

27788



27788

... para ... y con

... para ...

... para ...

... para ...

... para ...

... para ...

... para ...

... para ...

... para ...

... para ...

... para ...

... para ...

MODELO DE UTILIDAD

por 20 años

por "UN JUEGO DE FUTBOL DE MESA CON MANDOS POR VARILLAS ACCIONADAS A MANO Y POR PEDALES", a favor de D^a Salvadora Pons Olmos, Vda. de Ramón Gil, de nacionalidad española, domiciliada en Valencia, Azagador, 24.

=====

MEMORIA DESCRIPTIVA

En los juegos de fútbol de mesa conocidos hasta la fecha, las figuras de los jugadores van unidas a unas barras provistas en uno de sus extremos de un mango para su accionamiento manual e imprimirlas, a voluntad del jugador, movimientos axiales y de rotación. Estas barras van guiadas y sostenidas por cojinetes empotrados en las bandas o paredes laterales de la mesa.

5.

Ocurre que, aunque se agrupen las figuras de distintos futbolistas sobre una misma barra, como mínimo, para un



10. juego completo y racional, se requieren cuatro por banda o sea, una para el portero, otra para los defensas, otra para los medios, y otra para los delanteros; y con ello no pueden imitarse las modernas tácticas de W M que se emplean en los partidos reales. De existir unas barras de mando deben aliarse en cada partido dos jugadores por equipo, de lo contrario no pueden maniobrarse con comodidad y, por ser más de un jugador por equipo, el juego pierde unidad y es causa con frecuencia de desagradables incidentes por discrepancias entre los dos jugadores del mismo bando.
- 15.
20. La recurrente ha ideado y puesto en ejecución práctica un juego de fútbol de mesa más completo, totalmente nuevo, por el cual solicita que se le garantice en su propiedad y explotación exclusiva mediante la concesión del Modelo de utilidad a que se refiere la presente memoria descriptiva.
25. El nuevo juego de fútbol de mesa se caracteriza porque el accionamiento de los porteros o guardametas de cada equipo se efectúa por un pedal, y el de las demás figuras que imitan a los futbolistas por barras con mango de acción manual. Se consigue con ello, aumentar las posibilidades del fútbol de mesa, ya que, con tres barras y un pedal, aunque sólo actúe un solo jugador por banda, su maniobra es rápida, eficaz y cómoda. Pueden agruparse las figuras de los futbolistas en más de tres barras por equipo y cabe, sin peligros ni molestias, que jueguen dos personas distintas por equipo o bando, actuando, los que cuiden de la portería, desde los lados frontales de la mesa, con lo que no estorban y tienen una mayor y más perfecta visibilidad.
- 30.
35. Los dibujos que, a título de ejemplo, se adjuntan a esta memoria, dan una idea justa de las características de la nueva mesa.
- 40.



- En los dibujos, las figuras I, II y III, representan en esquema tres distintas soluciones de la disposición de mandos manuales y pedales. Las figuras IV, V y VI, dan idea de las soluciones posibles para transmitir el movimiento de los pedales a la figura que representa el guardameta. Puede observarse que los pedales -1- pueden resolverse por una palanca plana de paletilla, figura III, por una amplia palanca que abarque todo el ancho, figura II, o todo el largo, figura I, de la mesa -2-. Que la transmisión del movimiento desde el pedal -1- puede resolverse por cable -3- y palancas -4-, por un sistema articulado con sólo palancas rígidas, -5- y -6-, con movimiento regresivo en ambos casos por resorte -7-, o también puede resolverse por una combinación de palancas -6-, ruedas dentadas -8- y ruedas -9- con cadena sin fin -10-, para condicionar cualquier desplazamiento de la figura -11- del guardameta.
- 45.
- 50.
- 55.

Interesa consignar que, a los efectos legales del Modelo que se solicita, serán variables todos cuantos detalles no afecten, alteren, cambien o modifiquen la esencia del juego de fútbol de mesa descrito.

60.

N O T A.

- Se reivindica como objeto de este Modelo de utilidad:
1. Un juego de fútbol de mesa con mandos por varillas accionadas a mano y por pedales, caracterizado por el hecho de que la figura del guardameta o eventualmente la de cualquier otro futbolista, quede accionada a pedal, y las de los demás de cada equipo agrupados por especialidades deportivas fijas en tres o más barras de movimiento axial y rotativo y de accionamiento manual.
2. El propio juego de la reivindicación anterior, caracterizado por el hecho de que el pedal quede resuelto por una palanca giratoria alrededor de un eje horizontal indistintamente resuelta por una paletilla o por una tabla o plano
- 65.
- 70.



75. inclinado que ocupe todo un lado o todo el ancho de la mesa.
3. El propio juego de las reivindicaciones anteriores, caracterizado por el hecho de que la transmisión del movimiento desde el pedal a la figura del guardameta, o eventualmente a la de cualquier otro futbolista, se resuelva por cable y palancas articuladas, o sólo por un sistema articulado de palancas, asegurándose los movimientos regresivos por un resorte actuando sobre la figura o sobre el propio pedal.
80. 4. El propio juego de las reivindicaciones anteriores, caracterizado por el hecho de que la transmisión de pedal a la figura del guardameta, o eventualmente la de cualquier otro futbolista, se resuelva por palancas y un juego de ruedas dentadas y cadenas o cables sin fin que determinen los movimientos de la figura en uno y otro sentidos y sin resorte alguno.
85. Sean cuales fueren las circunstancias que concurren en la esencialidad del Modelo de utilidad definido en las anteriores reivindicaciones, cual objeto, es:
90. 5. UN JUEGO DE FUTBOL DE MESA CON MANDOS POR VARILLAS ACCIONADAS A MANO Y POR PEDALES.
95. Consta la presente memoria de cuatro hojas foliadas y mecanografiadas por una sola cara, y del dibujo unido a la misma.

Barcelona a ocho de agosto de mil novecientos cincuenta y uno.

p.a. de Doña Salvadora Pons Olmos,
Vda. de Ramón Gil,

L. DURÁN
P. P.

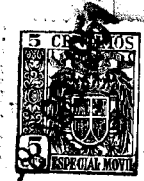
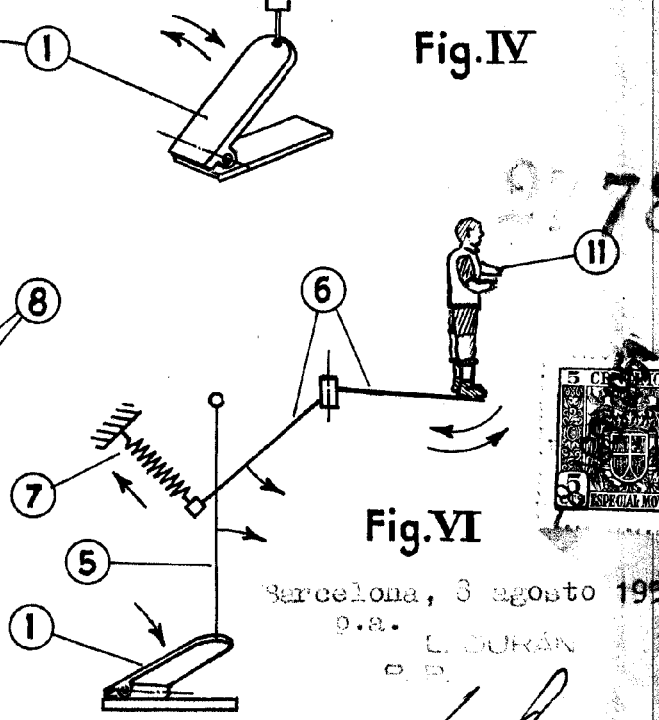
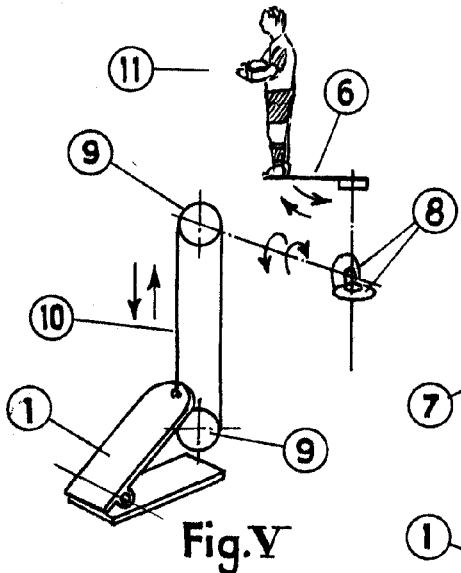
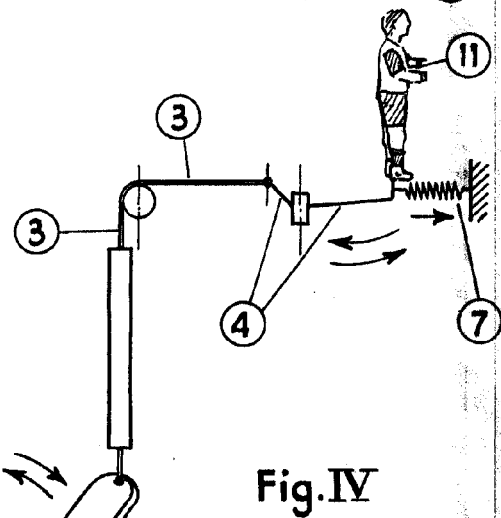
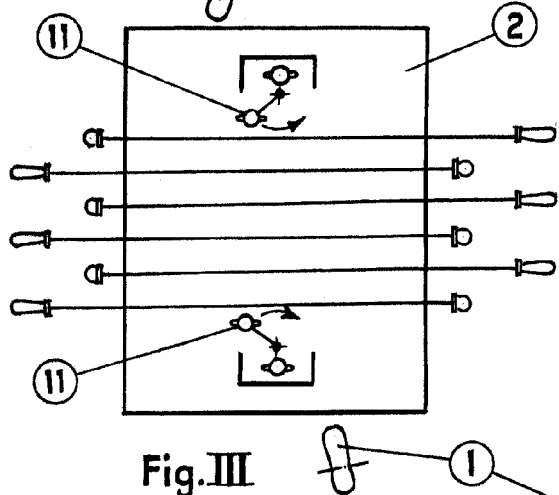
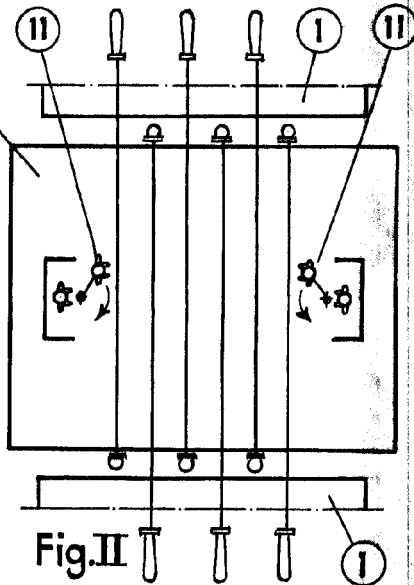
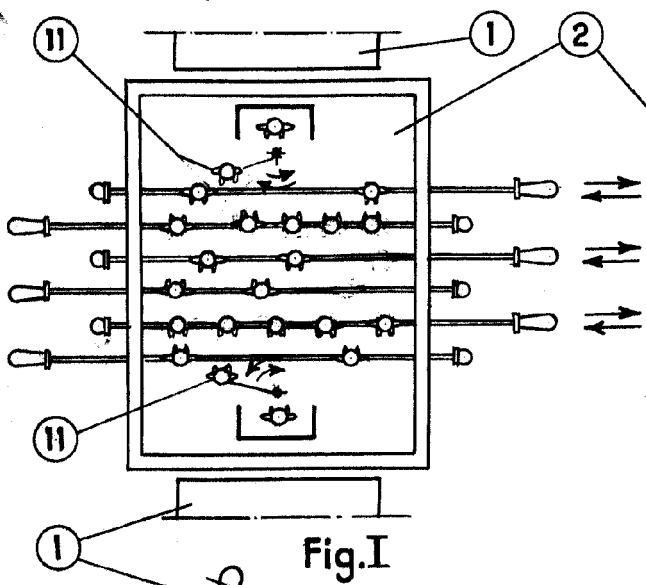

Barcelona, 3 agosto 1951.
p.a. L. DURAN

Luis Duran