



27765

MEMORIA DESCRIPTIVA

que se acompaña a

la solicitud de

un MODELO DE UTILIDAD por VEINTE AÑOS en ESPAÑA

a favor de

Don VENANCIO SAINZ DE LA MAZA, residente en Madrid, Ayala
nº 57 -2ª -izda,

p o r

“ UN ENVASE PARA CONTENER PASTILLAS Y OBJETOS SIMILARES ”.

Inventor: El solicitante, de nacionalidad española.

////

27765 18 AGO



5 La invención a que se refiere la presente Memoria, constituye una novedad industrial con características y ventajas que la hacen merecedora del privilegio de explotación exclusiva que por ella se solicita, de acuerdo con las prescripciones del Estatuto vigente de la Propiedad Industrial de 26 de julio 1929, texto refundido, publicado el 30 de abril de 1930.

10 El envase a que nos referimos se describe a continuación a base del dibujo adjunto, que muestra las piezas de que se compone y permite conocer su modo de funcionar.

15 Tal como muestra el dibujo, el envase está constituido por tres piezas, (indicadas con los nº 1, 2 y 4). La primera de estas piezas (1) es tubular y se compone de dos cuerpos, uno superior y otro inferior, separados por un anillo exterior saliente. El cuerpo superior está provisto de una abertura rectangular (3), que se abre y se cierra por mediación de la pieza (2), que es un anillo que se desliza a presión a lo largo del cuerpo mencionado, o sea, en sentido longitudinal al conjunto del envase. De esta manera, cuando el anillo cubre la parte superior efectúa el cierre y cuando se le hace descender, el orificio (3) queda abierto.

20 El cierre del envase se efectúa por medio de un tapón (4), que está provisto de una rosca y que entra en la parte superior del cuerpo (1).

25 El envase referido puede fabricarse con cualquier clase de material y preferentemente con sustancias plásticas. Su utilidad tiene gran importancia en relación con múltiples aplicaciones, ya que sustituye con grandes ventajas los sistemas de cierre conocidos, consistentes en tapaderas o tapones que funcionan con discutible eficacia. En el caso que
30 nos ocupa, el envase podrá ser abierto o cerrado con gran

27765



facilidad, sin perjuicio alguno para la seguridad del cierre.

35

Hecha la descripción que antecede es preciso añadir que los detalles de realización de la idea expuesta pueden variar sin que por ello cambie la esencia de la invención, que es la que se desprende de los párrafos que anteceden y la que se reivindica en la siguiente

NOTA

40

En resumen: El Modelo de Utilidad que se solicita, recaerá sobre las reivindicaciones siguientes:

45

1ª.- Un envase para contener pastillas y objetos similares, caracterizado porque está constituido por tres piezas, de las cuales la primera es tubular y se compone de dos cuerpos, uno superior y otro inferior, separados por un anillo exterior saliente, estando el cuerpo superior provisto de una abertura rectangular que se abre y se cierra por mediación de una segunda pieza que es un anillo deslizante en sentido longitudinal y efectuándose el cierre del envase por medio de la tercera pieza, que es un tapón roscado que entra en la parte superior del referido envase.

50

2ª.- Se reivindica, por último, como objeto sobre el que ha de recaer el Modelo de Utilidad que se solicita: "UN ENVASE PARA CONTENER PASTILLAS Y OBJETOS SIMILARES".

55

Todo conforme queda descrito en la presente Memoria, que consta de tres páginas escritas a máquina y dibujos que se acompañan.

Madrid, 18 agosto 1951.

ALFONSO UNGRIA

97765
27765

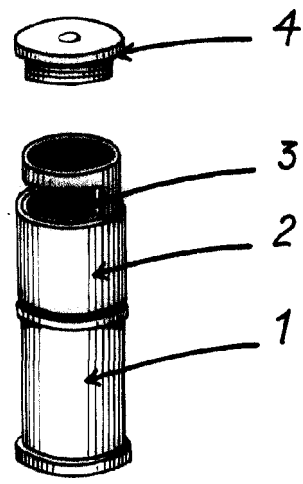

ESCALA VARIABLE

MADRID, 18 de agosto de 1961.

Don Venancio Sainz de la Maza