



27761

MEMORIA DESCRIPTIVA

para solicitar

MODELO DE UTILIDAD

en

E S P A Ñ A

Por VEINTE años.

a nombre de D. MANUEL MARQUEZ BARJOCQ, de nacionalidad española, residente en Madrid, con domicilio en la calle de Murcia nº 22, por :
" UN AUTOMOVIL PLEGABLE PARA NIÑOS ".

La presente solicitud de Modelo de Utilidad tiene por objeto proporcionar un tipo nuevo de automovil plegable para niños.

Es sabida la afición, cada día creciente, que a esta clase de vehículos tienen los niños, pero hasta el presente es juguete cuyo uso está limitado a niños que habitan en casas con jardín, terrazas o pasillos de gran amplitud, debido a la imposibilidad de poder llevarlos a parques de recreo, excursiones al campo, etc. a causa de su exagerado peso y volumen. Lo mismo sucede con bicicletas pequeñas y triciclos, que si bien tienen menos volumen tienen mucho peso, y si la distancia del domicilio al lugar de recreo es grande no pueden usarse los medios de transporte corrientes, taxis, tranvias, autobuses, metro, etc. y necesariamente habrán de transportarse yendo a pie la persona que acompañe al niño.

El automovil plegable objeto de esta solicitud, elimina estos in-

15 convenientes, pues debido a su poco peso y a la condición de ser
plegable puede ser transportado comodamente por un niño, lo mis-
mo si va a pié que si utiliza cualquier medio de transporte de -
los antes citados, pues le será permitido usar estos medios por
las cualidades ya dichas de sus reducidos peso y volumen, no su
20 perior este último al de un maletín corriente.

Según se muestra en los dibujos adjuntos, consiste di -
cho vehículo en un conjunto central, formado por dos largueros
de madera, de fresno u otra análoga, curvados siguiendo la silue
ta del coche y a cada costado. A estos largueros van unidas una
25 serie de pletinas de auraluminio que adoptan la forma mas conve-
niente para su mejor resistencia. Unidos estos costados entre sí,
van después forrados por todos sus lados, por tableros contra -
chapeados de 2 a 3 mm. de espesor.

Este conjunto central está formado por dos partes A. y B.
30 En la parte anterior A., lleva acoplados el juego delan-
tero de ruedas, formado por el eje (C.); las ruedas delanteras,
(D.; la varilla articulada de la dirección (E.) y otras dos vari
llas (F.) que tienen por objeto bloquear y arristrar el juego de-
lantero.

35 También montado en esta parte anterior (A.), se encuentra
un juego de balancines (G.) que accionan la rueda trasera por me
dio de unos cables a cuyos extremos llevan unidos unos trozos de
cadena, que engranan en unos piñones de juego libre, siendo au-
tomática la recuperación de estos balancines.

40 De la varilla de la dirección, (E.) antes citada, va unido
el eje del volante por medio de un dispositivo que transforma en
transversal el movimiento circular del volante.

En la parte superior del eje del volante, junto a este, va

instalada una palanca (H.), que acciona el freno que actua sobre la rueda trasera.

45



En la parte posterior del conjunto central (B.), va instalada, y oculta, la rueda (I.), posterior del vehículo.

Tambien lleva instalada en esta parte el asiento (J.) y el respaldo (K.)

50

La maniobra de plegar es sencillísima y al alcance de un niño cualquiera, y el automovil queda en la posición (L.) del plano adjunto.

Una vez plegado va sujeto por unas correas unidas a un asa para ser mas cómodo aún su manejo.

55

El automovil plegable que nos ocupa, es susceptible de variaciones en cuanto a forma, dimensiones, estilo, disposición de elementos, materiales empleados, y demás detalles de caracter secundario, sin por ello apartarse de su condición y características esenciales.

60

---- N O T A R E I V I N D I C A T O R I A ----

Los puntos que como característicos de novedad se presentan para que sean objeto de este Modelo de Utilidad, por VEINTE AÑOS, son los siguientes :

65

1ª.- Ser un automovil plegable para niños, caracterizado por estar formado por una parte delantera (A.), a la que va fijado el juego delantero y varillas de dirección, todo ello articulado, y los balancines de accionamiento del vehículo, y otra parte trasera (B.), que es la que lleva la rueda trasera y el asiento.

70

Una vez todas sus partes plegadas forma un bulto de un tamaño reducido, que permite ser manejado cómodamente.

2ª.- Ser un automovil plegable para niños, caracterizado por su poco peso, debido a estar construido por tiras de metal ligero, listones de madera curvada y forro de contraplaqué.

75

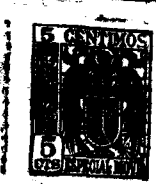

3ª.- Ser UN AUTOMOVIL PLEGABLE PARA NIÑOS.

Tal y como vá descrito en la memoria que antecede, representado en el dibujo que se acompaña y con los fines que se han especificado.

Esta memoria consta de cuatro hojas escritas por una sola -

80

cara.

Madrid 1 de agosto de 1.951.

27761

27781

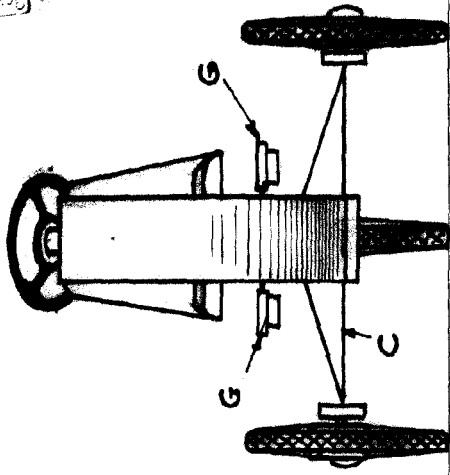

27781

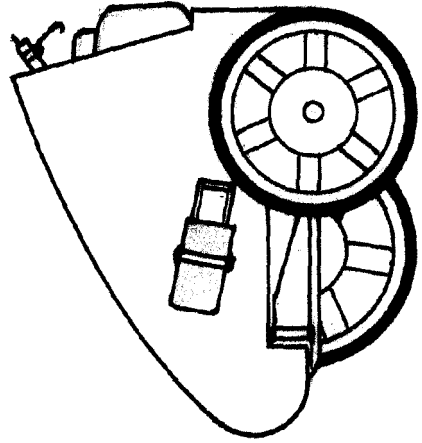

Handwritten signature or text, possibly 'L. ...'

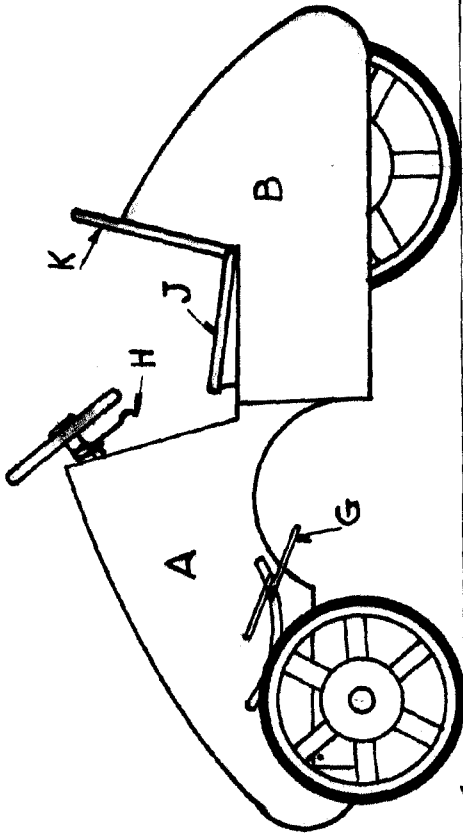

I

