

97726



MEMORIA DESCRIPTIVA

del MODELO DE UTILIDAD, por 20 años, solicitada a favor de Don Andrés LINAN de Jodar, de nacionalidad Española, residente en Barcelona, Paseo del Triunfo numero 62, por :
" UN TABLERO PARA JUEGO DE FUTBOL DE SALON O SOBREMESA ".

Este Modelo de Utilidad se refiere a un nuevo tablero para juego de futbol de salón o sobremesa.

5 Se caracteriza el presente Modelo de Utilidad por consistir esencialmente en un tablero inclinado, con doble vertiente hacia su parte central, tablero que para facilitar el juego es doble, quedando aislado lo que constituye propiamente el campo de juego, de lo que es en sí la mesa de soporte. Dicho tablero que afecta una forma rectangular, más o menos alargado según los casos, está provisto a todo su alrededor
10 de una a manera de barandilla, también de madera, en la cual se insertan los ejes en que van montados los jugadores. En los lados menores de este rectángulo, en su parte central, quedan situadas unas aberturas rectangulares, detrás de las cuales quedan unas cajas que abarcando todo su contorno, se



15 prolongan por la parte inferior del tablero en unos canales que van a parar a una caja central situada en la parte más baja del mismo, y en la cual se recogen las pelotas.

De esta manera cuando alguna de las pelotas existentes en el campo de juego, es lanzada a la portería simulada por las aberturas rectangulares citadas anteriormente, penetra en la caja que las resguarda por la parte de atrás y cae en la prolongación que va por la parte inferior del tablero, situada debajo de éste y en su parte central, de donde parte otro canal de madera hasta el exterior y en el que, por medio de un dispositivo mecánico apropiado, se hacen caer las pelotas y por medio de un contador, se controla el número de veces que se ha jugado.

Dicho tablero de juego se sustenta sobre cuatro patas, dispuestas en las cuatro esquinas del mismo, las cuales presentan una base de sustentación lo suficiente ancha para dar estabilidad al juego.

En los dibujos de la hoja adjunta y a título de ejemplo, se representa un caso particular de realización práctica del tablero describe.

35 La figura 1, representa parcialmente una sección longitudinal del mismo y la figura 2, una sección transversal.

Si siguiendo los diseños, vemos el tablero -1-, sobre el que se sitúa paralelamente otro tablero -2- que constituye propiamente el campo de juego, presentando ambos una inclinación hacia la parte central -3-.

Por sus cuatro lados, dicho tablero está bordeado por una manera de barandilla -4-, la cual en sus lados menores presenta unas aberturas rectangulares -5-, detrás de las cuales quedan situadas unas cajas -6- y que prolongada por la parte inferior del tablero en una canal -7-, se unen en la parte central -8- del tablero, con el fin de facilitar la salida



de las pelotas al exterior, que quedan retenidas por una lámina -8'- unida a un mecanismo -9- para hacer salir las pelotas, conectado con un contador -9'-, existiendo una
50 tercera canal -10- que conduce las pelotas, una vez accionado el dispositivo -9-, hasta la parte exterior -11- del mismo.

Como puede observarse tanto en la figura 1, como en la figura 2, cuatro robustas patas -12- situadas en las cuatro esquinas del tablero de juego servirán para la sustentación
55 del mismo.

Se construirá el tablero descrito, con cualquier clase de madera suficientemente resistente, o bien con material plástico o metal, en las partes que se consideren convenientes. Se aplicará indistintamente para el juego de futbol de salón o sobremesa, así como para otros similares, variarán sus dimensiones, forma y acabado y, en general, cuanto no altere, modifique o cambie la esencialidad del presente Modelo de Utilidad.
60

----- N O T A -----

Se reivindica como objeto de este Modelo de Utilidad:-

65 1ª.- Un tablero para juego de futbol de salón o sobremesa, constituido esencialmente por un tablero rectangular más o menos alargado formado por dos mitades que tienen inclinación hacia la parte central y sobre el cual descansa un segundo tablero que constituye propiamente el campo de juego. Se caracteriza dicho tablero por estar bordeado de una a manera de
70 barandilla de madera en la cual y en la parte central del tramo correspondiente a los lados menores del rectángulo que

97756



constituye el tablero de juego, existen unas aberturas rectan-
gulares simulando las porterías, detrás de las cuales quedan
75 situadas unas cajas alargadas que prolongándose por debajo
del tablero y uniéndose en la parte central del mismo sirven
para la recogida de pelotas, las cuales quedan aisladas de
toda comunicación con el exterior, por una lámina que al ser
retirada mediante un dispositivo conectado a un contador,
80 para control de jugadas, permite la salida de dichas pelotas
a un cajón, del cual pueden ser retiradas y puestas sobre el
campo.

2ª.- El propio tablero de la reivindicación anterior que se
caracteriza además por el hecho de estar sustentado por sus
85 cuatro esquinas por cuatro patas de una base suficientemente
ancha con el fin de asegurar la estabilidad del mismo.

3ª.- Un tablero para juegos de futbol de salón o sobrenesa.
Consta la presente memoria descriptiva de cuatro hojas folia-
88 das escritas por una sola cara.

Barcelona, 10 de AGOSTO de 1.951.

p. a.

27756



Fig. 1

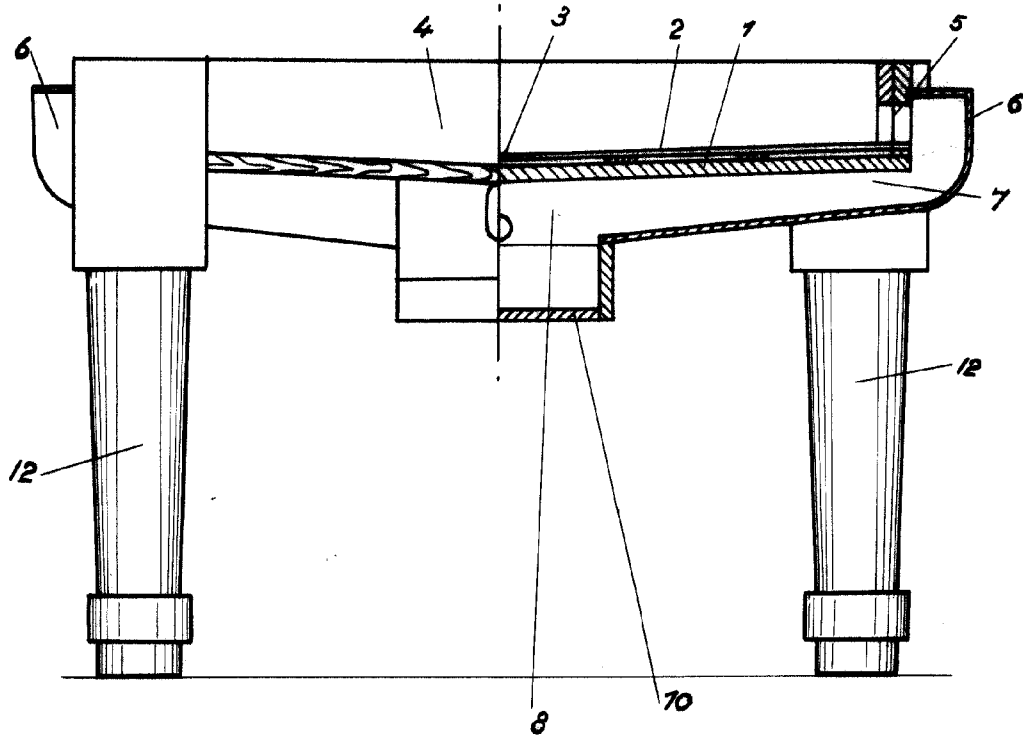
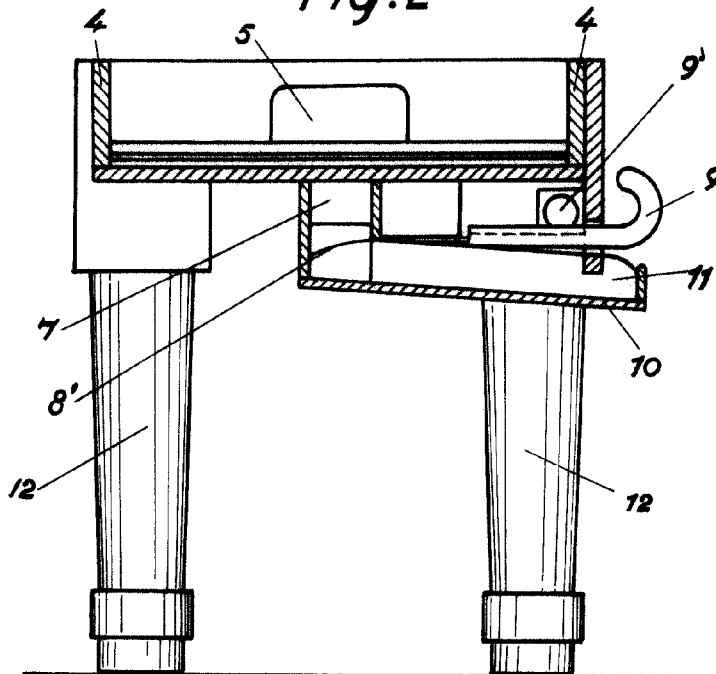

Fig. 2



Escala variable.

Andrés Liñan de Jodar