



REGISTRO  
DE  
UN MODELO DE UTILIDAD

por "Una caja de embalaje armada" - - - - -

a favor de la Sociedad Anónima: SOCIÉTÉ DES EMBALLAGES ET  
DES BOIS CONTREPLAQUES, de nacionalidad francesa, domicilia-  
da en: 32, rue Le Peletier, PARIS (Francia).

- - - - -

MEMORIA DESCRIPTIVA

Son conocidas las cajas de embalaje que se obtienen  
a partir de un tablero desplegado que, debidamente dobla-  
do, determina el fondo, los dos lados y la cubierta de  
la caja, cuando ésta última no está constituida por un  
5 elemento separado. El citado tablero está formado por unas  
tablillas de cierre a las cuales están fijadas por grapas  
por una parte, los alambres destinados a asegurar la cin-  
chadura de la caja, y por otra parte, en los dos bordes,  
los listones que formarán los marcos de los testeros.

10 Los testeros están constituidos cada uno por un ta-  
blero delgado al que están fijos con grapas dos listones



Los extremos de estos listones forman espigas que ajustan en mortajas alargadas de los listones de los marcos.

5 A partir de una cierta capacidad, las cajas poseen un tabique medianero compuesto, destinado a disminuir los esfuerzos soportados por los testeros. Este tabique medianero está compuesto de tablillas delgadas separadas por listones, a los que están fijados por medio de grapas. Las espigas del extremo de estos listones ajustan en mortajas alargadas de un marco central. Este marco central, 10 igual por los testeros, se obtiene fijando con grapas al tablero, desplegado, cuatro listones cuyos extremos con espigas y mortajas se ensamblan las unas con las otras al realizar la dobladura del tablero.

15 El modelo de utilidad que se registra está constituido por una caja, destinada particularmente al transporte de frutas y legumbres, concebida según los mismos principios y la misma técnica, pero que presenta las características particulares siguientes: Los listones que forman, después de doblar el tablero, los marcos de los testeros no tienen sus extremos configurados en forma de espigas y entalladuras, sino que sencillamente están cortados rectos. 20

Lo mismo sucede en los listones que forman el marco del tabique medianero, cuando el empleo de este tabique es necesario por exigirlo la longitud de la caja. 25

La longitud de los listones y su porción están determinados de tal modo que, después de doblado el tablero, los listones de los lados verticales se apoyan por sus



extremos sobre los del fondo y los de la cubierta o inversamente.

Los testeros están formados por dos series de tablas delgadas separadas por varios listones verticales, a los cuales están fijados por medio de grapas.

La longitud de los listones verticales de los testeros es la misma que la de los listones de los marcos, de manera que estén también en contacto con los listones horizontales del fondo y de la cubierta cuando la caja sea cerrada.

La posición de los listones verticales extremos de los testeros es tal que quedan en contacto con los listones verticales de los marcos, asegurando así la separación requerida de los dos lados de la caja en el momento de cerrarla.

El tabique central, cuando la longitud de la caja exige su empleo, está formado del mismo modo que los testeros.

En el montaje, la dobladura del tablero desplegado hace aparecer el fondo y los dos lados de la caja.

El operario pone entonces los dos testeros y el tabique central, si se necesita, haciéndolos deslizar entre las partes ya montadas del tablero doblado.

Para mantener los dos lados de la caja en posición, el operario coloca unas grapas que unen conjuntamente la parte superior de los listones verticales del testero y la parte superior de los listones del marco. El apoyo de los listones los unos sobre los otros asegura una gran solidez a la caja cerrada. Los testeros y los tabiques al formar doble pared aseguran una aireación de los productos empaquetados, permitiendo su buena conservación y la utilización



Óptima de las instalaciones frigoríficas.

La descripción de una manera de realización de la caja que constituye el modelo se hace a continuación con referencia a los dibujos adjuntos, en los cuales:

5 La figura 1 es una vista en perspectiva del tablero en curso de ser doblado, antes de colocar los testeros y el tabique medianero.

10 La figura 2 es una vista en perspectiva de la caja en curso de montaje. El testero delantero figura ya colocado, el tabique medianero en curso de serlo y el testero posterior enfrentado con el marco que debe recibirlo. En dicho testero, las tablillas correspondientes a la parte interior de la caja se representan en parte rotas para que queden visibles los listones verticales.

15 En la figura 1, el tablero representado en curso de ser doblado según la flecha F, se compone de las tablillas de cierre 12 a las que están fijadas con grapas los alambres de cinchadura 44 y los listones de marco 33 y 33a son los listones del marco de los testeros unidos a la cubierta; 34 y 34a los correspondientes al fondo; 35, 35a y 36  
20 y 36a los correspondientes a los dos lados. Los listones que forman el marco del tabique medianero son 33b para la cubierta, 34b para el fondo, 35b y 36b para los lados.

25 Es de observar que todos los listones tienen sus extremos cortados a escuadra, sin espigas ni mortajas y que la igualdad de longitud de los listones 35, 35a, 35b, 36a, 36b permite que después de montar la caja queden apoyados en los listones del fondo 34, 34a, 34b. Igualmente se apo-



27745

- 5 -

varán en los listones 33, 33a, 33b de la cubierta, después de cerrada la caja.

5 Los testeros 37 y 37a y el tabique medianero 37b están formados idénticamente por tablillas 38 38a separadas por varios listones iguales 39, 39a, 39b de las mismas dimensiones que los listones 35a.

10 El examen del testero 37 ya colocado demuestra que los listones extremos delimitan la longitud de la caja al apoyarse en los listones iguales 35 y 36 del marco y delimitan la altura de la caja al apoyarse en los listones 33 y 34 de la cubierta y del fondo.

15 El testero 37 está representado en disposición propia para deslizarse en el marco parcialmente formado por los listones 34a, 35a, 36a. La perspectiva demuestra claramente la aireación establecida en el tabique medianero 37b, así como en los dos testeros.

20 El mantenimiento de la caja en su forma definitiva antes de cerrar la cubierta se obtiene por el clavado de grapas según las flechas 40 y 41 o 40a y 41a en los testeros, y según las flechas 42 y 43 en el tabique medianero.

#### N O T A

Por el registro de modelo de utilidad a que se refiere la presente memoria descriptiva se REIVINDICA la propiedad y la explotación exclusiva de:

25 1.- Una caja de embalaje armada, destinada principalmente al transporte de frutas y legumbres, esencialmente constituida por un tablero desplegado formado por tablillas, a las que son fijadas por medio de grapas unos alambres de



bres de cinchadura, y por unos listones capaces de formar marcos para los testeros de la caja, que puede ser eventualmente por un tabique medianero y una cubierta que forma parte del tablero desplegado, caracterizado por el hecho de que los listones que, después de doblar el tablero desplegado, forman los marcos superiormente destinados a recibir los testeros y el tabique medianero están cortados en ángulo recto y dispuestos de modo que, al montar la caja los listones verticales de los lados se apoyan en los extremos de los del fondo y de la cubierta e inversamente.

2.- Una caja de embalaje armada según la reivindicación 1, caracterizada por el hecho de que los testeros y los tabiques están compuestos de tabillas separadas por listones verticales cortados en ángulo recto y dispuestos de modo que se apoyen en los listones de los marcos, siendo los listones verticales de los marcos y los listones verticales extremos de los testeros y tabiques cuando la caja se encuentra montada, fijándolos por sus extremos superiores por medio de grapas.

3.- La propiedad y la explotación exclusiva del objeto del registro, sean cuales fueren las circunstancias que concurren con su esencialidad definida en las anteriores reivindicaciones, cual objeto es:

"Una caja de embalaje armada".

Consta

27745



- 7 -

Consta la presente memoria de siete hojas foliadas,  
escritas por una sola cara.

Barcelona, 10 de Agosto de 1951.

P. p. de la Sociedad Anónima: SOCIÉTÉ DES EMBALLAGES  
ET DES BOIS CORTEPLAQUES.

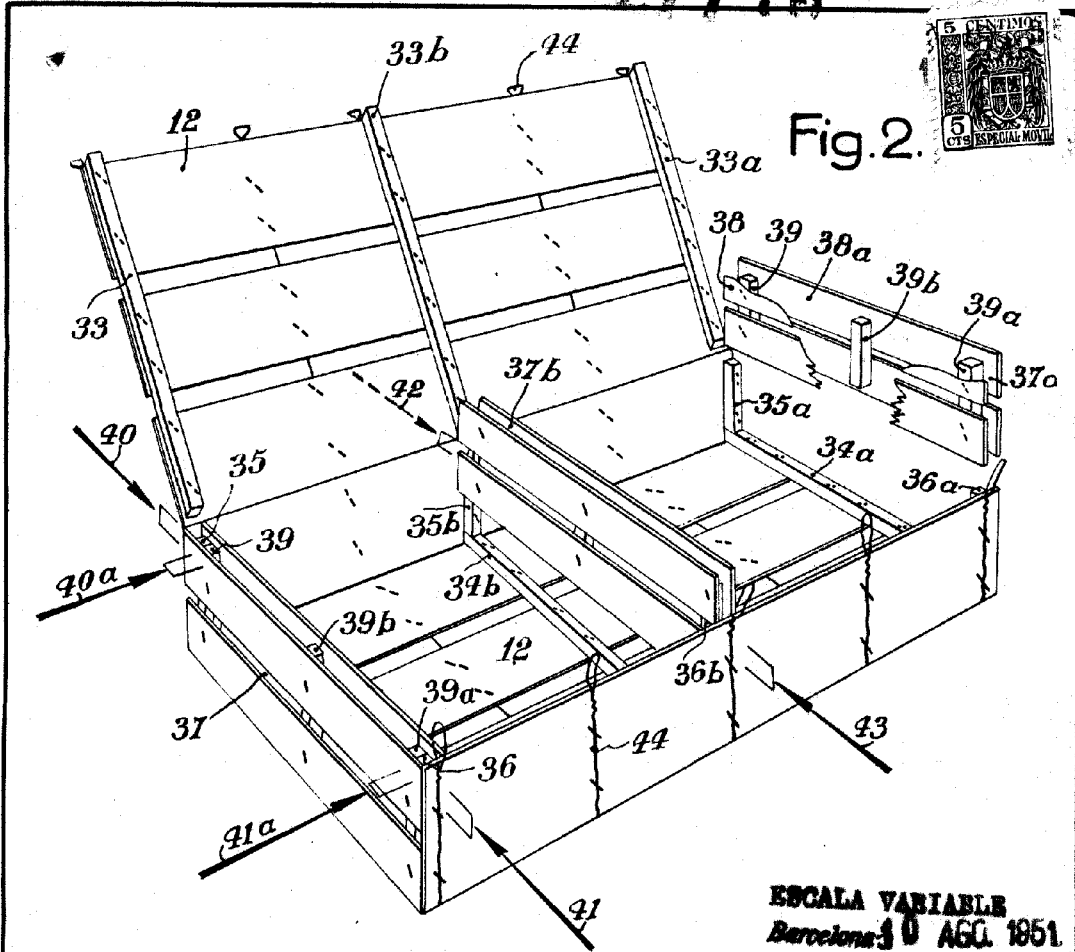

Fig. 2.

ESCALA VARIABLE  
Barcelona 30 AGL. 1851.

*Joseph...*

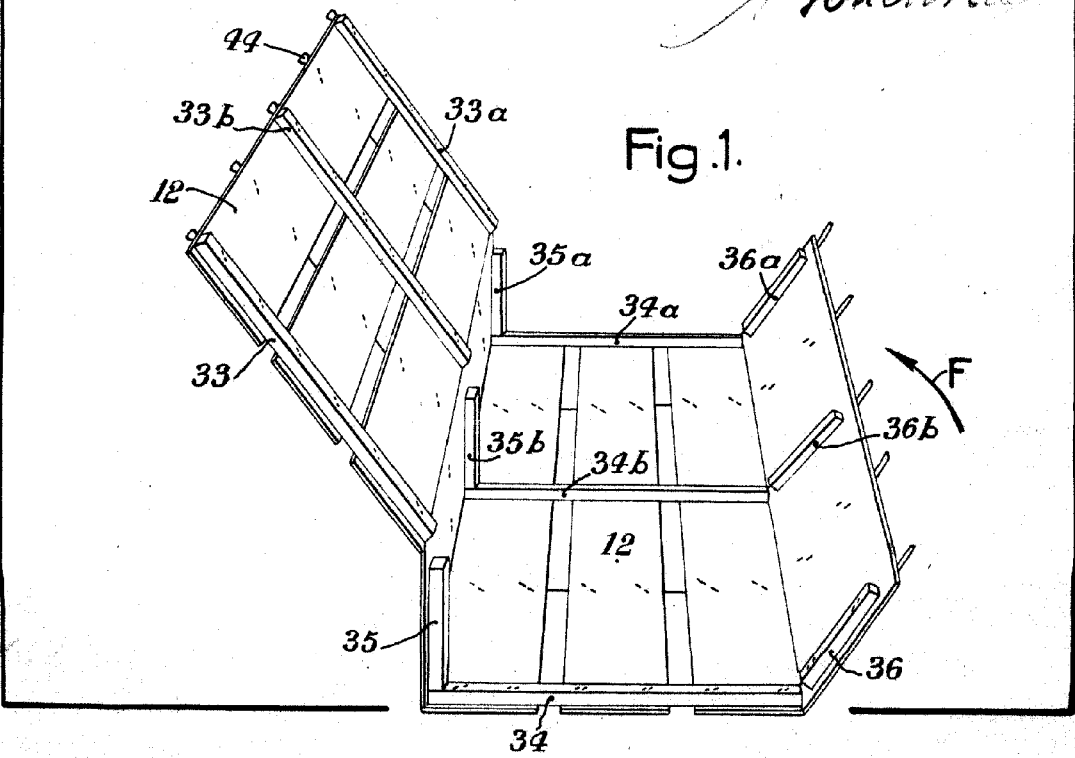

Fig. 1.