

27738

7 AGO



MODELO DE UTILIDAD

por 20 años

a favor de D. DAN KARNER KUTROVATZ, de nacionalidad austriaca, domiciliado en Barcelona, calle Zaragoza, 120 --
Por: "ESTUCHE-ENVASE PARA DISTINTOS USOS".-----

MEMORIA DESCRIPTIVA

El presente modelo de utilidad se refiere a un estuche-envase que presenta la característica de su originalidad, aparte de los diversos usos a que puede ser destinado, ya que tiene aplicación para ser utilizado
5 tanto como cerillero, como para contener cigarrillos, o encerrar en su interior un mechero o encendedor, un pequeño frasco para contener esencia, pudiendo asimismo ser utilizado también como palillero, y, en general, estuche apropiado para contener cualquier artículo que se
10 considere conveniente.

Se caracteriza esencialmente el estuche-envase de referencia en que su cuerpo general es de madera ta-



llada que adopta exteriormente la configuración de un tapón de corcho del tipo de los usados para el cierre de botellas de vinos espumosos, cuyo tapón está constituido por dos piezas independientes que se acoplan entre sí, una
5 de ellas inferior, está constituida por el cuerpo tronco-cónico del figurado tapón, cuyo interior es hueco y capaz de albergar el artículo que se desee, al constituir el envase propiamente dicho, mientras que la otra pieza superior, está constituida por la cabeza del asimismo figurado tapón, cuya cabeza o pieza, por su parte inferior, presenta una cavidad de oquedad capaz de complementar la correspondiente oquedad de la pieza inferior, al objeto de que sobresalga de ésta el artículo o artículos contenidos en el cuerpo o pieza inferior del estuche.

15 El estuche de referencia, presenta, en la parte superior de la cabeza del figurado tapón, una corona o pieza metálica, de configuración similar a las utilizadas corrientemente para la protección de la parte superior de los citados tapones.

20 Por otra parte, el estuche-envase citado presenta, en los bordes de la cabeza del figurado tapón, unas entallas que corresponden a las producidas, en los tapones corrientes, por los alambres de sujeción. Además, todo el estuche presenta, por tallado o labrado, una serie de líneas,
25 pequeños orificios y demás señales apropiadas para imitar la porosidad u orificios propios del corcho.

Para la mejor comprensión del presente modelo de utilidad, y a título tan sólo de ejemplo, se acompañan los dibujos de la hoja adjunta en los cuales se representan varios casos de realización práctica del estuche de referencia.
30

27738

7 AUG



La Figura 1 muestra una vista exterior del estuche-envase.

La Figura 2 muestra un corte del estuche con las dos piezas del estuche separadas.

5 La Figura 3 muestra una vista en planta de la parte inferior de la cabeza o pieza superior del estuche, cuando éste se utiliza como porta-cigarrillos.

Las Figuras 4, 5, 6 y 7, muestran, respectivamente cortes de la pieza inferior del estuche cuando éste es utilizado como cerillero, porta-cigarrillos, porta-mechero, o palillero.

Conforme a los dibujos adjuntos, el estuche-envase de referencia, adopta exteriormente la configuración de un tapón de corcho como los utilizados para botellas de vinos espumosos. El figurado tapón está constituido por dos piezas independientes, una de ellas, inferior -1-, constituida por el cuerpo-tronco-cónico de los mencionados tapones, y otra superior -2-, constituida por la cabeza correspondiente de aquéllos.

20 La pieza inferior -1- presenta una oquedad o cavidad -3- donde se aloja el artículo a envasar (Figs. 4 a 7), mientras que la parte inferior de la pieza o cabeza -2- presenta igualmente la cavidad -4- que complementa la de la pieza inferior.

25 El envase de referencia presenta, en la parte exterior-superior del figurado tapón, la corona o cápsula metálica -6- a imitación de las empleadas en los verdaderos tapones de corcho para la protección de la parte superior de éstos.

30 En el caso de emplear el estuche-envase como por-



ta-cigarrillos y cenicero, en la parte interior de la cabeza o pieza -2- va dispuesta una cazoleta metálica -5- capaz de actuar como cenicero, con sus correspondientes salientes radiales -7- para el apoyo de los cigarrillos, cuyos salientes coinciden con unas canales apropiadas que presenta la cabeza o pieza -2- en su parte inferior.

Como se comprenderá el estuche-envase de referencia podrá presentar tamaños diferantes, lo que dependerá de la finalidad del mismo en cuanto al artículo a contener. Podrá ser variable, asimismo, el color o barnizado del estuche, el acabado de éste, y, en general, todo cuanto no altere, cambie o modifique la esencialidad del estuche-envase de referencia.



N O T A

Se reivindica como objeto del presente modelo de utilidad:

1. Estuche-envase para distintos usos, caracterizado esencialmente por ser de madera tallada y que adopta exteriormente la configuración de un tapón de corcho del tipo de los usados para el cierre de botellas de vinos espumosos; cuyo tapón está constituido por dos piezas independientes que se acoplan entre sí; estando constituidas, una de ellas, inferior, por el cuerpo tronco-cónico del figurado tapón, cuyo interior es hueco y capaz de albergar el artículo que se desee, al constituir el envase propiamente dicho; mientras que la otra pieza, superior, está constituida por la cabeza del asimismo figurado tapón, la que por su parte inferior presenta una cavidad capaz de complementar la correspondiente cavidad o hueco de la pieza inferior.

2. Estuche-envase para distintos usos, según reivindicación 1, caracterizado porque en la parte exterior superior de la cabeza o pieza superior va dispuesta una corona o cápsula metálica de configuración similar a las utilizadas corrientemente para la protección de la parte superior de los tapones de corcho utilizados para vinos espumosos; presentando asimismo, dicha cabeza, unas entallas que corresponden a las producidas, en los tapones corrientes, por los alambres de sujeción.

3. Estuche-envase para distintos usos, según reivindicaciones 1 y 2, caracterizado porque puede ser destinado a diversos usos, tal como para contener cigarrillos, cerillas, palillos o mordadientes, mecheros o encendedores,

27738



-6-

frascos de esencia, y, en general, cualquier otro artículo, a cuyo objeto el tamaño del estuche y configuración de las cavidades interiores de ambas piezas que lo componen, se ajustarán y conformarán al artículo a contener.

5 4. ESTUCHE-ENVASE PARA DISTINTOS USOS.

Consta la presente memoria descriptiva, de seis hojas foliadas, mecanografiadas y escritas por una sola cara, acompañadas de una hoja de dibujos.

Barcelona para Madrid, a 7 de agosto de 1951

DAN KARNER KUTROVATZ,

P.A.
Dan Karner Kutrovatz

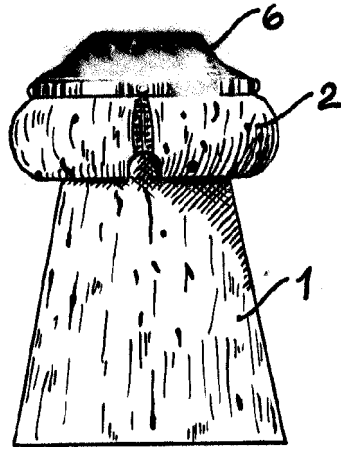
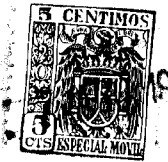

FIG. 1^a

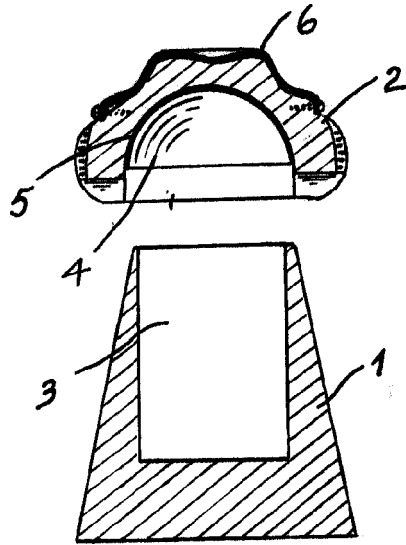

FIG. 2^a

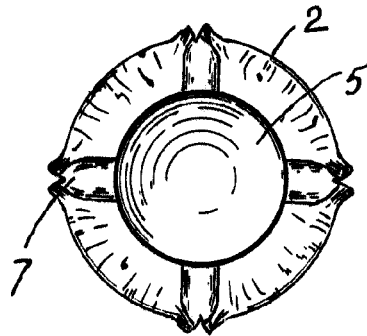

FIG. 3^a



FIG. 4^a

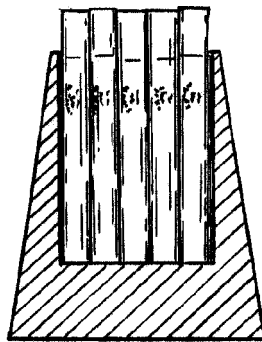

FIG. 5^a

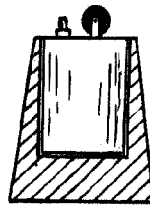

FIG. 6^a

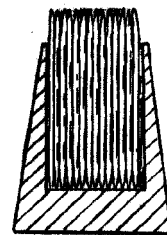

FIG. 7^a

Barcelona, a 7 Julio 1951.

P.A. Juratall

ESCALA VARIABLE