



Batista. =

Memoria Descriptiva

para

un Modelo de Utilidad en España,
por veinte años,

a favor de

Don Charles Emile M O R E L,
nacionalidad francesa,

residente en

La Sone / Isère - Francia -
(sin más señas)

por:

" Conmutador de alumbrado para vehículos "

.....



Ya se conocen conmutadores de alumbrado para vehículos automóviles, los cuales aseguran la conmutación eléctrica para el alumbrado de los faros del vehículo y para el accionamiento del avisador o bocina.

5 Estos conmutadores utilizan una sola palanca de maniobra animada de tres movimientos diferentes en las tres direcciones espaciales. Sin embargo estos movimientos son tales que se necesita emplear numerosos resortes y piezas de sostén para asegurar buenos contactos eléctricos.

10 De hecho el precio de adquisición de estos conmutadores es muy elevado.

El presente modelo de utilidad tiene por particular objeto remediar este inconveniente.

15 Se refiere, en efecto, a un conmutador de alumbrado para vehículos, caracterizado por una palanca única de mando, susceptible de desplazarse según un movimiento longitudinal, un movimiento de rotación y un movimiento de basculación, para establecer los contactos según todas las combinaciones que se tienen que asegurar en la maniobra del alumbrado y de los avisadores de los vehículos, permitiendo
20 esta disposición construir un conmutador muy sencillo y por consiguiente, de un precio de adquisición relativamente pequeño.

25 Según una forma de ejecución, la palanca de mando, en su desplazamiento longitudinal y en su movimiento de rotación, arrastra una varilla que lleva contactos y ase-



gura la distribución de la corriente hacia los órganos de alumbrado en función de la posición longitudinal y de la posición angular de la indicada palanca de mando.

5 Según otra forma de ejecución la palanca de mando está provista de dos cuchillas, alrededor de una de las cuales puede dicha palanca bascular para asegurar el cierre de los contactos que controlan la alimentación eléctrica de los avisadores.

10 Según todavía otra forma de ejecución, un resorte único apoya la palanca de mando y su barrita sobre los botones de contacto en todas las posiciones de la palanca y particularmente cuando se encuentra en posición de basculación, de suerte que se mantenga a la vez la alimentación de los aparatos de alumbrado correspondiente a 15 las posiciones angular y longitudinal de la palanca, y la alimentación de los avisadores mientras dura la basculación de dicha palanca, asegurando igualmente el resorte la vuelta a la posición inicial de la palanca anteriormente hecha bascular, cuando la misma se deja libre por el que la usa.

20 El modelo de utilidad se extiende igualmente a las características después descritas y a sus diversas combinaciones posibles.

25 Un conmutador de alumbrado según el modelo de utilidad se ilustra a título de ejemplo en los adjuntos dibujos, en los que

La figura 1ª presenta una sección plana por la parte inferior del conmutador;

La figura 2ª presenta en alzada y en sección el conmutador de la figura 1ª;

30 La figura 3ª ilustra en planta el conmutador



dor de la figura 1^a visto por la parte superior y con la tapa quitada;

Las figuras 4^a y 5^a presentan respectivamente en sección y alzada el conmutador de la figura 1^a en dos posiciones diferentes de la palanca de maniobra;

La figura 6^a presenta en sección y alzada el conmutador de la figura 1^a en la posición de basculación de la palanca de mando;

La figura 7^a presenta esquemáticamente en sección la disposición de los contactos fijos y de los contactos móviles;

El conmutador se compone de una palanca de mando 11 que puede desplazarse a la vez longitudinalmente según la flecha -f₁- de la figura 2^a, efectuar un movimiento de rotación alrededor de su eje -1- (figuras 1^a y 3^a) o bascular alrededor de una cuchilla -15- solidaria de dicha palanca de mando -11-. El desplazamiento longitudinal de la palanca de mando -11- supone el desplazamiento de una barrita -13- que distribuye la corriente, gracias a botones de contacto -16 y 17-, en contacto con unas u otras de las diferentes bornas -2, 3, 4, 5, 6, 7, 8 y 9-. La corriente entra por la borna -1- que constituye igualmente el eje de rotación de la palanca de mando -11- y sale por las bornas -2- a -9-, en función de la posición longitudinal y de la posición angular de la palanca de mando -11-. La presión sobre la barrita -13- se asegura por el resorte espiral -12- dispuesto concéntricamente alrededor del eje de rotación -1-.

El eje de rotación -1- atraviesa un ojal longitudinal -18- de la palanca de mando -11-, de manera que permite el desplazamiento longitudinal de dicha palanca de mando.

27730
4. -



5 La palanca de mando está también provista de dos cuchillas -14 y 15- (figuras 2, 5 y 6), Cuando se apoya la mano sobre la palanca de mando, esta bascula sobre la cuchilla -15-, de suerte que el extremo conductor de dicha palanca se pone en contacto con el botón -10- que lleva la derivación para el avisador. Durante esta maniobra se mantiene la presión sobre la barrita -13-, de suerte que permanecen establecidos los otros contactos, El número de botones de contactos del aparato no es limitado y fundados en el mismo principio se puede idear un gran número de combinaciones.

Una tapa -20- cubre los órganos de contacto.

15 Según una forma de ejecución, unos toques -30₁, 30₂- (figura 3^a) limitan el movimiento de la palanca de maniobra -11-. Esta disposición da al usuario la certidumbre de que está asegurado el contacto con los botones cuando la palanca de maniobra -11- choca en dichos toques -30₁, 30₂-.

20 Según otra forma de ejecución -figura 7^a- los contactos -34- fijos están constituidos por ojetes embutidos y separados entre sí por una lengüeta -31- de forma cónica y de material aislador y que forma cuerpo con la plaquita -32- que lleva los contactos fijos -34₁, 34₂-. Cada lengüeta -31- presenta por tanto dos rampas -31₁, 31₂-, sobre cada una de las cuales se desliza el botón móvil -33- solidario de la barrita móvil -35-, cuando dicho botón no se encuentra en contacto con uno de los contactos fijos -34₁, 34₂-.
25

30 De este modo, aún cuando la barrita móvil -35- se encuentre en posición defectuosa, el contacto se esta



blecerá automáticamente con uno de los contactos fijos -34₁, 34₂- en el ejemplo descrito.

.....

N o t a.

5

El presente Modelo de Utilidad, consta de las siguientes reivindicaciones:

10

1. - Conmutador de alumbrado para vehículos, caracterizado por una palanca única de mando susceptible de desplazarse según un movimiento longitudinal, un movimiento de rotación y un movimiento de basculación, para establecer los contactos según todas las combinaciones que se deben asegurar en la maniobra del alumbrado y de los avisadores de vehículos, permitiendo esta disposición construir un conmutador muy sencillo y por tanto de un precio de adquisición relativamente pequeño.

15

2. - Conmutador según lo reivindicado en el punto 1, caracterizado porque la palanca de mando, en su desplazamiento longitudinal y en su movimiento de rotación, arrastra una barrita que lleva botones de contacto y que asegura la distribución de la corriente hacia los órganos de alumbrado en función de la posición longitudinal

20

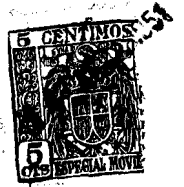

y de la posición angular de dicha palanca de mando.

5 3. - Conmutador según lo reivindicado en los puntos 1 o 2, caracterizado porque la palanca de mando está provista de dos cuchillas alrededor de una de las cuales puede bascular dicha palanca para asegurar el cierre de los contactos que controlan la alimentación eléctrica de los avisadores.

10 4. - Conmutador según lo reivindicado en los puntos 1 a 3, caracterizado por un resorte único que apoya la palanca de mando y su barrita sobre los botones de contacto en todas las posiciones de la palanca y particularmente cuando se encuentra en posición de basculación, de manera que se mantiene a la vez la alimentación de los aparatos de alumbrado correspondiente a las posiciones angular y longitudinal de la palanca, y a la alimentación de los avisadores mientras dura la basculación de dicha palanca, asegurando igualmente el resorte la vuelta de la palanca a su posición inicial cuando, hecha bascular de antemano, se la deja libre por el que la usa.

20 5. - Conmutador según lo reivindicado en los puntos 1 a 4, caracterizado porque unos topes limitan el movimiento de rotación de la palanca de maniobra, dando al usuario esta disposición la certidumbre de que está asegurado el contacto eléctrico entre los botones móviles y los botones fijos cuando dicha palanca se pone en contacto con uno u otro de los topes.

25 6. - Conmutador según lo reivindicado en los puntos 1 a 5, caracterizado porque los contactos fijos están separados entre sí por una lengüeta que lleva dos rampas sobre la que resbala el contacto o botón móvil, de suer-

27730

7. -



te que automáticamente se obtiene el contacto del botón mó-
vil con uno de los contactos fijos cuando la palanca de ma-
niobra no se coloca exactamente en la posición que se quiere
asegurar por el mando.

5

7. - Conmutador de alumorado para vehiculos-

Según se describe y reivindica en esta memo-
ria descriptiva.

Se detalla e ilustra con los planos que a
la misma se acompañan.

10

Y cuya memoria descriptiva consta de siete
hojas, foliadas y escritas a máquina por una sola de sus
caras.

Madrid, a 14 de agosto de 1951.

GUILLERMO ROES
P.P.

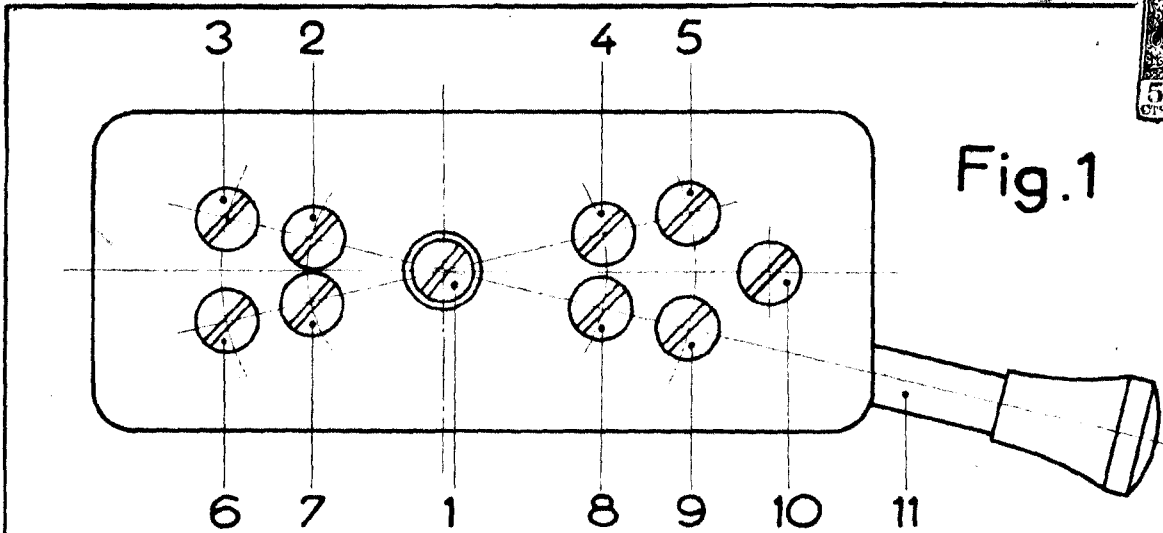

Fig. 1

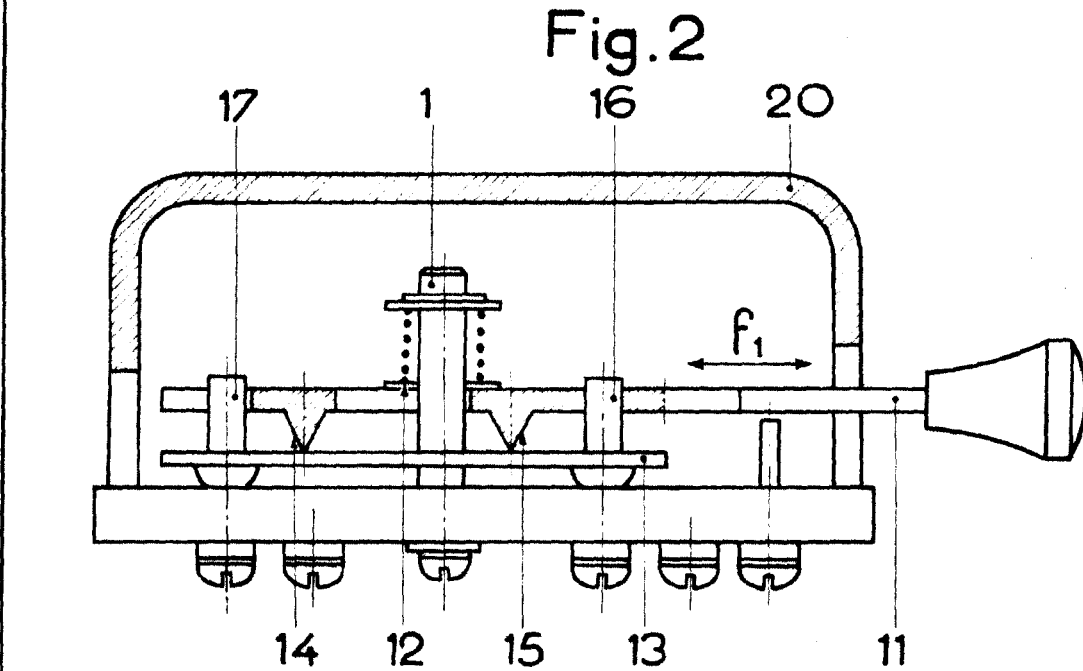

Fig. 2

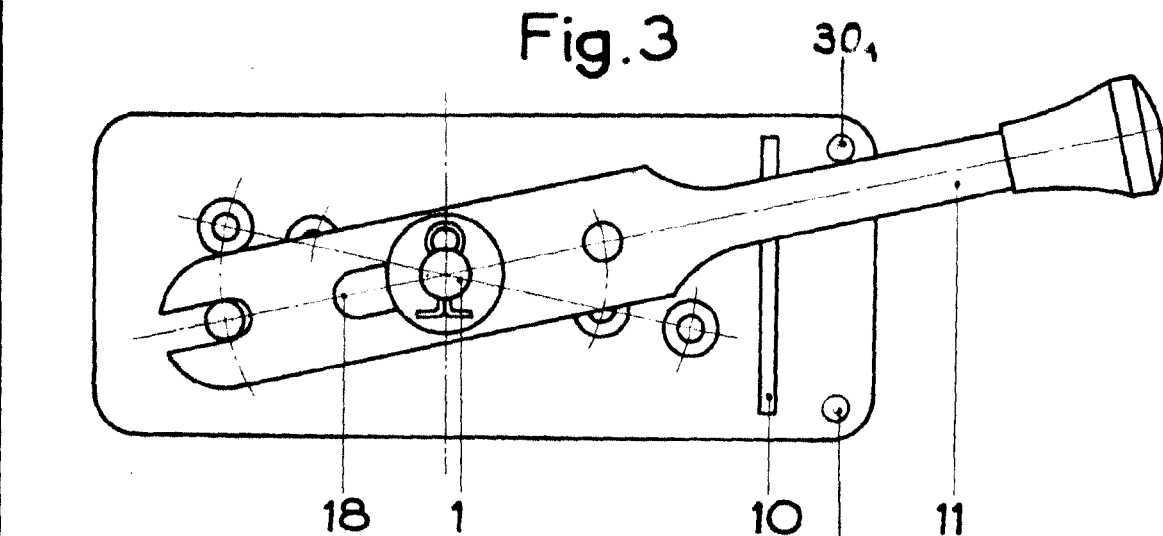

Fig. 3

ESCALA VARIABLE

GUILLEMO ROED

P.P.

30₂