

725



MEMORIA DESCRIPTIVA

---

MODELO DE UTILIDAD.

PAIS : ESPAÑA.

DURACION : 20 AÑOS.

OBJETO : "UN PERFIL O BISEL PARA EL GUARNECIDO DE PUERTAS  
"Y SUPERFICIES DE VEHICULOS AUTOMOVILES".

---

A nombre de : DON RAMÓN CRISPO HERRERO.

Residente en: MADRID, Colomer nº. 3.

Nacionalidad: ESPAÑOLA.

27725



Tiene por objeto este Modelo de Utilidad la protección en España, Protectorado y Colonias de un perfil o bisel para el guarnecido de puertas y superficies de vehículos automóviles.

Los sistemas de guarnecido empleados hasta la fecha en las puertas y superficies de automóviles, adolecen de muchos defectos, puer generalmente los biseles o perfiles están fijados con clavos, tornillos o grapas, lo que además de ser antiestético es poco eficaz, pues la duración de los guarnecidos es muy limitada.

Todos estos inconvenientes se obvian con el perfil o bisel objeto de este Modelo de Utilidad, el cual por sus características especiales, permite colocar el guarnecido de una manera perfecta, no viéndose tornillos ni grapas, ya que éstos quedan cubiertos por el propio guarnecido. Evidentemente, la duración del guarnecido es mucho mayor puesto que el contorno queda oculto, evitándose el desgaste y rozaduras.

Este perfil o bisel, fabricado de goma o de cualquier material plástico está constituido por una base en la que se ha introducido un alma o refuerzo de material rígido, que dá al mismo una consistencia inexistente sin el refuerzo.

Dicha base está provista de un reborde con cavidad suficiente para soportar el guarnecido que se desee colocar, y que teniendo en cuenta la disposición de colocación del bisel, resulta un conjunto de inigualable perfección, ya que el guarnecido queda colocado sin necesidad de tornillos, grapas u otros medios de sujeción.

En el dibujo adjunto, dado a título de ejemplo no limita-

14 AGO



tivo, se representa el bisel, estando la base 1 provista de ta-  
ladros 3, que permiten la sujeción del bisel o perfil a la su-  
30 perficie que ha de ser guarnecida y dotado de un alma metálica  
4, en la que se han practicado cortes que permiten el curvado  
del perfil en la forma que se desee. El reborde se ha señalado  
con 2, y puede ser liso o curvado, pero estableciendo con re-  
lación a la base 3 una hendidura donde ha de ir encajado el  
35 guarnecido.

Descrita suficientemente la naturaleza del invento, así  
como el modo de realizarlo en la práctica, se hace constar  
que las disposiciones anteriormente indicadas, son suscepti-  
bles de modificaciones de detalle, sin que por ello se altere  
40 la esencia del invento.

#### REIVINDICACIONES

1ª.- Un perfil o bisel para el guarnecido de puertas y  
superficies de vehículos automóviles, de goma u otro material  
plástico adecuado, caracterizado por una base en la que se  
ha introducido un alma o refuerzo metálico, pudiendo ser de  
45 cualquier materia rígida, que dá al mismo una consistencia  
inexistente sin el refuerzo.

2ª.- Un perfil o bisel para el guarnecido de puertas y  
superficies de vehículos automóviles, caracterizado porque  
la base está provista de un reborde con cavidad suficiente  
50 para soportar el guarnecido que se desee colocar, y que te-  
niento en cuenta la disposición de colocación del bisel, re-  
sulta un conjunto de inigualada perfección, ya que el guarne-  
cido queda colocado sin necesidad de tornillos, grapas u  
otros medios de sujeción.

55 3ª.- Un perfil o bisel para el guarnecido de puertas y  
superficies de vehículos automóviles, caracterizado porque

27725

14 ACP.



60 en la base se han practicado taladros que permiten la sujeción del bisel o perfil a la superficie que ha de ser guarnecida, habiéndose practicado cortes en el alma metálica que permiten el curvado en la forma que se desee.

65 4ª.- Un perfil o bisel para el guarnecido de puertas y superficies de vehículos automóviles, caracterizado porque el reborde puede ser liso o curvado, pero estableciendo con relación a la base una hendidura donde ha de ir encajado el guarnecido.

70 5ª.- Un perfil o bisel para el guarnecido de puertas y superficies de vehículos automóviles, caracterizado porque los tornillos o similares que sujetan el bisel por su base a la superficie a guarnecer quedan ocultos por el guarnecido, evitándose el desgaste y rozaduras de éste ya que todo su contorno queda protegido por la hendidura existente en el reborde.

6ª.- "UN PERFIL O BISEL PARA EL GUARNECIDO DE PUERTAS Y SUPERFICIES DE VEHICULOS AUTOMOVILES".

Madrid, 14 de agosto de 1.951

RAMON CRESPO HERRERO

P. A.

**JULIO DE PAULOS**  
P. P.

Escala variable

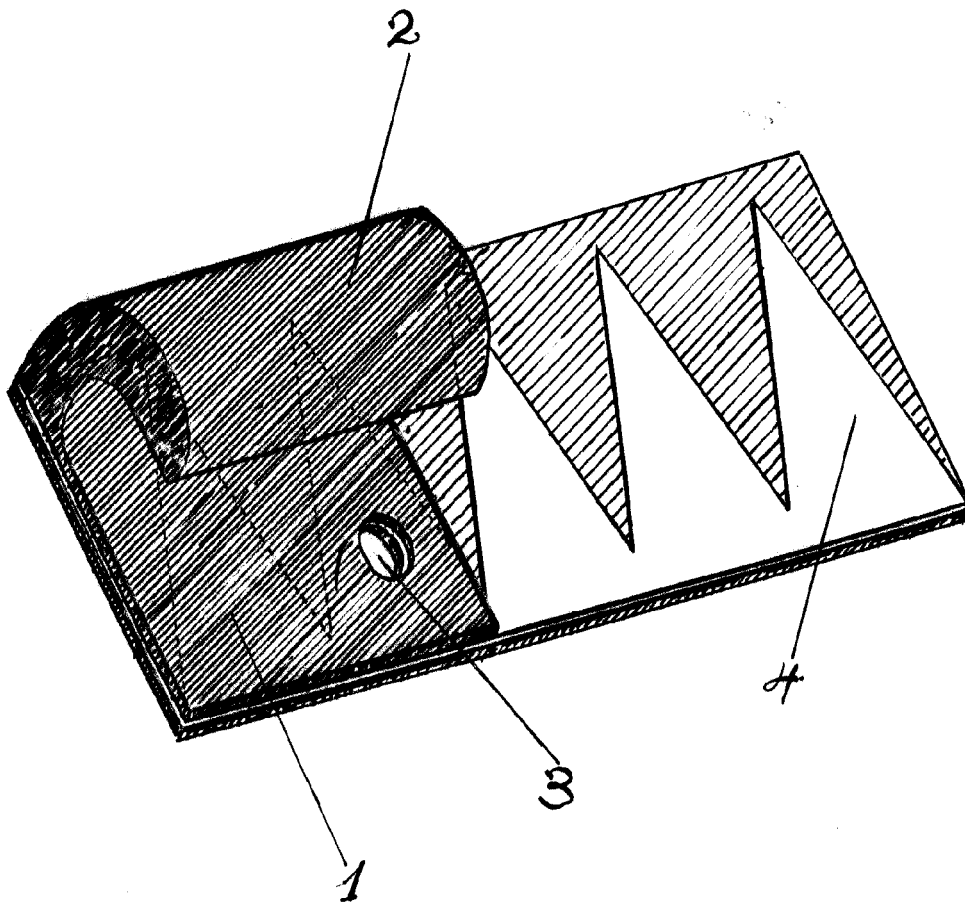

Madrid, 11 ABR. 1961

P.A.  
JULIO DE CARLOS  
P.R.

*Muller*