

27722

194



MEMORIA DESCRIPTIVA
para solicitar
MODELO DE UTILIDAD
en

ESPAÑA

por VEINTE años

por "Nuevo molde para la fabricación de
"bizcochos para baldosas, mosaicos,
"azulejos y otros elementos hidráuli-
"cos de pavimentación y revestimien-
"tos artísticos"

A nombre de:

Stefan Frank Systeman Von Pichowski,
de nacionalidad alemana,

domiciliado en:

Calle Luz, 10, PALMA DE MALLORCA (Baleares)

-0-

Los moldes que se emplean en la actualidad para la fabricación de bizcochos de elementos hidráulicos para la construcción, tienen el grave inconveniente de imponer, por sus formas inalterables, la posesión de uno, cuando menos, para cada clase, forma y dimensión, o una lamentable limitación de éstas.



10 Por el contrario, el molde objeto de la patente permite el moldeado y prensado, así de bizcochos para baldosas y mosaicos, como de azulejos y otros elementos hidráulicos para pavimentos y revestimientos, en una sola operación, e, igualmente en todas las formas imaginables y dimensiones que se deseen.

15 Al efecto de la mejor inteligencia de la innovación, se describe seguidamente un ejemplo de realización práctica ilustrado con el dibujo anexo, que representa una perspectiva de su composición.

20 De acuerdo con el aludido dibujo, el Modelo se constituye por: una placa base (1) con dos entalles laterales (1a) y salientes (1b), que sirven de asiento al marco; una placa encajadizadora (2) con dos orejas o solapas laterales (2a), correspondientes a los entalles (1a) de la placa base (1), que presenta la cara inferior plana y la superior (2b) cóncava a modo de cono; un marco cuadrado (3) con el mecanismo angular (3a) de apertura y cierre, y las canales o agujeros (3b); un juego de piezas sueltas (4), con el vacío de forma hexagonal, o cualquiera otra realizable (4a), y tornillos (4b) para el ajuste de las mismas en los canales (3b) del marco; un pistón de prensado (5), el cual, en su forma normal, tiene 25 las medidas y formas más pequeñas de la serie, es decir, el hexagono; y la placa (6), de la forma correspondiente a la serie provista de los salientes (6a) que, en la acción de prensado del pistón, sirven para 30 marcar las hendiduras y dibujos distintivos en la superficie que ha de constituir la cara inferior y plana de los bizcochos.

35 Como se indicó antes y se deduce de la descripción, el mismo marco sirve para cada serie de medidas, obteniéndose la diversidad de formas por ajuste 40

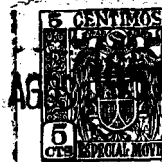

de piezas sueltas en el mismo.

45 Otra ventaja no menos digna de consideración, está representada por el hecho de que los espesores delgados de los bizcochos no admiten el arranque a mano de los moldes, como es habitual en la fabricación de la baldosa, pero la placa encajadizadora (2) ofrece la facilidad de despegar los bizcochos prensados sobre una placa plana, de modo que la cara bombeada quede para arriba sin peligro de deformación.

50 El molde, como es obvio, puede sufrir variaciones de detalle, que en tanto no alteren esencialmente el principio que le informa, se entenderán comprendidas en la protección legal de la patente.

-:-:- N O T A -:-:-

55 En resumen; el Modelo de Utilidad recaerá sobre las siguientes reivindicaciones:

60 1ª.- Nuevo molde para la fabricación de bizcochos para baldosas, mosaicos, azulejos y otros elementos hidráulicos de pavimentación y revestimientos artísticos, caracterizado por constituirse de: una placa base con dos entalles laterales y salientes que sirven de asiento al marco; una placa encajadizadora con dos orejas o solapas laterales, correspondientes a los entalles de la placa base que presenta la cara inferior plana y la superior cóncava a modo de cono; un marco cuadrado con el mecanismo angular de apertura y cierre y canales o agujeros laterales; un juego de piezas sueltas, con un vacío hexagonal, o de cualquiera otra forma realizable, y tornillos para el ajuste de las mismas en las canales o agujeros del marco; un pistón o cabeza de prensado, que, en su forma normal, tiene las medidas y formas más pequeñas de la serie, es decir, el he-

65

70

27722

14 AGO



75. xagono; y la placa de asiento del pistón de la forma correspondiente a la serie, provista de los salientes que, en la acción de prensado de aquél, sirven para marcar las hendiduras y dibujos distintivos en la superficie que ha de constituir la cara inferior y plana de los bizcochos.

80. 2ª.- "Nuevo molde para la fabricación de bizcochos para baldosas, mosaicos, azulejos y otros elementos hidráulicos de pavimentación y revestimientos artísticos".

85. Tal como queda sustancialmente descrito, representado en el dibujo adjunto y a los fines que se han especificado.

Esta Memoria consta de cuatro hojas escritas a máquina por una sola cara y una hoja de planos.

Madrid, 14 de Agosto de 1951

97799

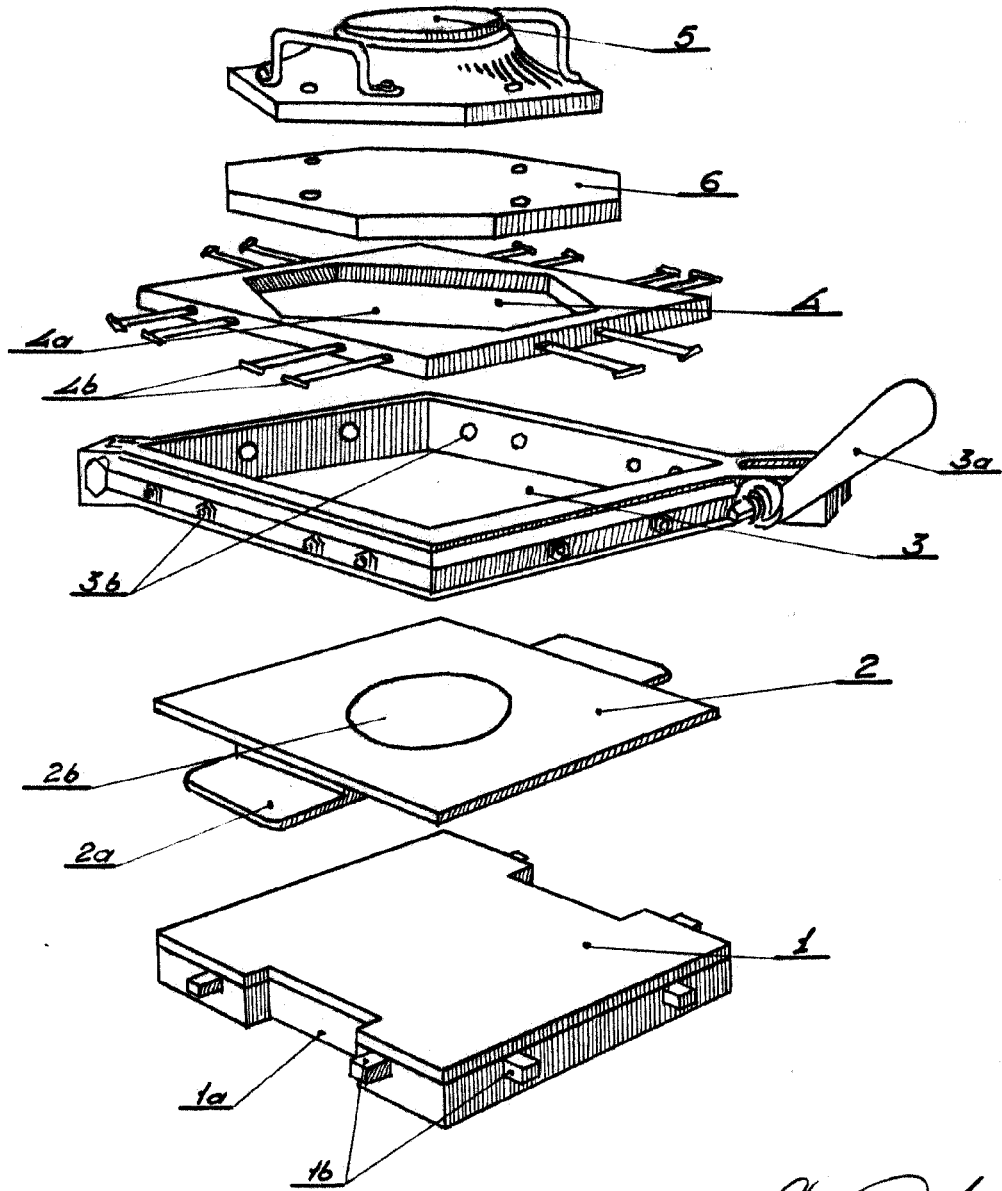

E. Frank