

27720 27720

MEMORIA DESCRIPTIVA



de una Patente de Modelo de Utilidad, por 20 años a favor de  
Dn. Miguel Gomez Lopez, con residencia en Valencia, calle de  
Marv'a n<sup>o</sup> 8, y que se refiere a; Mesa de Futbol de Salon.

5 Las mesas conocidas hasta la fecha adolecen de algunos de-  
fectos tales, como escasa visibilidad en lbs laterales por su  
colocacion completamente vertical, dificultando con ello el con-  
trol de la bola cuando se desliza por uno de los laterales y  
haciendo con ello necesario el inclinarse sobre la mesa para  
10 verificar la situacion de la bola, por lo que en la mayoria de  
los casos se producen pequenos incidentes, ya que el dirigente d  
de los mandos opuestos trata de cubrir el paso de la bola, pa-  
ra ello empuja a fondo la barra correspondiente por lo que la  
misma sobresale por la parte opuesta golpeando en el cuerpo a  
15 la persona que dirige los de la parte opuesta. En otros casos  
dichos laterales tienen ademas el inconveniente de ser exesiva-  
mente altos, por lo que se aumentan las dificultades y comodi-  
dad del partido, en particular cuando se trata de personas de  
relativa estatura.

20 Por todo ello, el que suscribe a ideado unas  
variantes que permiten subsanar dichas deficiencias, tales co-  
mo se representan en el dibujo que se acompaña, siendo una de las  
mas interesantes la representada en la figura 2<sup>a</sup> (M), en el que  
se precisa la inclinacion de los laterales que por su posicion y  
25 forma permitiran adoptar una posicion comoda, ya que la visibili-  
dad es perfecta, pudiendo ver la trayectoria de la bola sin nece-  
sidad de inclinarse sobre la mesa, pudiendo con ello seguir las  
incidencias del partido con toda comodidad, ya que con este mode-  
lo se eliminan las posibilidades de recibir algun golpe en el cue-  
po con el tope de la barra contraria.  
30

Otro de los inconvenientes de dichas mesas ya conocidas, es  
la situacion de la bandeja receptora de las bolas, ya que tenien-  
do instalada dicha bandeja en el centro de la mesa al inclinarse



35 para tomar la bola pueden golpearse en la cabeza, ya que las barras sobresalen un tanto fuera de la mesa y si se tiene en cuenta que, involuntariamente, el que las maneja desde la parte opuesta, puede empujarla mas siendo mas facil el golpearse. Otras mesas tienen la salida por uno de los frontales, lo que es molesto para el que tiene que recoger la bola, ya que le obliga a desplazarse del puesto que ocupa en la mesa, abandonando los mandos, aunque sea momentaneamente.

40 Para evitar estos inconvenientes, el que subscribe introduce unas modificaciones a este respecto, trasladando dicha bandeja al lado derecho precisamente, de la mesa, ya que con ello y con una leve inclinacion sobre dicho lado, se puede tomar la bola sin necesidad de abandonar los mandos, y siendo casi imposible recibir algun golpe, ya que no es necesario inclinarse de frente, posicion que aumenta las posibilidades. Las figuras 1 y 3 ( E ) nos dan idea practica de ello. Por todo ello resulta mas comodo y practico esta innovacion.

45 Otra de las deficiencias observadas es el deslizamiento de las barras, que se efectua sobre arandelas o aretes, que al ser acoplados en la mesa y ser utilizada la barra, producen chirridos y vibraciones molestas y constantes, asi como una cierta vagación por ser insuficiente el sosten que dan las dos arandelas o aretes. A este respecto y como mejora se presenta un casquillo de forma circular, con una arandela fija y otra roscada dentro del cual se introduce la barra, que dispone de mayor recorrido solido y por lo tanto se elimina la vagación. Una vez introducido el casquillo en su correspondiente orificio de la mesa se rosca la arandela destinada a tal fin, quedando sujetas a la mesa por tornillos. Para su limpieza o recambio, no hay necesidad de desmontar la barra, siendo suficiente el quitar los tornillos que sujetan la arandela a la mesa y se desenrosca el casquillo, quedando la arandela interior de la mesa fijada a la misma. Todo ello se expresa en la figura 4ª, siendo arandelas, H,; casquillo, I; barra, J.



70 Esre mueble en su forma es una mesa alargada compuesta de dos cuerpos, segun se puede apreciar en la figura 1<sup>a</sup>. El superior es donde se realizan los partidos debido a los elementos que lo componen; un tablero del ancho y largo de la mesa, el cual representa el terreno de un campo de futbol, por su forma ya que se disponen en sus dos extremos unas porterias ( fig. K ) sin fondo por donde se introduce la bola ( fig. O )

75 al marcaise un gol, deslizando dicha bola por las rampas dispuestas a dicho fin debajo del tablero donde se desarrolla el partido, ( fig. R y T ) finalizando dichas rampas sobre un cajon dispuesto precisamente para ello, ( fig. E ) y sobre el que se dispone el pulsador que hace funcionar la trampilla de re-

80 tencion de las bolas y que mediante la introduccion de una ficha y ser oprimido permite la salida de las bolas que quedan en una bandeja en la parte baja del cajon ( fig. E y F ) realizada esta operacion puede comenzar el partido.

85 En los laterales superiores se disponen ocho orificios y por ellos se introducen las barras sobre las que se disponen los muñecos en la forma siguiente; un portero, dos defensas, tres medios, cinco delanteros. Sobre la mesa quedan dando de frente unos a otros; portero y defensas, delantera contraria; medios de ambos equipos en el centro de la mesa entre ambos. Las distancias que los separan son suficiente para permitirles dar la vuelta sobre su eje. Dichas barras quedan montadas a su vez sobre unos cilindros, ( fig. 4<sup>a</sup> ) que permiten el deslizamiento suave de las mismas, ( fig. I y J ) cuyos cilindros quedan introducidos en los orificios a tal fin ( fig. H ) destinados.

90

95 Dichas barras disponen de una contera, ( fig. C ) que limita su recorrido, y en el otro extremo un pomo o mando donde se accpla la mano ( fig. B ) y que permite dirigir la barra en cualquier direccion, moviendo de esta forma a todos los muñecos colocados en la barra, y que a su vez impulsan la bola con el fin de introducir la en la porteria contraria.

100



La union de los dos cuerpos de la mesa se fija por medio de charnelas que permiten abrirla facilmente (fig. D).

Los topes de goma (fig. G) se introducen en las barras y entre los mandos y laterales asi como entre los topes y laterales.

105

## REIVINDICACIONES

1<sup>a</sup>. Una mesa de futbol de salón, caracterizada porque sus dos laterales superiores se inclinan hacia fuera en relación al plano de horizontal de la mesa, permitiendo con ello la mejor visibilidad y control de la bola al ser esta puesta en juego, facilitando el adoptar una posición cómoda, ya que no es necesario inclinarse sobre la mesa para precisar la situación de la bola al deslizarse esta por los laterales, ( fig. 2, M.) permitiendo con todo ello la realización del partido con toda comodidad y sin interrupciones haciendolo mas agradable y distraido.

110

115

2<sup>a</sup>. Una mesa de futbol de salón, según la reivindicación anterior caracterizada porque bajo el tablero donde se realiza el partido se disponen dos trampas, una corta y otra larga que partiendo del fondo de la porteria correspondiente, convergen ambas sobre un cajon instalado, precisamente, en la parte derecha en el sentido longitudinal de la mesa, sobre cuyo cajon queda montado el mecanismo de retencion de las bolas y que mediante la introduccion de una ficha en la ranura practicada a tal fin se oprime el pulsador que permite en ese momento la salida de las bolas, las cuales quedan en una bandeja bajo el cajon y al alcance de la mano.

120

125

3<sup>a</sup>.- Una mesa de futbol, de salon, según las reivincaciones anteriores, caracterizada porque cada una de las barras donde se disponen los muñecos, queda montada en un cilindro que permite el deslizamiento suave y rapido de dicha barra de seccion circular; el mencionado cilindro tiene una randela fija y otra roscada que permite

27720



V

130

sacarla facilmente para su limpieza o sustitucion por desgaste,  
ya que dichas arandelas quedan sujetas a la mesa por medio de  
tornillos que facilitan la operacion.

4ª.- Una mesa de futbol de salon.

Madrid 13 de Agosto de 1951

*Miguel Páez*

# MIGUEL GÓMEZ



95720

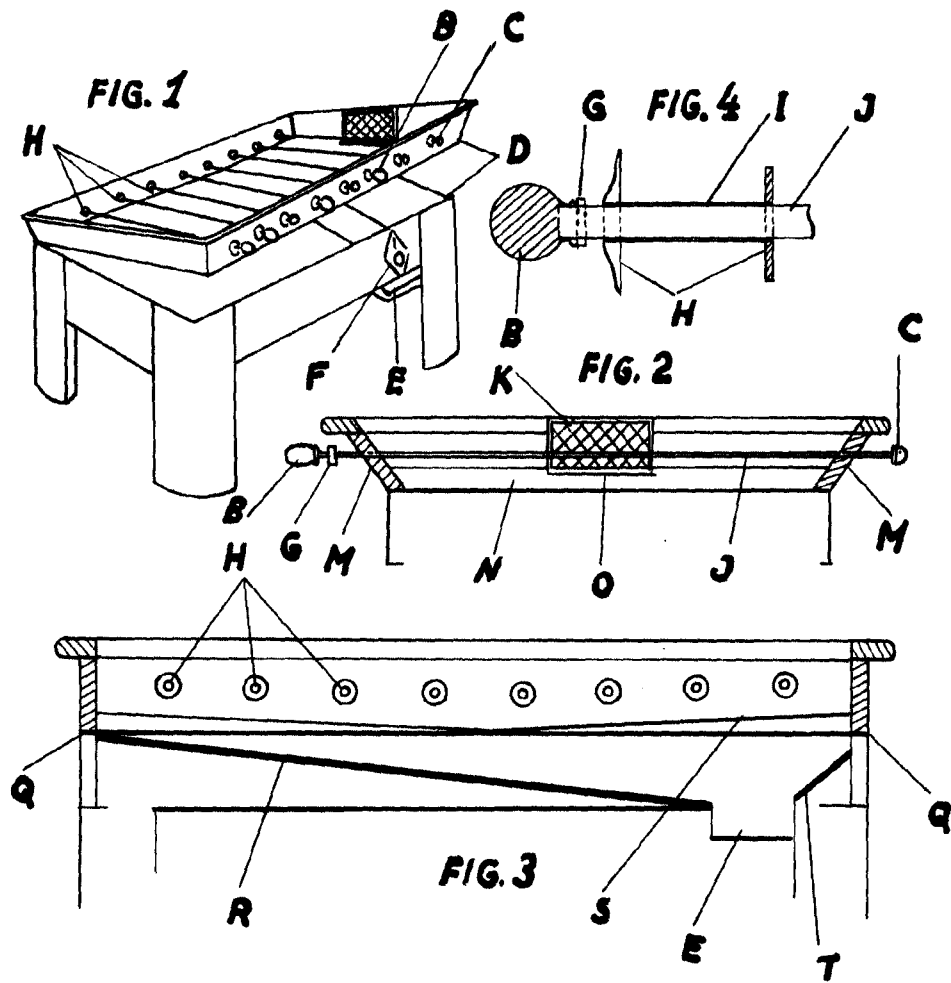

Escala variable

*Miguel Gómez*