



0. 1951

27717

Descripción de un Modelo de Utilidad.

A nombre de Don Juan Robledo Escribano.

Residente en Madrid, Doctor Fourquet, 8.

por

UNA NUEVA MESA DE FUTBOL DE SALON.

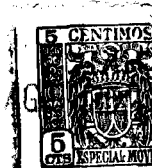

El invento que se describe a continuación tiene por finalidad la protección en España de un Modelo de Utilidad consistente en una nueva mesa de futbol de salón cuyas ventajas sobre otras similares son evidentes, como se deducirá 5.- más adelante por las explicaciones que se darán con relación al plano de dibujo adjunto.

Actualmente la bola que se utiliza en esta clase de juegos se pone en movimiento por uno cualquiera de los jugadores que toman parte en la partida, impulsándola con la mano hacia 10.- el centro del campo.

Este sistema no ofrece garantía alguna, por que si el jugador que lanza la bola desea beneficiarse en esta fase inicial, que puede llamarse saque desde el centro del campo, puede conseguir fácilmente que la bola caiga a los pies de 15.- uno de sus jugadores con el consiguiente perjuicio para el contrario, bastando para ello dirigir la bola intencionadamente en una dirección determinada.

Otro inconveniente de las mesas en uso es el de que las bolas que han penetrado por las porterías al marcar el 20.- gol, van a parar por un conducto interno a un departamento y al terminar la partida se vuelven a recoger para volver a empezar.

Este sistema se presta a confusiones, puesto que los jugadores ofuscados por las incidencias del juego a veces 25.- no saben exactamente los goles que ha marcado cada uno de ellos, puesto que como antes se dice, las bolas se reúnen en un mismo cajón o departamento.



Un tercer inconveniente consiste en que las mesas actualmente utilizadas ocupan un espacio en los locales en que están instaladas equivalente a la longitud y anchura de las mismas. Esta circunstancia carece de importancia en aquellos salones o locales en que hay colocadas pocas mesas, ya que las mismas se instalan teniendo en cuenta el espacio de que se dispone.

35.- Sin embargo, en locales habilitados exclusivamente o en casi su totalidad, para esta clase de mesas, éstas inutilizan prácticamente dichos locales para otros usos, puesto que están total o casi totalmente ocupados por mesas, y como es natural para obtener un mayor beneficio económico se colocan todas las que caben.

Y por último existe otro inconveniente en las mesas actuales y es que los que han de tomar parte en la partida al despojarse de prendas, tales como abrigos, gabardinas, sombreros, etc. corren el riesgo de que les sean sustraídas, al tener que colocarlas en percheros situados a veces en sitios lejanos al que está dispuesta la mesa en que están jugando, tanto más cuanto que están atentos al juego y a sus incidencias.

Precisamente en el Modelo de Utilidad objeto de esta descripción, desaparecen todos estos inconvenientes, suponiendo por tanto, unas mejoras apreciables en las mesas de fútbol de salón.

La mesa de fútbol que se desea proteger tiene dispuesto en el centro de uno de los costados un pulsador l soldado al extremo de una varilla lbis, de cualquier material conveniente, la cual y en la parte próxima al pulsador está rodea-



da por un muelle, y por medio de un pasador que atraviesa la varilla sujeta el muelle con objeto de que el golpe dado al pulsador tenga siempre el mismo recorrido o surta el mismo efecto. En el centro de la mesa, es decir, en la superficie de juego, se ha practicado un orificio 2, en cuya parte interna está situado el otro extremo de la varilla, permitiendo el empuje de la bola a la superficie de juego, bastando para ello oprimir ligeramente el pulsador, que a través de la varilla transmite al otro extremo el efecto deseado para empujar la bola y poder comenzar el juego.

De lo manifestado en el párrafo anterior se deduce que el saque inicial, así como los sucesivos, no suponen ventaja para ninguno de los jugadores, puesto que la bola se pone en movimiento sin que valga para nada la intención del jugador que efectúe el saque.

Los tragabolas 2bis, situados uno en cada portería, se comunican por dos conductos internos que finalizan en otros tantos departamentos, de modo que las bolas que penetran por una portería van a parar al departamento del lado correspondiente. De este modo aún cuando los jugadores se equivoquen en el número de goles marcados por cada uno de ellos, no existe problema porque las bolas que penetran por una portería van a su departamento correspondiente, y es posible saber los goles marcados por cada jugador, puesto que los departamentos están separados.

La base 3 del campo de juego es giratoria, permitiendo en cualquier momento colocarla en posición vertical mediante un pivote excéntrico dispuesto a un lado de la parte supe-



- 85.- rior de la base. Esta es una de las ventajas fundamentales del invento, ya que en salones donde haya instalado un número considerable de mesas, es decir, ocupados total o casi totalmente, pueden ser utilizados en un momento determinado para otros fines, bastando para ello colocar la base en posición vertical, ocupando entonces un reducido espacio y pudiendo ser retiradas a un rincón del salón, cosa imposible de hacer con las mesas que hoy se conocen. Asimismo el traslado de esta nueva mesa de una a otra población, supone una gran ventaja, ya que podrán enviarse un número mayor en cualquier medio de transporte por ocupar menos sitio. El registro de las bolas está representado por 4.
- 90.-
- 95.-

- Esta mesa tiene dispuesto un perchero constituido por dos soportes situados en la parte interna de la base de la mesa, en los cuales van dispuestos unos listones en sentido longitudinal y paralelo, donde se colocan las prendas de que se despojan los jugadores, siendo de difícil sustracción por estar a la vista de los mismos. El mencionado perchero se representa en el dibujo adjunto por 5 y se hace constar que tanto los soportes como los listones que forman el perchero pueden tener la forma y disposición que aconseje la práctica para una mejor utilización.
- 100.-
- 105.-

- La única figura de que consta el dibujo adjunto, representa una vista en alzado del costado de la mesa. Las líneas a trazos representan la mesa en su posición horizontal o normal y las líneas continuas, la mesa plegada, o sea en posición vertical.
- 110.-

Descrito ampliamente el invento y el modo de realizarlo en la práctica, ha de hacerse constar que el mismo es



susceptible de variaciones, siempre que no se modifique la  
115.- esencia del mismo.

REIVINDICACIONES.

1ª.- Una nueva mesa de futbol de salón, caracteriza-  
da por un pulsador dispuesto en el centro de uno de los cos-  
tados, soldado al extremo de una varilla, la cual y en la  
parte próxima al pulsador está rodeada por un muelle, y por  
120.- medio de un pasador que atraviesa la varilla mediante un ta-  
ladro practicado en la misma, sujeta el muelle con objeto  
de que el golpe dado al pulsador tenga siempre el mismo re-  
corrido y surta el mismo efecto.

2ª.- Una nueva mesa de futbol de salón, caracteriza-  
125.- da porque en el centro de la mesa o superficie de juego se  
ha practicado un orificio para la colocación de la bola, en  
cuya parte interna está situado el otro extremo de la vari-  
lla, permitiendo poner en movimiento la bola, bastando para  
ello oprimir ligeramente el pulsador, que a través de la va-  
130.- rilla transmite al otro extremo el efecto deseado, o sea la  
expulsión de la bola para iniciar el juego, consiguiéndose  
con ello no tenga ventaja ningún jugador, puesto que caerá  
al azar.

3ª.- Una nueva mesa de futbol de salón, caracteriza-  
135.- da porque los conductos que comunican con los tragabolas, fi-  
nalizan en un cajón con dos departamentos distintos, de modo  
que las bolas que entran por una portería van a parar al de-  
partamento del lado correspondiente, evitando las confusio-  
nes que pueden producirse al no recordar exactamente los go-  
140.- les encajados por cada jugador.



4ª.- Una nueva mesa de futbol de salón, caracterizada porque la base del campo es giratoria, permitiendo en cualquier momento colocarla en posición vertical mediante un pivot excéntrico dispuesto en un lado de la parte superior de la base, con lo que en un momento determinado ocupa un espacio reducidísimo en el local en que esté instalada, facilitando asimismo el transporte en mayor cantidad.

5ª.- Una nueva mesa de futbol de salón, caracterizada por la disposición de un perchero constituido por dos soportes situados en la parte inferior de la base, en los cuales van dispuestos unos listones en sentido longitudinal y paralelo donde se colocan las prendas que están a la vista de los jugadores, siendo por tanto de difícil sustracción.

6ª.- UNA NUEVA MESA DE FUTBOL DE SALON.

Madrid, 13 de agosto de 1.951.

A large, stylized handwritten signature in black ink, written over a horizontal line.

97717

ESCALA VARIABLE

JUAN ROBLEDO ESCRIBANO

HOJA UNICA

97717

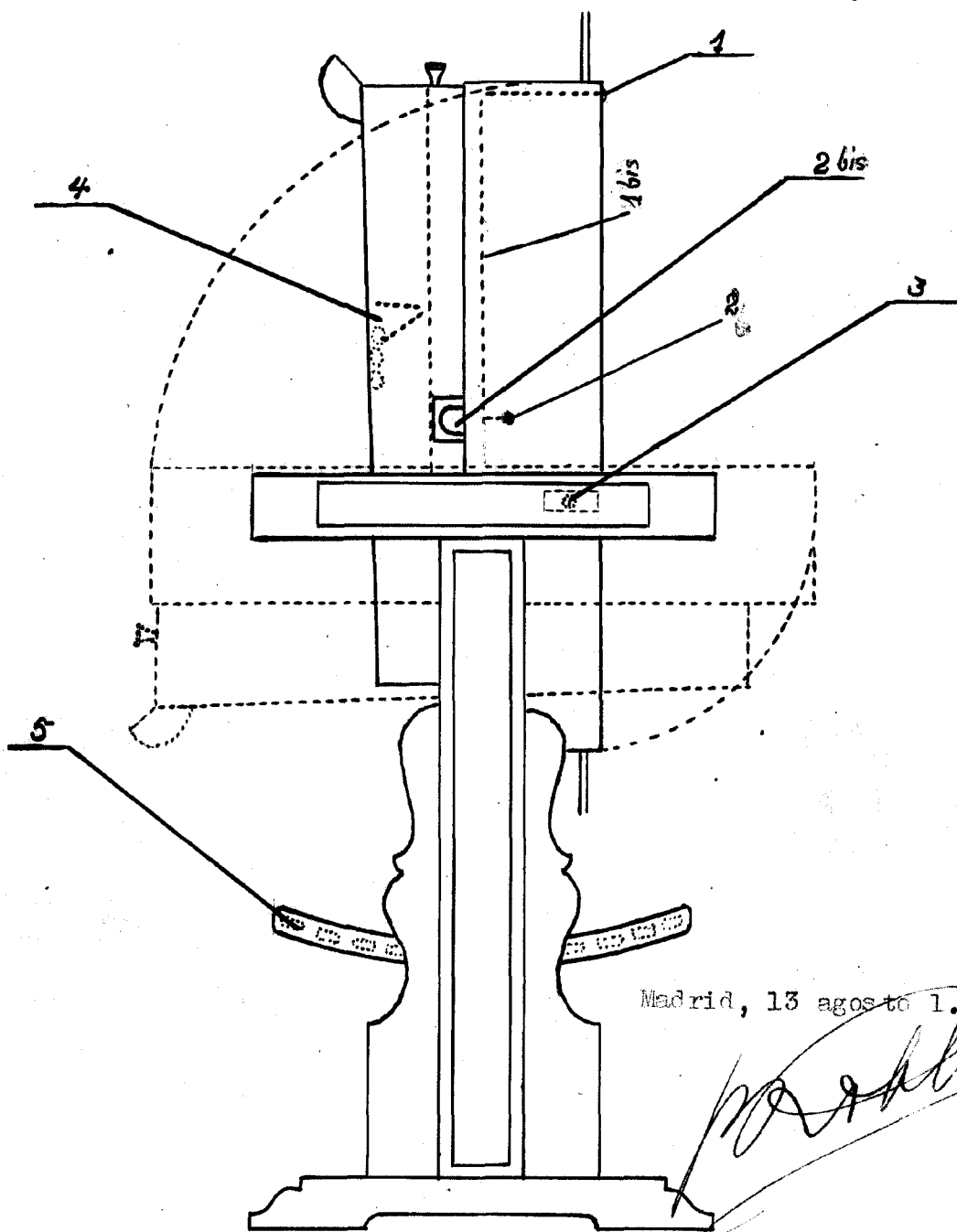

Madrid, 13 agosto 1.951

*[Handwritten signature]*

*[Faint handwritten notes]*