



1951

MEMORIA DESCRIPTIVA
=====

correspondiente a un MODELO DE UTILIDAD, por 20 años, a favor de los Sres. D. JAIME SERRET CAMPA y D. JUAN y D. JOSE ALAY SERRET, todos de nacionalidad española y domiciliados en BARCELONA, calle de Ali-Bey nº 12 por: "NECESER DE COSTURA".

- o - o -

5.- Muchos son los objetos que se encuentran en el mercado destinados a guardar los útiles de costura y bordado en pequeños recipientes de diversas formas, pero en todos ellos se observa la falta de clasificación y ordenación de los materiales que por lo general obliga a extraer todo el contenido para utilizar una sola cosa. En el modelo que vamos a describir hemos resuelto estos inconvenientes dándole al mismo tiempo un aspecto agradable.

10.- El modelo se compone en esencia de una caja prismática ojival, oval o cualquier otra forma; construida en material plástico transparente o coloreado. La caja está constituida por una pieza receptora o depósito y una tapa cuyo engarce se consigue por rosca en las formas cilíndricas o por un rebaje normal en las prismáticas. En el interior



27 695

- 15.- de la caja van dispuestos una serie de pequeños cilindros huecos donde pueden colocarse agujas, alfileres u otros elementos propios de costura o bordado. El cierre de estos tubitos se efectua por unos pequeños carretes que en realidad son verdaderos capuchones con un reborde en los extremos
- 20.- para formar el carrete y en los cuales se arrollan los hilos de distintas clases o colores que se tienen a la vista con solo abrir la tapa, pudiendo separar el elegido sin tocar el resto. En el centro del estuche hay un tubo análogo a los ya citados, pero de longitud un poco mayor, cubierto con un pequeño tapon que actua de soporte para el dedal.
- 25.- En los estuches de material transparente la elección del hilo o aguja a emplear se puede hacer incluso antes de destapar el estuche.
- 30.- En los dibujos adjuntos se representa en la figura 1ª un alzado de un estuche transparente de forma prismática, en el que se ve la caja (1), la tapa (2), el cilindro central de apoyo del dedal (3), el cilindro de apoyo de los carretes (4), el dedal (5) y los carretes (6).
- 35.- La figura 2ª representa una sección de dicho estuche.
- La figura 3ª una sección vertical de un estuche en el que se ve la caja (1), el cilindro central con su tapón (2), el perfil del dedal (5), un capuchón carrete (6) y los cilindros soportes de los carretes (4).
- 40.- La figura 4ª representa un carrete.
- La figura 5ª un estuche oval transparente.
- Y la figura 6ª un estuche ojival transparente.
- Suficientemente descrito el modelo cuyos tipos repre-



27 695

45.- sentan los dibujos de manera no limitativa sino como ejemplo, solo queda reseñar que pueden introducirse modificaciones de forma y detalle siempre que no afecten a la esencialidad del conjunto.

REIVINDICACIONES
=====

50.- 1ª).- "NECESER DE COSTURA", que se caracteriza por que los capuchones de cierre de los depósitos cilindricos son simultáneamente carretes.

2ª).- El mismo neceser de la reivindicación anterior, que se caracteriza por que cada depósito cilíndrico tiene un solo carrete como capuchon.

55.- 3ª).- El mismo neceser de las reivindicaciones anteriores, que se caracteriza por la distribución radial de los pequeños depósitos y carretes alrededor del central soporte del dedal.

60.- 4ª).- "NECESER DE COSTURA".
La presente memoria descriptiva consta de tres hojas, foliadas y escritas a máquina por una sola de sus caras, componiendo un total de sesenta y tres líneas incluidas las presentes.

Madrid, 9 de agosto de 1.951

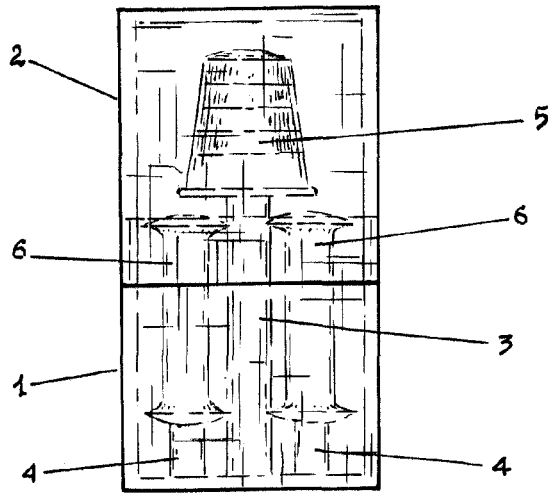

FIG. 1^a

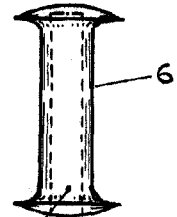

FIG. 4^a

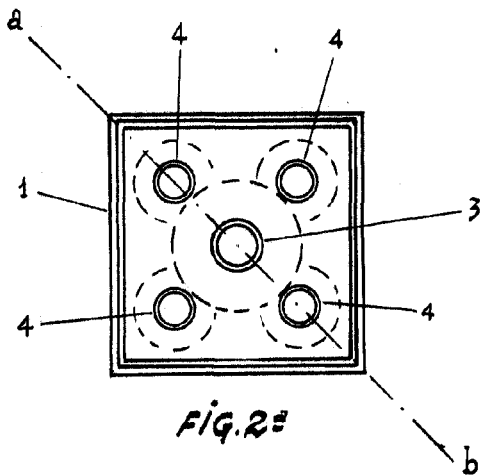

FIG. 2^a

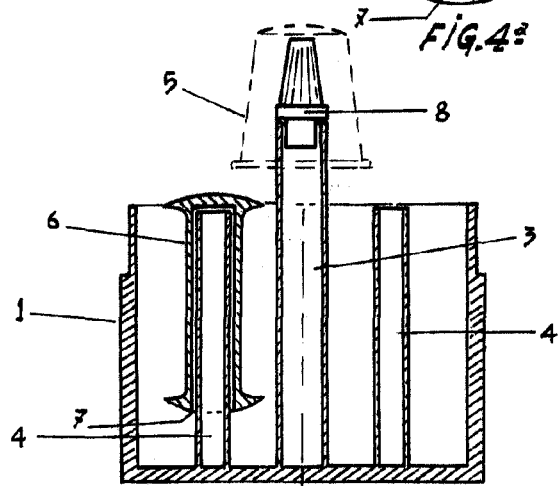

FIG. 3^a

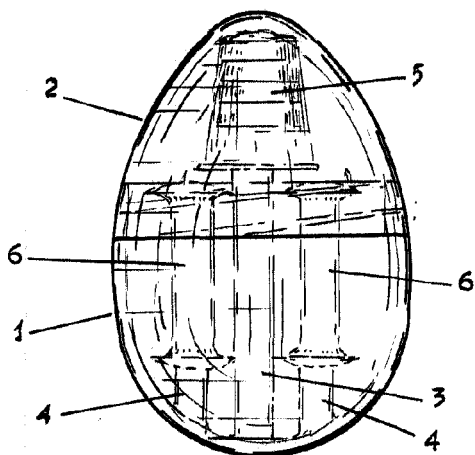

FIG. 5^a

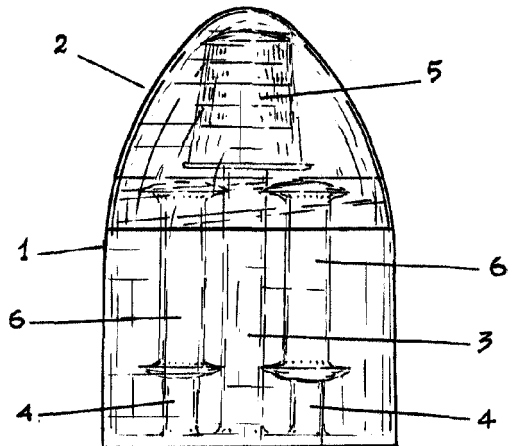

FIG. 6^a

Madrid, 9 de agosto de 1.951.

Alacrin



ESCALA VARIABLE