

27 687



27687

MODELO DE UTILIDAD

por 20 años

por "UNA PITILLERA DE SOBREMESA CON SOPORTE PARA RETRATOS O CALENDARIOS", a favor de D^a Rosa Ballester de los Reyes, de nacionalidad española, domiciliada en Barcelona, Riera-ta, 37, C 1^o int.

=====

MEMORIA DESCRIPTIVA

La recurrente ha ideado y puesto en ejecución práctica una pitillera con soporte para retratos o calendarios, que por ser nueva y de su propia invención solicita que se le garantice en su propiedad y explotación exclusiva mediante la concesión del Modelo de utilidad a que se refiere la presente memoria descriptiva.

5.

Esencialmente, la pitillera ideada consiste en una estructura totalmente ejecutada en material plástico, que forma una caja con tapa a bisagras y fondo basculante; la caja presenta una de sus paredes laterales, la que sos-

10.



tiene a los ejes de las bisagras, prolongada para servir de soporte a la fotografía, retrato o calendario, con su marco, cristal y demás accesorios que se consideren oportunos.

15. Es esencial en esta pitillera que su fondo, basculante alrededor de un eje intermedio, preferiblemente paralelo al de las bisagras, esté compensado por un contrapeso y que afecte la forma de una superficie reglada de generatrices paralelas al eje de basculación; que esta superficie se ajuste con la pared fija de la caja correspondiente a las bisagras, y que se prolongue mas allá de esta pared para salir por debajo del plano que soporta al retrato, para formar un a modo de palanca de pulsación en forma de cuna para recibir uno a uno a los pitillos contenidos en la caja. Toda esta pitillera según las características anteriores admite una variante que consiste en acoplar a la misma, una caja de música disimulada dentro de la caja de los pitillos o en zócalo general del conjunto.
- 20.
- 25.
30. El examen de los dibujos adjuntos en los que se da una representación, a título de ejemplo, de la pitillera descrita, dará una idea más precisa de las características fundamentales de la misma.
35. En los dibujos, -1- es la caja para los pitillos, con su tapa -2-, articulada por las bisagras -3-. El fondo -4- en forma general de superficie reglada, es basculante alrededor del eje -5-; uno de sus lados, el -6-, se prolonga fuera de los límites laterales de la caja para sobresalir por delante y debajo del portarretratos -7- y formar la palanca de pulsación -8- con la cuna o bandeja -9- que presentará el pitillo. Este fondo presenta una arista o saliente -10-, que, al abrirse, queda a la dis-
- 40.



45. tancia justa del borde curvado e inferior -11- de la pared -12- para permitir el paso de un solo pitillo. Este fondo -4- queda compensado por su otro lado -13- por el contrapeso -14-.

50. La caja de música -15- podrá quedar oculta en un compartimento anterior -16- de la caja -1- o en un zócalo de doble fondo -17- sobre el cual se asienta todo el conjunto descrito.

A los efectos legales del Modelo que se solicita, serán variables todos cuantos detalles no afecten, alteren, cambien o modifiquen la esencia de la pitillera descrita.

55. N O T A.

Se reivindica como objeto de este registro por Modelo de utilidad:

60. 1.- Una pitillera de sobremesa con soporte para retratos o calendarios, totalmente resuelta según una estructura de material plástico, que esencialmente consta de una caja para contener cigarrillos, cuyo fondo es basculante y prolongado por uno de sus lados para formar la palanca de pulsación y la cuna o bandeja para presentar uno a uno los cigarrillos salientes; una de las paredes laterales de la expresada caja, forma el plano de apoyo y sujeción de un portarretratos o de un portaalmanaque.

70. 2.- La propia pitillera de la reivindicación anterior, caracterizada por el hecho de que el fondo basculante, gire alrededor de un eje paralelo al plano del portarretratos, es compensado por un contrapeso que tiende a mantenerlo cerrado y soportando el peso propio de los cigarrillos contenidos en la caja, y forme, este fondo, una superficie reglada curvada con una arista que, al quedar cerrado, se ajuste con el borde inferior de la pared lateral que sos-



75. tiene al portarretratos, y al quedar abierta quede a una distancia de este borde tal, que deje el paso justo para un solo cigarrillo rodando sobre si mismo.
- 3.- La propia pitillera de las reivindicaciones anteriores, con la variante de que todas las características anteriores se combinen con una caja de música mecánica de tambor y púas, alojada en un compartimento de la caja de cigarrillos, o en el interior de un zócalo o pedestal hueco; combinándose o no su disparo de puesta en marcha con el movimiento dado al fondo basculante.
80. Sean cuales fueren las circunstancias que concurren con la esencialidad del Modelo de utilidad definido en las anteriores reivindicaciones, cual objeto es:
- 4.- "UNA PITILLERA DE SOBREMESA CON SOPORTE PARA RETRATOS O CALENDARIOS".
90. Consta la presente memoria de cuatro hojas foliadas, mecanografiadas por una sola cara y del dibujo unido a la misma.
- Barcelona veinticuatro de julio de mil novecientos cincuenta y uno.

P. A. de D^a Rosa Ballester de los Reyes,

687



Fig. I

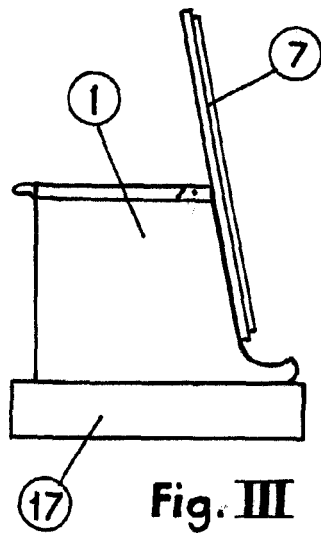
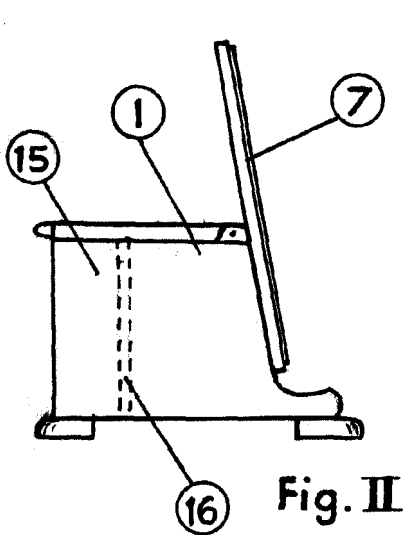
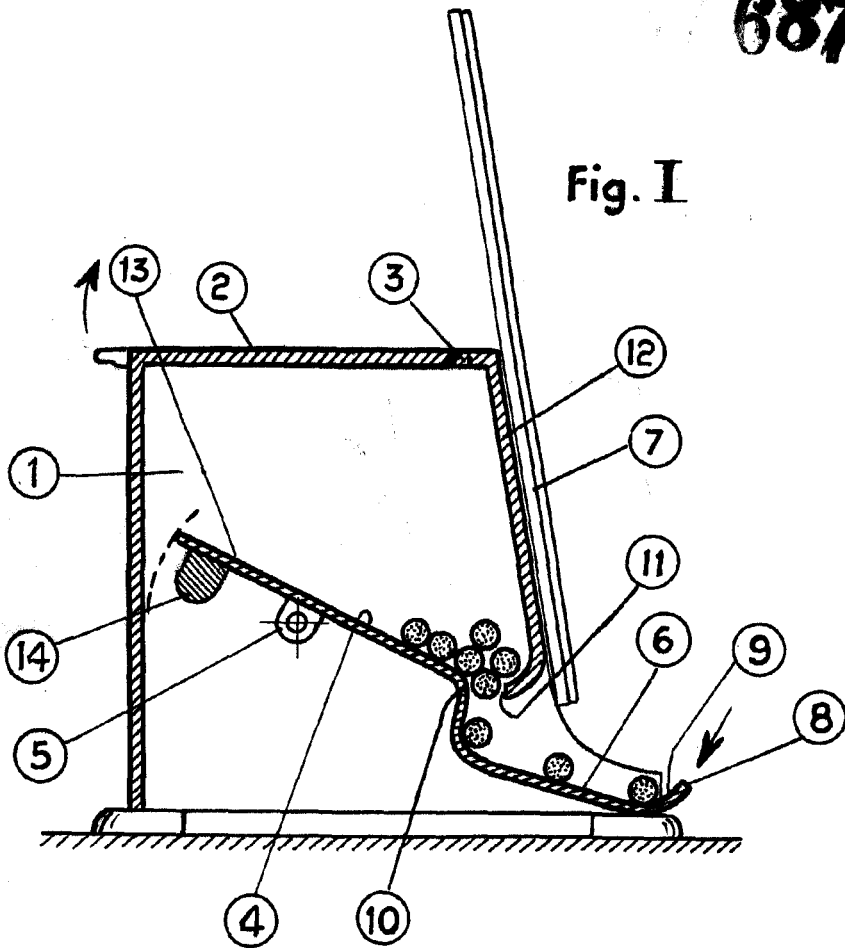

24 JUL 1951

L. DURÁN
P. P.

ESCALA VARIABLE