



M O D E L O
D E
U T I L I D A D

a favor de Don THEO KERSGES, de nacionalidad alemana,
residente en Barcelona, calle Marqués de Foronda, 4,
por "HOCKEY SOBRE MESA".

MEMORIA DESCRIPTIVA

- El presente modelo de utilidad se refiere a un nuevo juego de mesa, denominado hockey sobre mesa, por ser imitación del deporte real de hockey sobre hielo o sobre patines y jugarse sobre una mesa. Resulta un juguete atractivo en gran manera y especialmente apto para desarrollar la agilidad mental de los jugadores, debido a la rapidez con que se desarrollan las jugadas y la gran variedad de ellas, sobre todo en el supuesto de ser varios los jugadores.
- 5.
10. Consiste esencialmente en una mesa, cuya superfi-



5. cie constituye la pista de juego y está toda ella rodeada de una banda o pared. La superficie de la mesa de cualquier forma y material, presenta dos inclinaciones opuestas y simétricas, de modo que la arista de unión (línea de centro) que determinan las dos inclinaciones quede algo más elevada que los lados opuestos (líneas de fondo) en que van las porterías. Delante de cada una de las porterías y en su punto medio existe una figura dotada de un movimiento giratorio por medio de un mecanismo especial convenientemente accionado. Dicha figura va armada de un mazo (stick) que cubre la mitad de la portería y que sirve tanto para impedir la entrada de la pelota con que se juega en la portería propia, como para impulsarla para conseguir introducirla en la contraria.
10. Para la mejor comprensión de cuanto se indica en la presente memoria descriptiva, se acompaña un dibujo en el que, esquemáticamente y tan sólo a título de ejemplo, se representa un caso práctico de realización del juguete--hockey sobre mesa-- de la invención.
15. En el dibujo aludido, la mesa cuya superficie constituye la pista de juego está formada por dos superficies -1- y -2- en forma de trapecios curvilíneos, pudiendo los lados no paralelos -3-4- y -5-6- (líneas laterales) adoptar una forma poligonal cualquiera o también de un segmento de curva de segundo grado, estando unidas dichas superficies por su base mayor -7- determinando esta arista la línea de centro que queda algo más elevada que los lados opuestos -8- y -9- (línea de fondo) al objeto de que la
- 20.
- 25.



- pelota con que se juega tiende a ir por sí sola hacia los lados más bajos y no se pueda quedar inmóvil. Rodeando la pista de juego -1- y -2- existe una banda o pared -10- que limitándola, impide los fuera de juego por salida de la pelota. Esta banda en su unión con la pista de juego determina como se ha dicho las llamadas líneas laterales -3-4- y -5-6- y líneas de fondo -8- y -9-. Del borde superior de la banda, correspondiente a cada una de las líneas de fondo -8- y -9- arranca una marquesina que con la banda y el suelo de la pista forman las porterías o metas -11- y -12-, donde tiende a introducirse la pelota por la inclinación del suelo o por el impulso recibido, lo que tienden a impedir sendas figuras -13- y -14- colocadas en el centro de la portería armadas de un mazo o stick -15- que llega hasta la banda lateral.
5. Estas figuras son giratorias en ambos sentidos por ir montadas en un disco -16- a ras del suelo que forma cuerpo con un piñón -17- de eje vertical que engrana con otro piñón -18- de eje horizontal -19- cuyo eje prolongado hasta el exterior de la mesa, termina en un botón -20- de mando, el cual es accionado por los jugadores.
10. El suelo -21- de las porterías -11- y -12- es independiente del resto de la pista constituye la tapa de una caja -22- adosada al fondo donde cae la pelota al abatirse por una de sus aristas bajo la acción del peso de la pelota cada vez que esta entra en la portería al producirse un gol, recobrando su horizontalidad por la acción de un muelle -23- fijo por sus extremos a dicho
15. 20. 25.

El suelo -21- de las porterías -11- y -12- es independiente del resto de la pista constituye la tapa de una caja -22- adosada al fondo donde cae la pelota al abatirse por una de sus aristas bajo la acción del peso de la pelota cada vez que esta entra en la portería al producirse un gol, recobrando su horizontalidad por la acción de un muelle -23- fijo por sus extremos a dicho



suelo y a la banda del fondo.

5. Se prevé la realización en que las figuras móviles o giratorias sean varias ocupando diversas posiciones en la pista con lo que el juego admitirá varios jugadores, aumentando la combinación de jugadas.

Asimismo se prevé que el mecanismo que acciona las figuras, está constituido por piñón y cremallera o por poleas y transmisiones con correas o por otras combinaciones entre ellas.

10. También se prevé la colocación de porterías formadas por marco y provistas de red para la detención de la pelota, que permiten poner de manifiesto la entrada de la misma.

15. Igualmente se prevé la colocación de unos marcadores sobre la banda para anotar los tantos conseguidos por cada equipo.

20. Se comprende que serán independientes del objeto de la invención los materiales empleados en la construcción de sus diversas piezas, así como la forma y dimensiones, tanto absolutas como relativas, de cada una de ellas y, en general, todo cuanto no altere, cambie o modifique la esencialidad de la misma.

27 JUL



NOTA

Se reivindica como objeto del presente modelo de utilidad:-

5. 1. Hockey sobre mesa, que se caracteriza esencialmente porque la pista de juego, rodeada de una banda, está compuesta por dos superficies iguales, de cualquier forma y material, unidos simétricamente por un lado quedando esta arista central algo más elevada que los lados opuestos en que están colocadas las porterías, delante de las cuales existen sendas figuras armadas con un mazo que cubre la mitad de la portería y las cuales están dotadas de un movimiento giratorio, en ambos sentidos alrededor de su eje vertical por medio de un mecanismo adecuado de mando exterior.

15. 2. Hockey sobre mesa, según la reivindicación anterior, que se caracteriza esencialmente porque el mecanismo que comunica el movimiento a las figuras está constituido preferentemente por un piñón de eje vertical, con el que forma cuerpo cada figura, que engrana con otro piñón de eje horizontal, cuyo eje, sobresaliendo de la mesa al exterior, termina en un botón de mando para su accionamiento.

20. 3. Hockey sobre mesa, según las reivindicaciones 1 y 2, que se caracteriza esencialmente porque las figuras que intervienen pueden ser varias, constituyendo dos equi-

- 6 - 27 623 27 JUL



pos de igual número, distribuidos por la pista de juego, siendo accionada cada una por un dispositivo apropiado.

4. Hockey sobre mesa, según las reivindicaciones anteriores que se caracteriza esencialmente porque el suelo de cada portería es independiente del resto del campo y se abate por el peso de la pelota al entrar ésta en la portería, con lo que la pelota cae a una caja adosada a la mesa y recobrando el suelo la horizontalidad por la acción de un muelle fijo por sus extremos al suelo de la portería y a la banda posterior de la misma.
- 5.
- 10.

5. Hockey sobre mesa.

La presente memoria consta de seis hojas foliadas, escritas por una sola cara.

Barcelona, a 27 de julio de 1951.

Theo KERSGES

p.a.

27 JUL

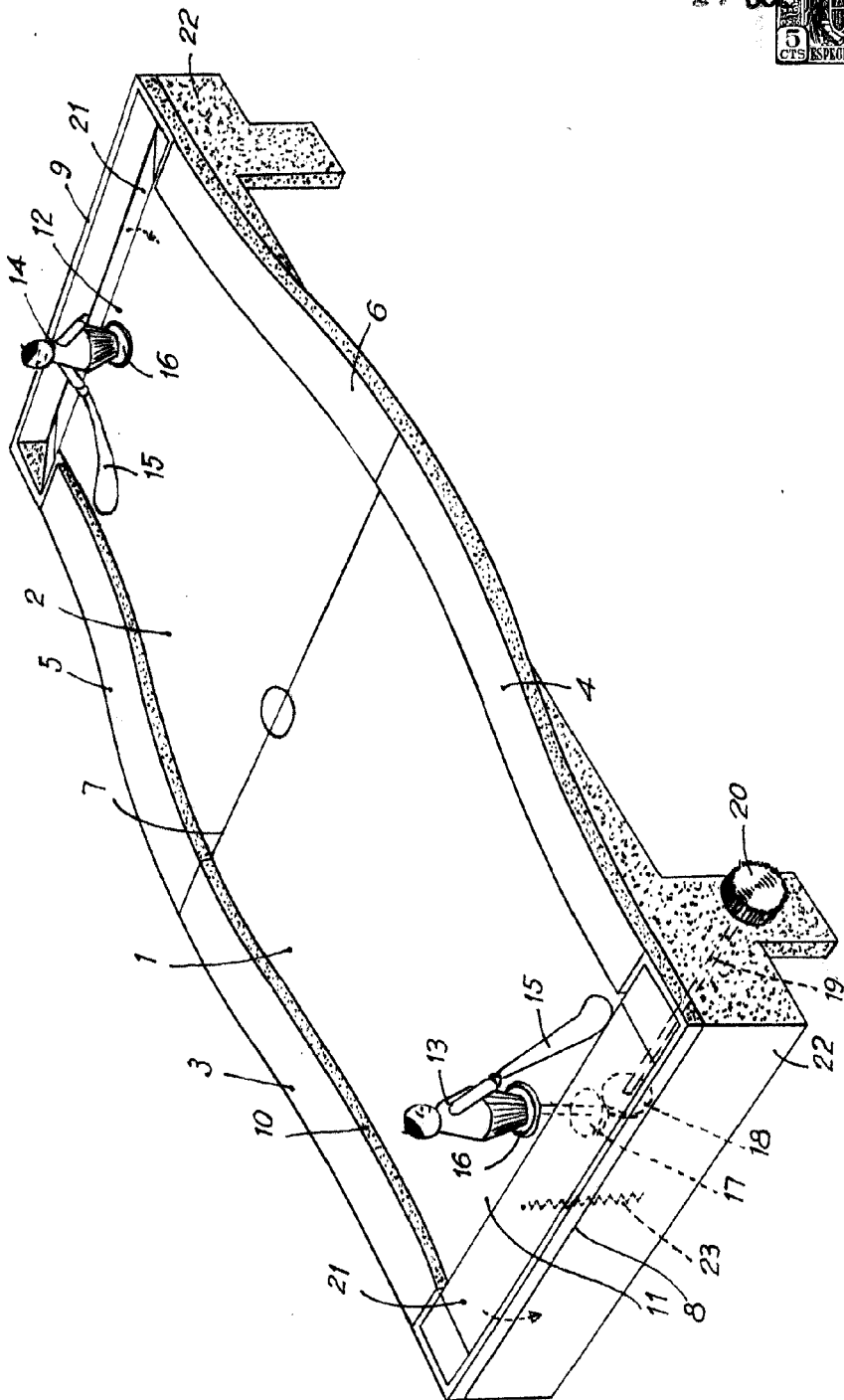

Barcelona, 27 Julio 1951
Theo Kersgos
p.a.

