

276 16



276 16

MODELO DE UTILIDAD

por 20 años

por "UNA CAJA DE ENVASE PERFECCIONADA", a favor de D. Antonio Torrens Mir, de nacionalidad española, domiciliado en Barcelona, Aragón, 308.

=====

MEMORIA DESCRIPTIVA

El recurrente ha ideado y puesto en ejecución práctica una caja de envase perfeccionada, que por ser nueva y de su propia invención, solicita que se le garantice en su propiedad y exclusiva explotación mediante la concesión del Modelo de utilidad a que se refiere la presente memoria descriptiva.

5.

La característica fundamental de la nueva caja de envase, prescindiendo de su tamaño, forma y uso, consiste en que sus paredes bases y tape están formadas por tableros de madera, y preferiblemente por desperdicios de

10.



chapa de madera, cosidos por sus bordes por hilo continuo de alambre, grapas u otro material apropiado.

15. Los cantos están recubiertos con tiras de papel engomado, tela engomada u otro material apropiado por ejemplo material plástico.

20. Se consigue una resistencia mayor en estas cajas de chapa de madera que las conocidas de cartón y el producto que va envasado en ellas llega sin deterioros a su destino, resultando más baratas que las de cartón ya que siendo las chapas de desperdicios se consiguen muy baratas.

Al ser sus paredes y tapa de madera, tiene la ventaja de que pueden grabarse al fuego con la marca del fabricante o vendedor del artículo envasado, tanto en la tapa como en el fondo y paredes.

25. A título de ejemplo, se adjuntan unos dibujos que ilustrarán la anterior descripción.

30. En los dibujos, las figuras I, II y III dan idea de la variabilidad de secciones rectas de la nueva caja. La figura IV muestra el cosido de las aristas -1- concurrentes en un vértice -2-, mostrando el cosido con alambre continuo -3- y el cosido por grapas metálicas sueltas -4-. La figura V da idea de una caja -5- con su tapa -6- demostrando la cubrición y refuerzo de todas sus aristas con tiras de papel engomado -7-; y las inscripciones al fuego -8- hechas sobre su tapa y paredes.
- 35.

A los efectos legales del Modelo que se solicita, serán variables todos cuantos detalles no afecten, alteren, cambien o modifiquen la esencialidad de la caja descrita.

**N O T A.**

40. Se reivindica como objeto de este registro por Modelo de utilidad:

1.- Una caja de envase perfeccionada, caracterizada porque



45. todas sus caras, tape y fondo, prescindiendo de su forma, tamaño y uso, están formadas por chapa de madera, preferiblemente de desperdicios de chapa de madera, unidas por sus aristas por un cosido continuo de alambre metálico, una alineación de grapas metálicas o de otro material apropiado; siendo esencial que estas aristas se refuercen con un recubrimiento por tiras de papel o tela engomada o material plástico adhesivo; pudiendo marcarse al fuego sobre las chapas el nombre o marcas que se deseen.

50. Sean cuales fueren las circunstancias que concurren con la esencialidad del Modelo de utilidad definido en la anterior reivindicación, el objeto es:

55. 2.- "UNA CAJA DE ENVASE HERFECCIONADA".

Consta la presente memoria de tres hojas foliadas, mecanografiadas por una sola cara y del dibujo unido a la misma.

60. Barcelona diez de julio de mil novecientos cincuenta y uno.

P. A. de D. Antonio Torrens Mir,

L. DURAN  
P. P.  
*[Handwritten signature]*

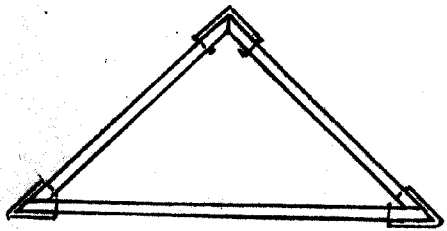

Fig. I

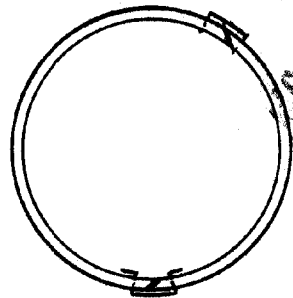

Fig. II

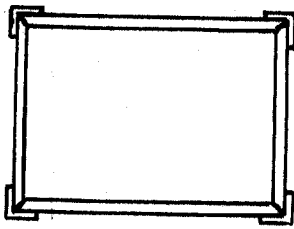

Fig. III

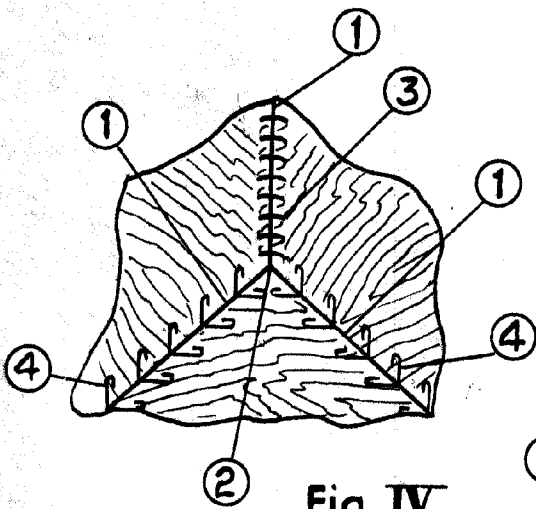

Fig. IV

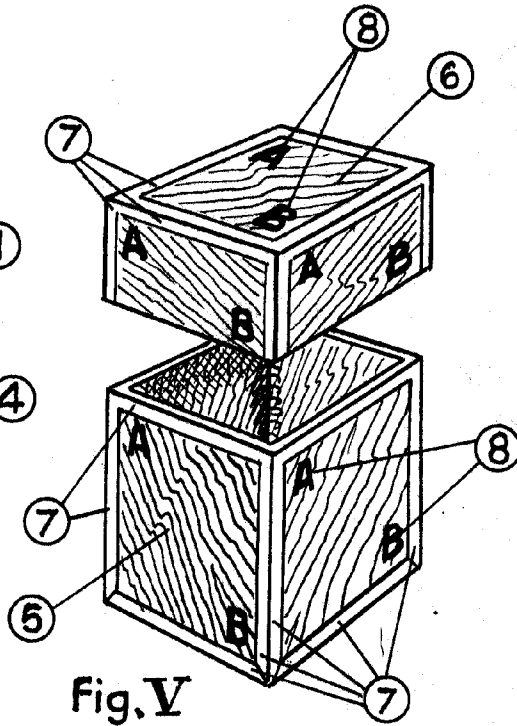

Fig. V

BARCELONA 10 JUL 1951

L. DUFAN  
P.P.

ESCALA VARIABLE