

27604



MODELO DE UTILIDAD

por "Un tapón-vertedero, propagandístico"

a favor de Don Miguel MATAS FLAMERICH, domiciliado en Mataró, calle Mata, nº 50.

MEMORIA DESCRIPTIVA

5

El tapón vertedero a que se refiere el presente modelo de utilidad, tiene el doble objeto de su función como tal que facilita beber directamente el contenido de botellas, cantimploras, etcétera, y de elemento propagandístico, caracterizándose por la particular disposición de su conjunto.

10

El tapón-vertedero propagandístico que nos ocupa, viene representado en la adjunta hoja de dibujos mostrándo-



2

le: Fig. 1, de lado; Fig. 2, de frente; Fig. 3, en corte longitudinal por un plano de simetría; y Fig. 4, estando aplicado a un envase.

5 Constituye el tapón-vertedero propagandístico a que nos referimos, un cuerpo rígido en el que se determinan un conducto tubular curvo 1 o vertedero propiamente dicho, abierto por ambos extremos, y una cámara de aire 2 comunicante con un conducto 3 que se extiende desde dicha cámara hasta la base del tapón, de forma que en esta base quedan de

10 terminadas a ras dos aberturas 12 y 13, dándose la característica circunstancia de que la extensión superficial de las paredes o caras 4 que determinan la citada cámara de aire 2, pudiendo tener perfil cualquiera, es suficientemente grande para contener anuncios o propaganda de cualquier clase. Cerca de la parte inferior de dicho cuerpo hay configurada una

15 platina 5 contra la que se apoya la funda de corcho 6 sostenida por la referida parte inferior a la que envuelve apropiadamente, como es normal y conocido, para poder adaptarse a la boca de una botella 7 u otro envase.

20 En lugar apropiado de la cámara de aire 2 hay previsto un agujero 8 comunicante con el exterior para la entrada de aire en el envase a medida que se vá vaciando, y la boca 9 del vertedero, viene protegida al no estar en uso, por una tapa de contacto 10 sostenida por un nervio o prominencia 11 prevista a tal efecto, yendo montada en forma

25 que una vez levantada permanezca retenida en esta posición sin poder obturar a la boca 9 hasta que se la presione para ello.

30 En el tapón vertedero según queda descrito, podrá ser cualquiera apropiado su material constitutivo aunque pre

27604



23

ferentemente será plástico, el perfil de sus secciones, el de la superficie utilizada para efectos propagandísticos y los medios para conseguir el acoplamiento de sus piezas componentes.

5

N O T A

Se reivindica como objeto del presente modelo de utilidad:

12.- Una tapón-vertedero, propagandístico, constituido por un cuerpo rígido en el que se determinan un
10 conducto tubular curvo (1) o vertedero propiamente dicho y una cámara de aire (2) comunicante con un conducto
(3) que se extiende desde dicha cámara hasta la base del tapón, dándose la característica circunstancia de que la
extensión superficial de las paredes o caras (4) que de-
15 terminan la citada cámara de aire, pudiendo tener perfil
cualquiera, es apta para contener anuncios o propaganda
de cualquier clase; cerca del extremo inferior de los
conductos mencionados (1-3) hay configurada una platina
(5) contra la que se apoya la funda (6) de corcho, cau-
cho u otro material apropiado, sostenida por los extre-
mos de los conductos que formando en conjunto un cuello

27604

20



cilíndrico es envuelto por aquella.

22.- Un tapón-vertedero, propagandístico, según
1) en el caso de estar la boca (9) del vertedero, protegida por una tapa (10) preferentemente de contacto, que una vez levantada permanece en esta posición hasta ser presionada para que obture nuevamente.

5

32.- UN TAPON-VERTEDERO, PROPAGANDISTICO.

Y todo cuanto afete a la esencialidad de lo mostrado en los adjuntos dibujos y descrito en la presente memoria que consta de cuatro hojas foliadas y mecanografiadas por una sola cara.

10

Barcelona, 23 julio 1951.

MIGUEL MATAS FLAMERICH

p/a



FIG. 1

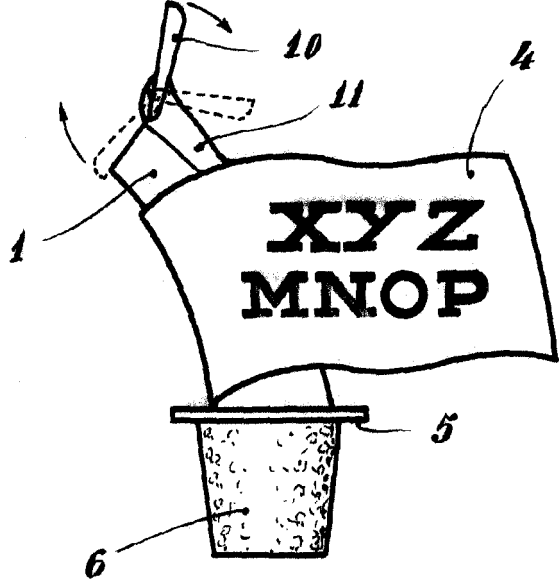

FIG. 2

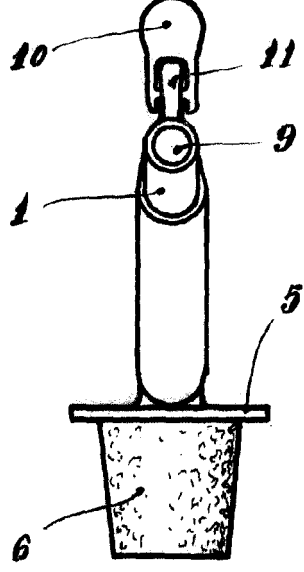

FIG. 3

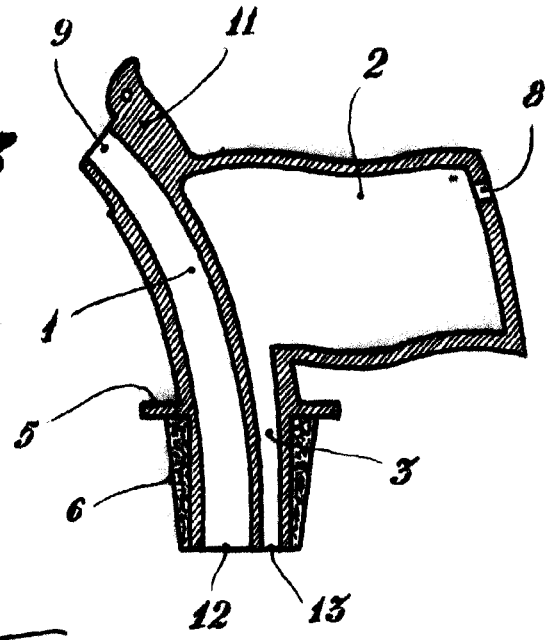
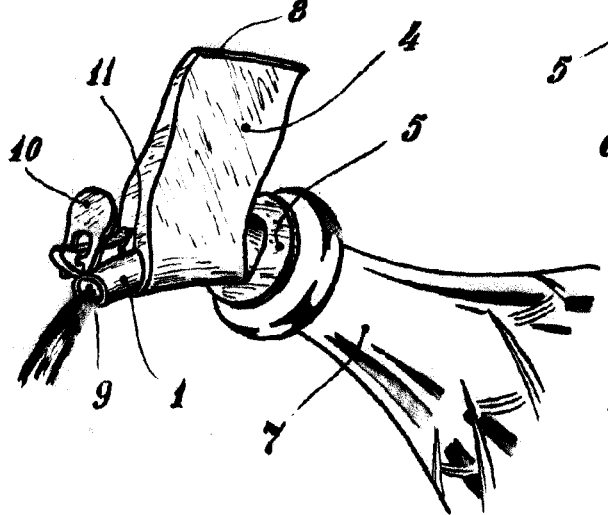

FIG. 4



BARCELONA; 8 DE JULIO DE 1951.

[Handwritten signature]

ESCALA VARIABLE