

27558



MEMORIA DESCRIPTIVA

que se acompaña a la solicitud de

UN MODELO DE UTILIDAD

a favor de D. Antonio ROCA Agustí, de nacionalidad española,  
residente en FIGUERAS (Gerona), Víctor Pradera, 54,

por:

"UN RACCORD POTENCIA PERFECCIONADO PARA MANILLARES DE BICI-  
CLETAS".

=====

La presente Memoria se refiere, como su enuncia-  
do indica, a un perfeccionamiento en los manillares de bi-  
cicletas, consistente en un raccord "potencia" cuya utili-  
dad estriba en aligerar el peso del manillar, suprimir al  
5 máximo las soldaduras y al propio tiempo lograr una mayor



resistencia, por cuyo objeto se solicita el correspondiente privilegio de MODELO DE UTILIDAD, conforme y al amparo del vigente Estatuto sobre Propiedad Industrial, a fin de garantizar a favor del recurrente el derecho a la explotación exclusiva del mismo en toda España, Colonias y Protectorado.

A continuación vamos a ocuparnos de hacer una detenida descripción de la invención, ayudándonos para ello de los planos reglamentarios que se acompañan, en los cuales se representa una sencilla forma de realización susceptible de modificación en todas aquellas partes o elementos que no supongan una alteración fundamental de las características esenciales que reivindicaremos.

Según el ejemplo de ejecución representado, el perfeccionamiento de referencia consiste en un raccord y sus abrazaderas, construido de una sola pieza de plancha embutida, comprendiendo una abrazadera vertical (1) para soporte de la tija (4), una segunda abrazadera horizontal (2) para soporte del cintre del manillar (5) quedando ambas abrazaderas unidas por un raccord (3) formando como se ha dicho todo el conjunto una sola pieza.

En los planos que se acompañan:

La fig. 1ª, representa el dispositivo en alzado y vista posterior.

La fig. 2ª, es el mismo dispositivo en vista de alzado lateral.

La forma, dimensiones y materiales podrán ser variables y en general cuanto sea accesorio y secundario, siempre que no altere, cambie o modifique la esencialidad del objeto que se describe.

Los términos en que queda redactada esta Memoria

27558

28



son ciertos y fiel reflejo del objeto descrito, debiéndose tomar con carácter amplio y nunca en forma limitativa.

N O T A

El MODELO DE UTILIDAD que se solicita recaerá sobre las particularidades características de las siguientes reivindicaciones:

1ª.- Un raccord potencia perfeccionado para manillares de bicicletas, caracterizado por comprender en una sola pieza de plancha embutida la abrazadera vertical para soporte de la tija y la abrazadera horizontal para soporte del cintre del manillar, quedando unidas ambas abrazaderas por un raccord o tubo solidario del mismo material.

2ª.- Un raccord perfeccionado según la reivindicación primera, que debido a las características citadas, determina un aligeramiento de peso del manillar, suprimiéndose al máximo las soldaduras y obteniéndose una mayor resistencia.

3ª.- "UN RACCORD POTENCIA PERFECCIONADO PARA MANILLARES DE BICICLETAS".

Todo según queda expuesto en la precedente Memoria que consta de tres hojas foliadas y mecanografiadas por una sola cara y hoja de dibujos que a la misma se acompaña.

Madrid, 28 JUL 1951  
ANTONIO ROCA AGUSTI  
P.A.

*Modesto Polo*  
P. P.

Antonio Roca Agusti:

Hoye Unica.  
558

Fig. 1.

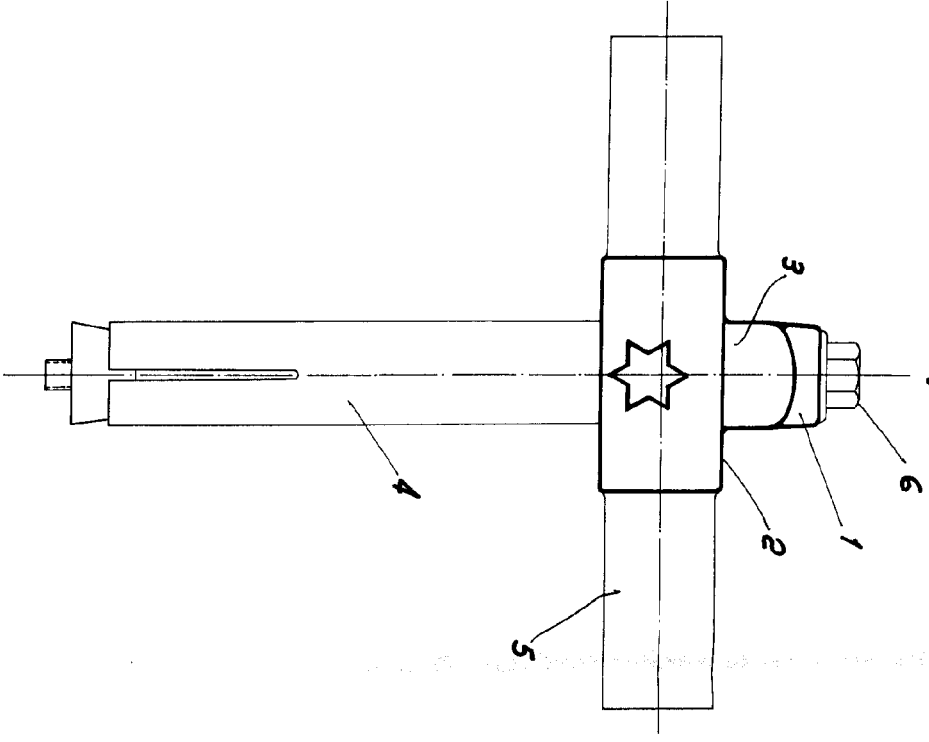
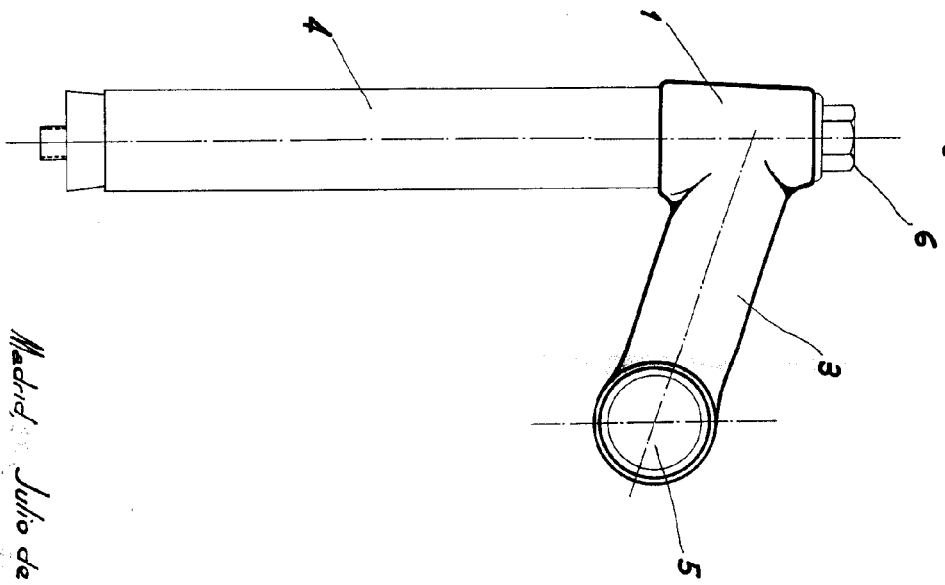

Fig. 2.



Escala variable.



Madrid, Julio de 1951.

*[Handwritten signature]*