





reglamentarios), se ha representado, a título de ejemplo, el mueble objeto de la presente solicitud de registro, en sus distintas posiciones de cerrado (Figura 1) y abierto (Figura 2), ó sea para ser utilizado, no reivindicándose dicha representación, ya que puede ser fabricado a base de otras formas, siempre que se presten a ello y conserve la esencialidad del modelo a que nos referimos.

DESCRIPCION :

El objeto que constituye el presente MODELO DE UTILIDAD, consiste en un MUEBLE CONVERTIBLE EN ARMARIO, CAMA Y MESILLA DE NOCHE (de roble, haya, nogal u otros materiales apropiados), formando un conjunto de tres cuerpos, solidamente unidos entre si, por tornillos u otro procedimiento de acoplamiento, por lo cual, pueden ser separados y adaptados a cada habitación.

El cuerpo lateral A, provisto de la puerta B, se halla destinado a guardarropa, en tanto que el cuerpo C, situado al extremo opuesto, sirve de mesilla de noche (tambien provista de su correspondiente puerta D.)

La parte central, se halla constituida por un cuerpo E (de una anchura algo mayor a la de una cama de las llamadas "camera"), cuya parte delantera, está provista de una persianilla enrollable F y que, al ser utilizado el mueble, se levanta, para dejar paso al "sommier" G, articulado por los puntos de giro H é I, que permiten, al doblar el "sommier", hacerlo conjuntamente con toda la ropa de cama, colchón, mantas, etc., debido al espacio existente entre H é I. En estos mismos puntos, lleva cuatro patas, J y K, y en los extremos



otras dos, L y M, éstas articuladas, que al levantar ó izar el "sommier", para plegarlo, caen por su propio peso, quedando pegadas a los largueros de la cama, G.

45

Según las características, descritas anteriormente sobre el "sommier" articulado, éste va provisto de una correa, fuerte (que no es preciso representar, pues lo indica la lógica), que sirve para la sujeción de la ropa de cama, colchón, etc., al plegar el "sommier".

50

En la cabeza ó parte superior del "sommier" y alojado en el interior del cuerpo E, lleva una cabecilla ó cabecera N, para sujetar la almohada.

55

Al objeto de describir clara y suficientemente este modelo, lo representamos en las Figuras consignadas en la adjunta hoja de dibujos y diseños que se acompañan, en la siguiente forma:

La Figura 1, representa una vista en perspectiva de los tres cuerpos, unidos, en posición cerrada.

60

La Figura 2, nos muestra una vista, igualmente en perspectiva, del mueble, en posición abierta, es decir: mostrando los cuerpos laterales B y C, abiertos, y el central E (igualmente abierto), con el "sommier" G, extendido, y todas las partes accesorias del mismo.

V A R I O S :

65

Tanto los materiales a emplear en la fabricación del presente MODELO DE UTILIDAD, como la forma, dimensiones y disposiciones de los elementos y del conjunto, son susceptibles de variación, siempre que ésta no altere la esencialidad del objeto que constituye el precitado MODELO DE UTILIDAD.

70

Los términos en que queda redactada la presente Memoria son cierto y fiel reflejo de lo que se pretende





105 su cuerpo central, de una persianilla enrollable, merced a la que queda oculto ó al descubierto el "sommier", así como de una correa u otro medio de sujeción, destinada a sujetar la ropa de cama, al ser plegado aquél.

110 4ª.- Mueble convertible en armario, cama y mesilla de noche, caracterizado por ir provisto en sus puntos de giro, del "sommier", de cuatra patas, y en los extremos, de otras dos, éstas articuladas y que, al isar el "sommier" para ser plegado, caen por su propio peso, quedando pegadas a los largueros de la cama.

115 5ª. - Mueble convertible en armario, cama y mesilla de noche, según las anteriores reivindicaciones, caracterizado porque, a causa de sus reducidas dimensiones, así como a hallarse constituido por tres cuerpos, separables, resulta de perfecta adaptación  
120 a habitaciones y viviendas de espacio reducido.

6ª. - " MUEBLE CONVERTIBLE EN ARMARIO, CAMA Y MESILLA DE NOCHE ".

125 Todo conforme a lo descrito en la precedente Memoria, que consta de cinco hojas, foliadas y mecanografiadas por una sola cara, representándose a título de ejemplo, no limitativo, en la hoja de dibujos y diseños que se acompañan.

Madrid, 23 de Julio de 1951.

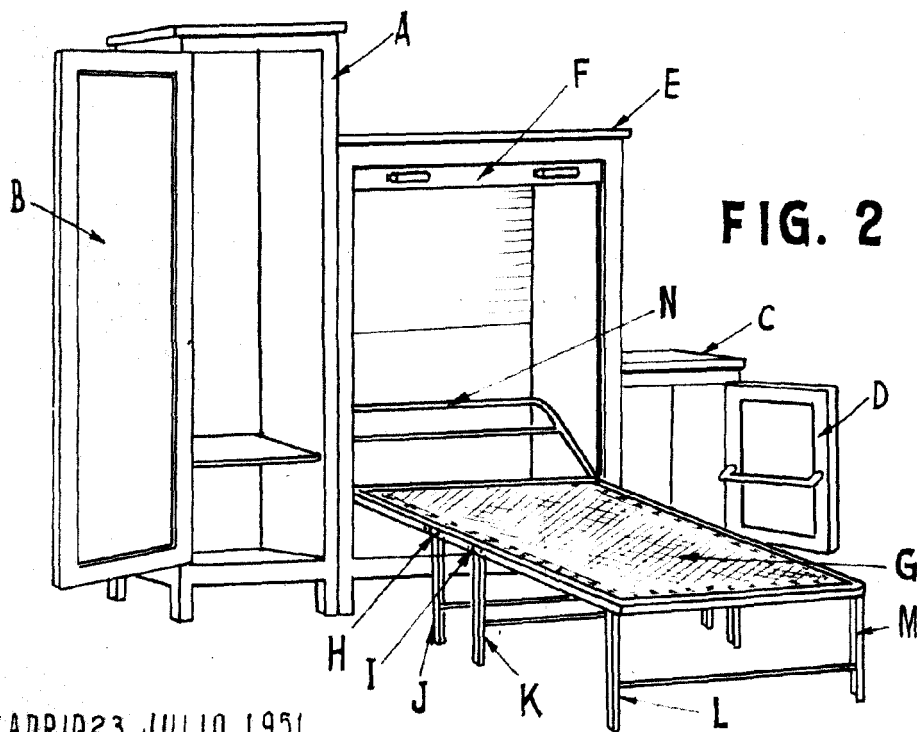
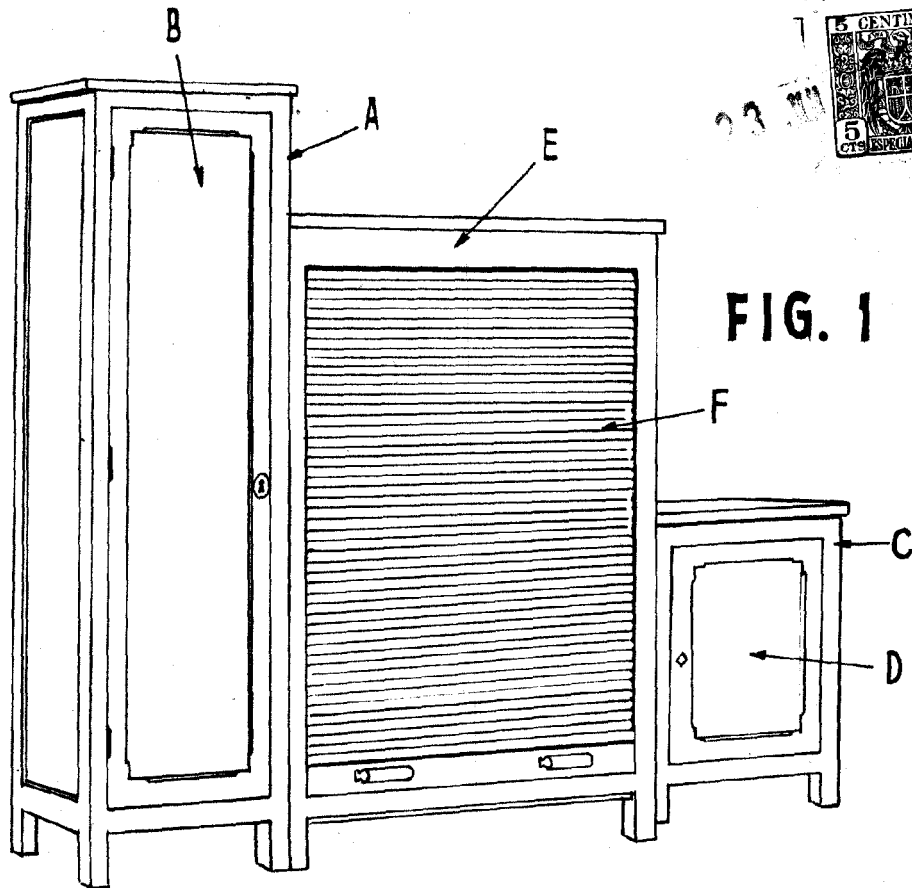

MADRID 23 JULIO 1951

*[Handwritten signature]*  
P. P.

ESCALA VARIABLE

# Diseño

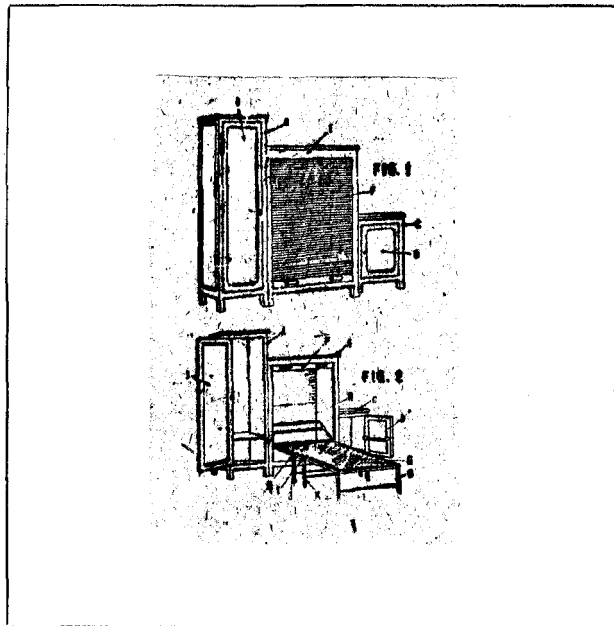

ESCALA VARIABLE

Madrid, 23 de Julio de 1951.

P. A.,

ELIODORO POLO