



97507

M O D E L O
D E
U T I L I D A D

para "UNOS PERFECCIONAMIENTOS EN LA ORGANIZACION DE CALDERAS Y CALDERINES", a favor de la razón social española, LUNEX, S.A., domiciliada en Barcelona, calle de Rosellón, nº 372, pral. 1ª.

- . -

MEMORIA DESCRIPTIVA

El presente modelo de utilidad se refiere a unos perfeccionamientos en la organización de calderas y calderines.

- Se caracteriza el modelo por el hecho de constituir
5. la caldera mediante una organización concéntrica, que comprende en el interior una caldera o receptáculo que cumpla el mismo fin, obtenido en material refractario (gres), porcelana, loza u otra de naturaleza adecuada, mientras que al exterior se encuentra una envoltura de chapa de hierro.
 10. Los tubos de entrada y salida del agua o líquido en la caldera de gres, atraviesan también la chapa de la exterior, resultando así un conjunto, en el cual la parte interior es de gran duración e inatacable, siendo la exterior adecuada para completar la resistencia y para transmitir
 15. la radiación térmica conveniente.



27507

Para facilitar la explicación, se acompaña a la presente memoria una lámina de dibujos, en la cual se ha representado un caso de realización, que se cita únicamente a título de ejemplo.

5.

En el dibujo:

la figura representa, en sección longitudinal alzada, el conjunto que se describe según el modelo.

10.

Consiste este modelo en organizar el conjunto de caldera, comprendiendo el núcleo interior -1-, que forma la caldera propiamente dicha, construido en material refractario (gres), porcelana, loza, etc., con aplicación de las tuberías -2- y -3- para la circulación del agua, quedando esta caldera de gres envuelta por una protección o caldera exterior -4-, de chapa de hierro.

15.

El núcleo -1- es cerrado por sus fondos, siendo su superficie, preferentemente, cilíndrica o derivada de las necesidades a que se destine.

20.

El modelo, dentro de su esencialidad, podrá ser llevado a la práctica en otras formas de realización que difieran en detalle de la indicada a título de ejemplo, a las cuales alcanzará igualmente la protección que se recaba. Podrá, pues, construirse en cualquier forma y tamaño, con los materiales y dispositivos más adecuados a cada caso: por quedar todo ello comprendido dentro del espíritu de las reivindicaciones.

25.

N O T A

Descrito el objeto y utilidad de la invención, lo



27507

que se declara como no divulgado ni practicado en España, comprende las siguientes reivindicaciones:

5. 1ª.- Unos perfeccionamientos en la organización de calderas y calderines, caracterizados esencialmente por el hecho de construir la caldera o calderín, substituyendo la caldera interior, ordinariamente de chapa de hierro, por otra que se construye en material refractario, tal como el gres, cuya caldera o receptáculo constituye el núcleo de la caldera exterior, que es de chapa de hierro, dejando esta chapa los pasos para la entrada de los tubos de alimentación y salida al núcleo o receptáculo de gres, el cual se halla separado substancialmente de la envoltura exterior de hierro.

15. 2ª.- Unos perfeccionamientos en la organización de calderas y calderines.

Según se describe y reivindica en la presente memoria descriptiva, que consta de tres hojas, foliadas y escritas a máquina por una sola cara, acompañadas de una lámina de dibujos.

Madrid, a 21 de julio de 1951.-

IUMEX, S.A.

P.a.

R/S LUMEX, S.A.

Hoja única

97507

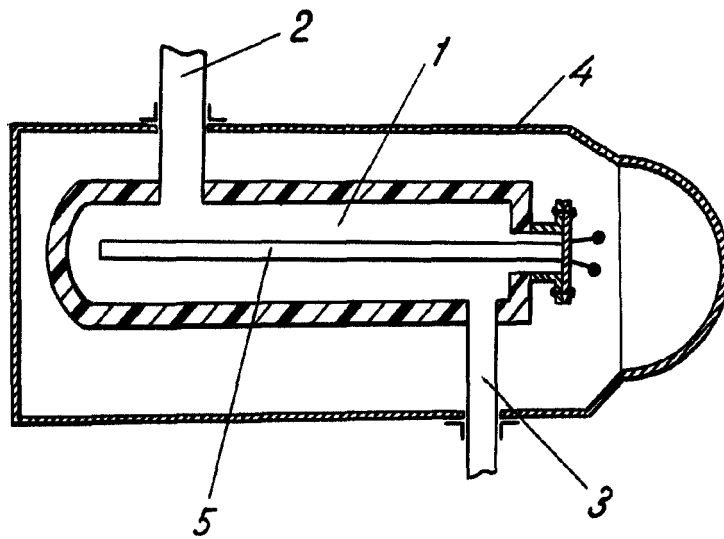

Madrid, 21 Julio 1951

Jaime Isern

p.p.