

27494



27494

MODELO DE UTILIDAD

por 20 años

por "UN MARCADOR DEPORTIVO EN MINIATURA", a favor de D. Emilio Loaysa Gómez, de nacionalidad española, domiciliado en Barcelona, Aviñó, 7 bis, 2º, 1ª.

=====

MEMORIA DESCRIPTIVA

5. El recurrente ha ideado y puesto en ejecución práctica un marcador deportivo en miniatura aplicable como objeto de uso privado, útil decorativo o publicitario, que por su novedad solicita que se le garantice en su propiedad y explotación exclusiva mediante la concesión del Modelo de utilidad a que se refiere la presente memoria descriptiva.

10. Prescindiendo de la forma, tamaño y aplicación, ya sea útil, decorativa, o publicitaria, a que accesoriamente se destine el marcador ideado, y prescindiendo de que su solución general sea mural o de sobremesa, o



- incluso de que se resuelva con pedestal propio e independientemente de los materiales con que se fabrique, el indicado y nuevo marcador deportivo consta fundamentalmente
15. de una faceta o cuadro principal decorado con los colores, anagramas o distintivos de uno, o de dos clubs deportivos en competencia, dispuestos, en caso de ser dos, como los cuarteles de los escudos heráldicos. Esencialmente, cada uno de estos cuarteles presenta en su seno o en su banda
20. o línea de límite una mirilla o abertura, por la cual, por los medios que luego se detallan, se hará aparecer o se anotarán directamente con lápiz sobre una hoja en blanco, los resultados correspondientes a un encuentro o partido.

25. Detrás de la placa o cara principal y guiado por una tapa o placa posterior, llevará situado un mecanismo para, a voluntad, hacer aparecer las cifras correspondientes a los tantos o victorias de cada club o equipo.

30. Podrá completarse el marcador con otras mirillas en las que aparecerán la fecha del encuentro y el nombre del campo o localidad en que tenga lugar.

35. Los dibujos que, a título de ejemplo, se acompañan a esta memoria, ilustrarán mejor sobre las características técnicas del marcador ideado y sobre las posibilidades utilitarias decorativas o de publicidad del mismo. En los mismos dibujos, la figura I muestra la aplicación del marcador -1- a un escritorio decorativo de sobremesa -2- propio para obsequio publicitario. La figura II representa una solución mural como testero -1- de un calendario -3- útil y con posibilidades publicitarias. La figura III nos
40. muestra otra solución a base de formar parte del atril o pedestal -4- de una agenda, libro de notas -5- o similar.

En todas ellas, A y B son los cuarteles decorados con los colores, anagramas, cifras o distintivos de cada equipo, C son las correspondientes mirillas para los tan-



45. tos o victorias de cada equipo, D es una mirilla adicional para la indicación de la fecha del encuentro, y la E para señalar su número de orden, F es otra mirilla para indicar el campo o localidad del encuentro.

50. El mecanismo puede ser rotativo compuesto de un disco -6- numerado, con su borde dentado que se mueve por el piñón -7- solidario con el botón de maniobra -8- .

55. Puede simplificarse a unas sencillas hojas intercambiables -9- debidamente guiadas hasta centrarse su indicación con la correspondiente mirilla. Pueden adaptarse estas soluciones generales, o combinarse con otras similares relativas a las puntuaciones propias de cada equipo en un concurso o competición determinado.

60. Todo cuanto no afecte, altere, cambie o modifique la esencia del marcador deportivo será variable a los efectos legales del Modelo que se solicita.

N O T A.

Se reivindica como objeto de este registro por Modelo de utilidad:

65. 1.- Un marcador deportivo en miniatura, en el que, prescindiendo de su aplicación o adaptación accesoria, útil, decorativa, o publicitaria, prescindiendo de su tamaño, forma y materiales de que se componga, consista fundamentalmente en una superficie, cuadro o faceta principal, decorada con los colores, cifra, anagrama o distintivo propios de uno, 70. o de dos equipos deportivos en competencia; esencialmente esta superficie, cuadro o faceta principal, presentará una mirilla o perforación por cada equipo, a través de la cual se inscribirán a mano o se centrarán por mecanismos o dispositivos adecuados, las cifras indicativas del resultado 75. de un determinado encuentro entre los dos equipos representados.



- 2.- El propio marcador de la reivindicación anterior, caracterizado por el hecho de que, sobre la propia superficie cuadro o faceta principal, estén previstas una mirilla para la indicación variable de la fecha del encuentro, o del número de orden del mismo, y otra u otras mirillas para las indicaciones variables del campo o torneo, o localidad del encuentro.
- 80.
- 3.- El propio marcador de las reivindicaciones anteriores, caracterizado por el hecho de que el mecanismo para la aparición de señales o indicaciones en cada mirilla, consista en un disco dentado con todas las indicaciones adecuadas, accionado por un piñón solidario con una manecilla de mando.
- 85.
- 4.- El propio marcador de las reivindicaciones anteriores, caracterizado porque se resuelvan las indicaciones a centrar con las mirillas con láminas u hojas de cualquier material de carácter intercambiable grabadas o impresas con las oportunas cifras o leyendas, que por las guías adecuadas dispuestas detrás del plano principal se centrarán con la correspondiente mirilla.
- 90.
- 95.

Sean cuales fueren las circunstancias que concurren con la esencialidad del Modelo de utilidad definido en las anteriores reivindicaciones, cual objeto es:

100. 5.- "UN MARCADOR DEPORTIVO EN MINIATURA".

Consta la presente memoria de cuatro hojas foliadas, mecanografiadas por una sola cara y del dibujo adjunto.

Barcelona diez de julio de mil novecientos cincuenta y uno.

P. A. de D. Emilio Loaysa Gómez,

L. DURÁN
P. P.

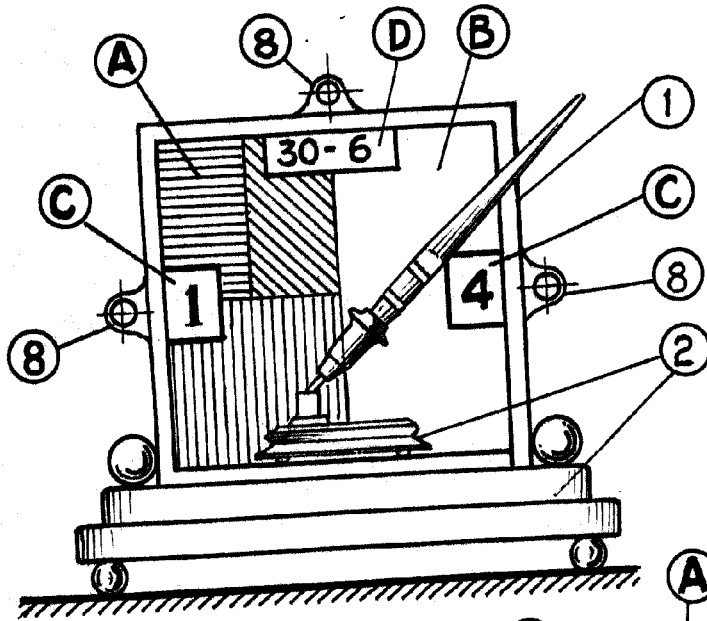

Fig. I

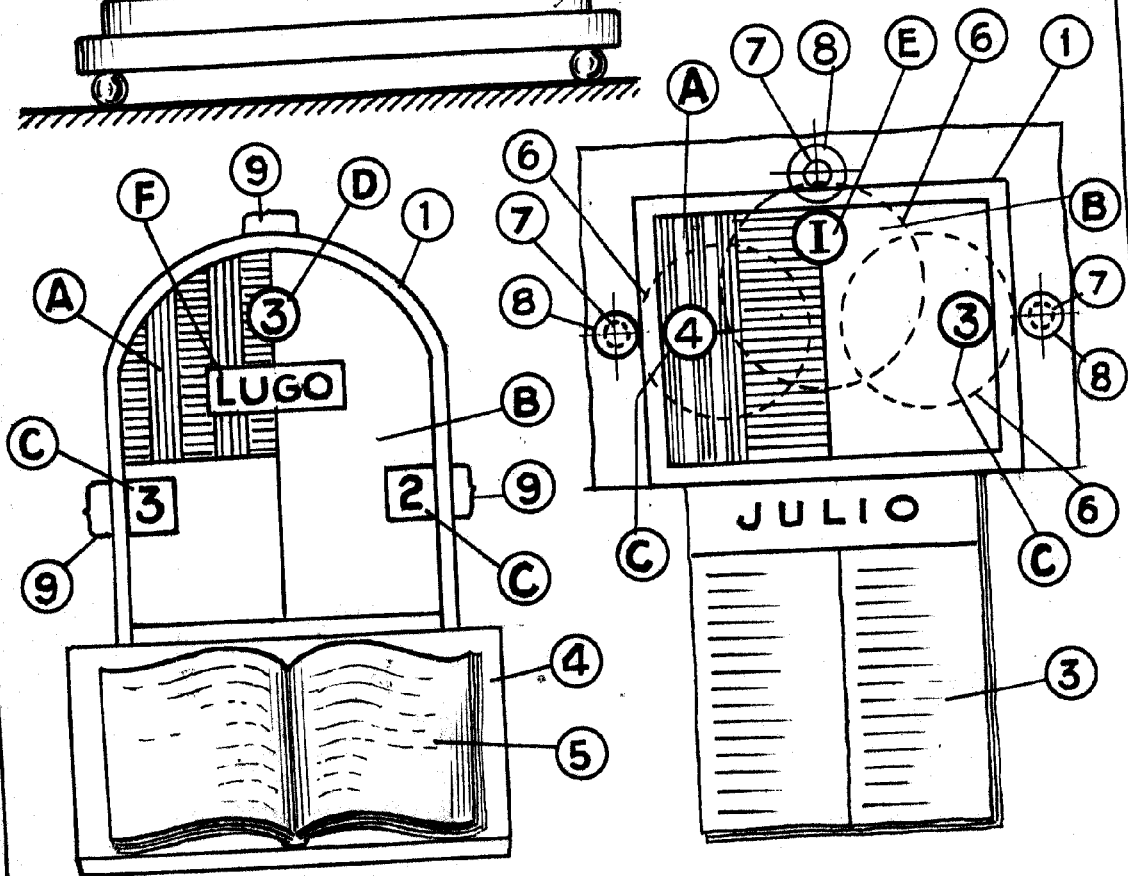

Fig. III

Fig. II

BARCELONA 10 JUL 1891
L. DURAN
P. F.

ESCALA VARIABLE