



16

27457

**M O D E L O
D E
U T I L I D A D**

para "UNA ENVOLTURA PERFECCIONADA PARA BOTELLAS TERMO", a favor de Don Edwin ZOBEL y Don EGON RALPH STEPHAN, residentes en Barcelona, Paseo de Gracia, nº 93.-

-2. -

MEMORIA DESCRIPTIVA

El presente modelo de utilidad se refiere a una envoltura perfeccionada para botellas termo.

5. Se caracteriza el modelo por comprender un cuerpo central o funda, construido en metal o material plástico, cuyo cuerpo presenta por su borde inferior una zona roscada y por la parte superior otra zona igualmente roscada, seguida de una prolongación convergente, que sirve para efectuar un cierre hermético contra el cuello de la botella por intermedio de una arandela plástica.

10. En la zona roscada inferior se coloca a rosca un fondo, portador de un apoyo elástico central y cuyo fondo al ser roscado va proporcionando la presión de obturación alrededor del cuello de la botella, debido al movimiento ascensional de ésta.

15. Este fondo es un cuerpo substancialmente cónico, y



27457

lleva una zona roscada exterior, además de la propia para su fijación al cuerpo.

5. En la zona central queda pues alojada la botella termo con perfecto apoyo de su fondo y con obturación hermética alrededor del cuello, por lo tanto en absoluta inmovilidad.

En las roscas, superior del cuerpo central y exterior del fondo acoplado, se colocan a rosca respectivos vasos, que forman así un cierre simétrico por ambos extremos.

10. La envoltura consta pues, de cuatro piezas, de las cuales tres resultan visibles al exterior, cuales son, los dos vasos y el cuerpo central, mientras que la pieza del fondo solo es visible en una cinta o faja en donde va la rosca de acoplamiento al cuerpo central.

15. Para facilitar la explicación se acompaña a la presente memoria una lámina de dibujos en la cual se ha representado un caso de realización, que se cita a título de ejemplo.

En el dibujo:

la figura 1, muestra separadamente las piezas integrantes de la funda o envoltura de la botella termo;

20. la figura 2, indica la botella termo completamente cerrada dentro de su envoltura;

la figura 3, manifiesta el apoyo del fondo de la botella termo sobre un tubo de goma o similar acoplado al fondo de la pieza final de la funda;

25. la figura 4, es un detalle de la organización del tapón.

30. Consiste el modelo, en una envoltura formada por un cuerpo central -1-, que rodea a la botella termo -2-, cuyo cuerpo central -1- presenta en su parte inferior la zona roscada -3-, y en la superior el escalón -4-, también roscado, a



continuación del cual continúa formando una boca -5- con borde doblado hacia el interior.

5. El fondo de la funda o envoltura, lo constituye un vaso intermedio -6- que en su embocadura tiene rosca interior para acoplarse al cuerpo -1-, y rosca exterior para recibir en ella a un vaso -7- útil para beber en él.

10. La placa de fondo de la pieza -6-, lleva un embutido -8- alrededor del cual está encajado un tubo grueso de goma o similar -9-, contra el cual apoya el fondo -10- de la botella -2-, según se demuestra en la figura -3-.

15. El cuello de la botella -2-, presenta un escalón -11- en el cual se halla encajada una arandela de goma o similar -12- que tiene su diámetro mayor que el de la pestaña de la boca -5-, contra la cual se comprime por empuje de la botella, debido al roscado de la pieza -6- antes citada.

20. Sobre las zonas roscadas -4-, del cuerpo -1-, y la exterior -13- del vaso -6-, se colocan respectivos vasos -7- y -14-, con los cuales queda cerrado, el conjunto de la funda. El tapón, Fig, 4, va embutido en una cápsula -15-, de material plástico u otro, de forma plana con preferencia.

25. El modelo, dentro de su esencialidad, puede ser llevado a la práctica en otras formas de realización que difieran en detalle de la indicada a título de ejemplo en la descripción, a las cuales alcanzará igualmente la protección que se recaba. Podrá, pues construirse en cualquier forma y tamaño, empleando para su fabricación los materiales más adecuados: por quedar todo ello comprendido dentro del espíritu de las reivindicaciones.



27457

NOTA

Descrito el objeto y utilidad de la invención, lo que se declara como no divulgado ni practicado en España, comprendo las siguientes reivindicaciones:

5. 1ª.- Una envoltura perfeccionada para botellas termo, caracterizada por estar constituida por cuatro piezas, de las cuales, la central, rodea al cuerpo de la botella; la intermedia, forma el fondo con dicha pieza central y realiza el apoyo elástico de la botella y el ajuste hermético de su cuello; y las otras dos piezas, son respectivos vasos, que se roscan en zonas fileteadas que llevan la pieza central y la pieza intermedia.

10. 2ª.- Una envoltura según la anterior reivindicación en la cual, la pieza central es un cuerpo tubular con zona roscada en la parte inferior y escalón roscado en la superior, quedando la embocadura en forma cónica e convergente con reborde en pestaña hacia el interior.

15. 3ª.- Una envoltura según 1ª y 2ª reivindicación, en la cual el cuello de la botella presenta un escalón para acondicionamiento de una arandela de goma o similar, cuya misión es el ajuste hermético del cuello contra la pestaña vuelta de la embocadura de la pieza central.

20. 4ª.- Una envoltura según 1ª, en la cual la pieza intermedia que forma el fondo de la pieza central es un vaso cónico, en el cual existe una rosca interior para unirse al cuerpo central y una rosca exterior para recibir al vaso o pieza cuarta, presentando el fondo de la pieza intermedia un embutido entrante, en el cual se encaja un tubo de goma o

25.

27457

16



similar que proporciona un asiento elástico al fondo de la botella.

5. 5a.- Una envoltura según viene reivindicándose en el cual el roscado a fondo de la pieza intermedia sobre la central, da lugar al ajuste hermético alrededor del cuello de la botella, la cual queda perfectamente fija en la funda.

10. 6a.- Una envoltura según se reivindica, en la cual, las piezas tercera y cuarta, son vasos capote, que se roscan en las zonas fileteadas del cuerpo central y del intermedio, que resulta oculto dentro del vaso inferior.

7a.- Una envoltura perfeccionada para botellas termo.

Según se describe y reivindica en la presente memoria descriptiva que consta de cinco hojas foliadas y escritas a máquina por una sola cara, acompañadas de una lámina de dibujos.

Madrid, a 14 de Julio de 1951.-

EDWIN ZOBEL.-

EGON RALPH STEPHAN.-

P.a.

AME ISEHN MIRALLES

P.

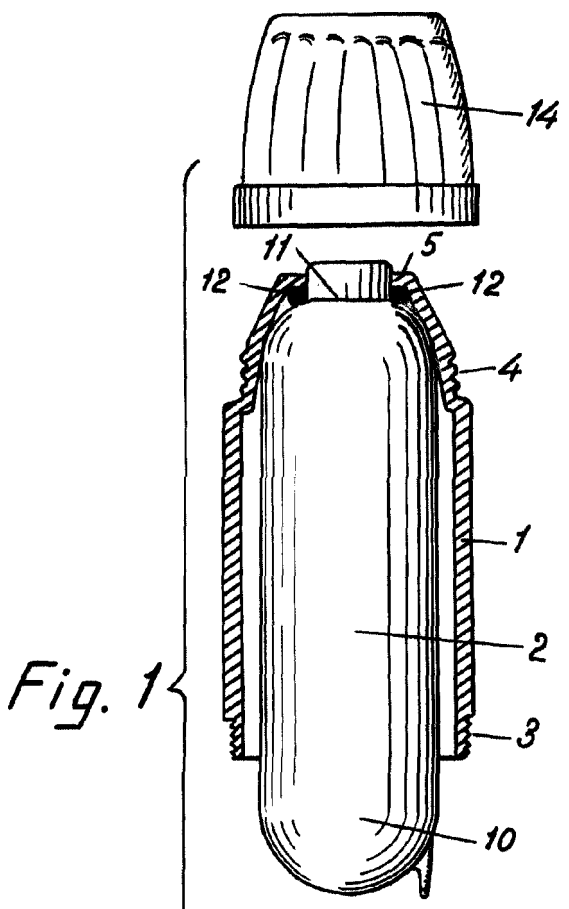

Fig. 1

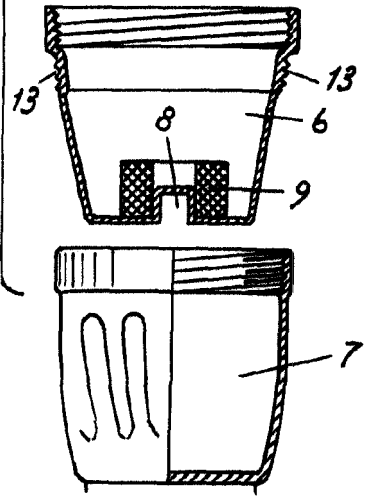

Fig. 2

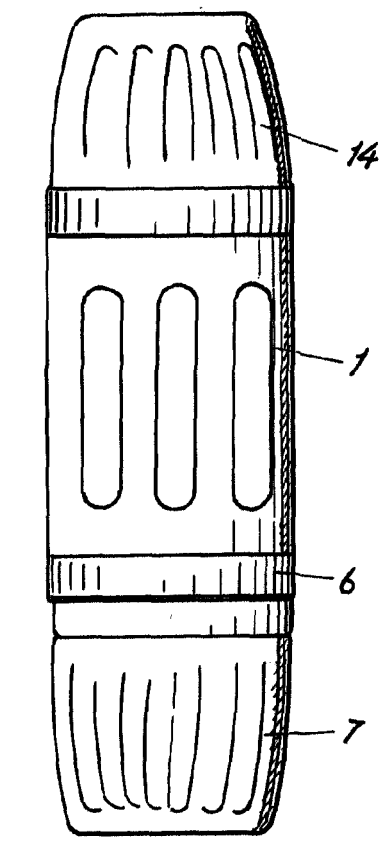

Fig. 3

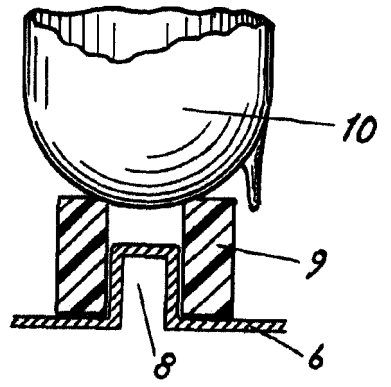
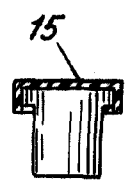

Fig. 4



Madrid, 16 Julio 1951
p.p. Jaime Iruen