



27456

**M O D E L O  
D E  
U T I L I D A D**

para "UNA FIAMBRERA TERMO CON ENVOLTURA O FUNDA PERFECCIONADA",  
a favor de Don Edwin ZÜBEL y Don Egon RALPH STEPHAN, residen-  
tes en Barcelona, Paseo de Gracia, nº 93.-

- . -

**MEMORIA DESCRIPTIVA**

El presente modelo de utilidad se refiere a una fiamb-  
brera termo, con envoltura e funda perfeccionada.

5. Se caracteriza este modelo por el hecho de acondicionar  
una fiambarrera termo, de cualquier forma y diámetro, dentro de  
una envoltura constituida por un cuerpo formado por dos pie-  
zas, una de embocadura de la fiambarrera y revestimiento late-  
ral; y otra como fondo de la anterior y asiento elástico del  
fondo de la fiambarrera, contribuyendo esta pieza a realizar un  
ajuste superior alrededor del cuello de la citada fiambarrera.

10. Cerrándose la parte superior y cubriéndose la infe-  
rior de este conjunto con dos casquetes o platos, colocados a  
rosca sobre zonas fileteadas adecuadas.

15. Resulta de ello que la envoltura además de su misión  
característica como funda e inmovilizadora de la fiambarrera  
termo, comprende el servicio de dos platos que pueden ser de



27456

cualquier forma y dimensión, construyéndose tanto ellos como el resto de la envoltura, en material plástico o metálico o en combinación de uno u otro de estos materiales.

5. Para facilitar la explicación se acompaña a la presente memoria una lámina de dibujos en la cual se ha representado un caso de realización que se cita a título de ejemplo.

En el dibujo:

la figura, representa en alzado la vista lateral del conjunto, en sección parcial.

10. Consiste el modelo en una fiambarrera termo -1-, la cual se coloca apoyada sobre el cuerpo tubular de goma -2-, encajado en un saliente -3- practicado en el fondo de la pieza base -4- que se rosca al cuerpo lateral -5- que es de metal o material plástico y rodea al cuerpo de la fiambarrera -1-.

15. El cuello de la fiambarrera lleva alrededor una arandela de goma o similar -6- que encuentra tope en el borde en pestaña -7- del cuerpo -5- y contra él ejerce presión al ser empujada la fiambarrera por el roscado del fondo o pieza base -4-.

20. En la pieza base -4-, existe una rosca exterior -8- y en la pieza -5-, también hay una zona roscada -9-, en ambas partes roscadas se colocan los platos -10- y -11-, roscados a dichas zonas, con los cuales queda totalmente cerrada la envoltura o funda.

25. El modelo, dentro de su esencialidad podrá ser llevado a la práctica en otras formas de realización que difieran en detalle de la indicada a título de ejemplo, a las cuales alcanzará igualmente la protección que se recaba. Podrá, pues construirse en cualquier forma y tamaño, empleando para su fabricación los materiales más adecuados: por quedar todo ello comprendido dentro del espíritu de las reivindicaciones.

30.



27456

**N O T A**

Describe el objeto y utilidad de la invención, lo que se declara como no divulgado ni practicado en España, comprende las siguientes reivindicaciones:

18.- Una fiambarrera termo, con envoltura o funda perfeccionada, caracterizada esencialmente por comprender una fiambarrera termo de cualquier forma y dimensión encajada en dos piezas de las cuales una de ellas protege la superficie lateral, mientras que la otra, acoplada a rosca en el borde inferior de la primera, constituye el fondo, en el cual asienta sobre apoyo elástico el fondo de la fiambarrera, comprendiendo esta fiambarrera una obturación hermética del contorno de su cuello o embocadura, realizado contra una pestaña vuelta, perteneciente a la pieza exterior o lateral.

28.- Una fiambarrera, según la anterior reivindicación en la cual, la pieza lateral y la pieza de fondo llevan roscas exteriores para recibir en ellas a sendos platos con los cuales se cierra por completo la funda.

38.- Una fiambarrera según las anteriores reivindicaciones en la cual, el fondo de la pieza roscada a la parte lateral, presenta en su centro una o varias embuticiones que dan lugar a salientes interiores en los cuales encajan tubos de goma o similares para apoyo del fondo de la fiambarrera.

48.- Una fiambarrera termo, con envoltura o funda perfeccionada.

Según se describe y reivindica en la presente memoria descriptiva que consta de tres hojas foliadas y escritas a máquina por una sola cara.

Madrid, a 14 de Julio de 1951.-

EDWIN ZÜBEL.-

EGON RALPH STEPHAN.-

p. a.  ISERN MIRALLES

D. Edwin Zobel  
D. Egon Ralph Stephan

27.56

Hoja única

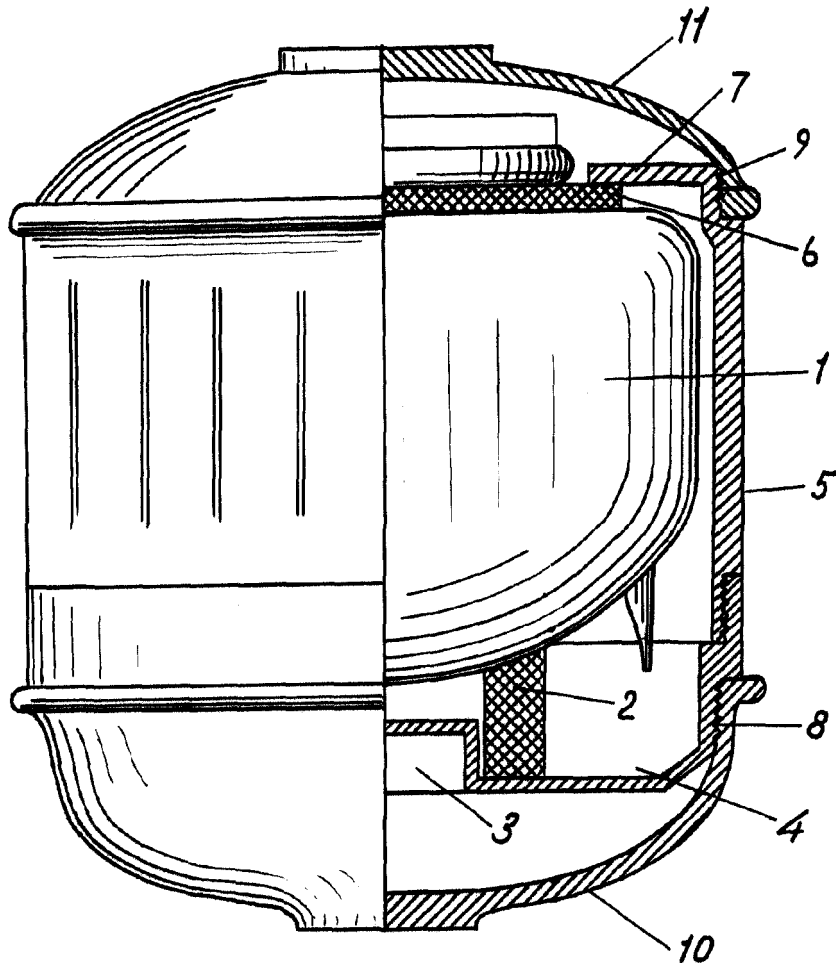

Madrid, 16 Julio 1951  
Joime Itern

p.p.