

27439

27439



M O D E L O D E U T I L I D A D

que, por veinte años, se solicita, como de propia y nueva introducción en España, procedente de - Francia (Moulin-Légumes - Bagnolet (Seine)), a fa- vor de los señores D. FERNANDO MURIEL MARTINEZ y D. JOAQUIN SUCUNZA SARASA, ambos de nacionalidad española y domiciliados en Pamplena, y cuyo Mode- lo ha de recaer sobre un "SALERO TRITURADOR".

M e m o r i a d e s c r i p t i v a

El presente registro de Modelo de Utilidad



5. tiene por objeto garantizar la explotación exclusiva, en todo el Territorio nacional, colonias y Protectorado, de un salero triturador, tal y como se describe a continuación y se representa gráficamente, a título de ejemplo, en el plano adjunto.

10. En el mencionado plano, presentado en forma y tamaño reglamentarios (modelo sencillo: treinta y uno por veintiún centímetros), se han dibujado las tres figuras que se indican a continuación, en las cuales se han señalado los elementos que también se citan:

15. Figura 1 : Vista en alzado del salero con su tapa colocada.

Figura 2 : Vista en alzado del salero sin la tapa.

20. Figura 3 : Vista en planta del salero con la tapa puesta y con uno de los alambres de sujeción abierto.

a = Recipiente.

b = Tapón con el reborde estriado para facilitar la sujeción con los dedos.

25. c = Cojinete sobre el que gira el alambre de sujeción.

d = Resalte sobre el que se practican las dos escotaduras para el encaje de los alambres de sujeción.

e = Alambre de sujeción.

30. f = Bola en que se remata el alambre para facilitar su manejo.

g = Pieza circular colocada en el centro de

27439



- tres -

35. la plancha perforada y que tiene más bien caracter ornamental, para aprovechar esta parte central en que no interesa la existencia de agujeros.

h = Corona trituradora mostrando los dientes o muelas.

DESCRIPCIÓN:

40. En los saleros conocidos en la actualidad solamente puede usarse sal fina, capaz de salir por los finos agujeros de los mismos, e incluso esta sal se apelotona, sobre todo en lugares húmedos y forma tormos que imposibilitan su salida por dichos orificios.

45. El salero cuya descripción abordamos seguidamente permite el uso de sal natural (u otros productos o especias de mesa) sin que sea perjuicio para ello la existencia de tormos o apelotonamientos.

50. Este salero se caracteriza por ser, al propio tiempo triturador de la sal (u otro producto o especie) que sale al exterior por los orificios mencionados a medida que es triturada o molida.

55. El recipiente en sí no tiene ninguna particularidad, pero la boca del mismo está rematada por una corona circular de cristal muy grueso -h-, cuyo reborde presenta una serie de ondulaciones, a manera de dientes o muelas, destinadas a triturar la sal (u otro producto o especie) contra la superficie perforada de la tapa del salero. Esta ta-

60. pa -b- encaja con cierta holgura (a fin de que pueda girar) en el exterior de la corona trituradora.



- cuatro -

65. Para sujetar la tapa al salero, vá aquélla provista de dos alambres semicirculares -e-, que, haciendo giro sobre dos puntos -c- del reborde de la tapa, se ciñen al cuello del recipiente -a- por debajo de la corona trituradora; en su parte terminal estos alambres están vueltos hacia arriba,
70. de manera que puedan ajustar en dos ranuras practicadas en el reborde -d- de la tapa, justo en el lugar diametralmente opuesto a los puntos de giro. De esta manera, la tapa no puede separarse del salero, puesto que los alambres abrazan a éste por debajo del resalte de la corona trituradora,
75. pero, sin embargo, como dichos alambres no ejercen presión, la tapa puede ser girada.

- La tapa tiene en su periferia una superficie perforada, cuyos orificios coinciden con el giro de los dientes o muelas. En su centro va una pieza o elevación circular de planta -g-, que tiene más bien carácter ornamental, como ya se ha indicado al detallar el plano, y para aprovechar esta parte central en que no interesa la existencia de agujeros.
- 80.
- 85.

MODO DE USARLO:

- Bastará con volcar el salero y, en lugar de sacudirlo, sujetar con una mano la tapa y con la otra hacer girar el recipiente; al hacerlo así,
90. la sal (u otro producto o especie) será molida por la corona trituradora contra la superficie perforada de la tapa, y, a medida que se muele, saldrá por los orificios.

VARIOS:

27439



- cinco -

- 95. Se hace observar que, aun cuando a este Modelo se le dá el nombre genérico de "salero", puede usarse, como ya se ha indicado, no solamente para sal, sino para otros productos o especies de mesa.
- 100. Tantos las materias a emplear en su fabricación, como la forma, dimensiones y disposición de sus elementos y del conjunto, son susceptibles de variar, siempre que este cambio no altere la esencia del Modelo.
- 105. Los términos en que queda redactada esta Memoria descriptiva son cierto y fiel reflejo de lo que se pretende registrar como Modelo de Utilidad. Dichos términos habrán de ser tomados en sentido amplio, nunca limitativo.
- 110. Los peticionarios se reservan el derecho a obtener los oportunos registros complementarios por los perfeccionamientos que la práctica les va aconsejando.

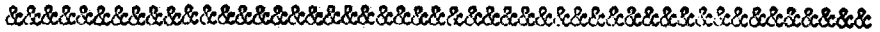

115. N O T A D E R E I V I N D I C A C I O N E S

- - - - -

Se reivindica, como de propia y nueva introducción en España, procedente de Francia (Moulin-Légumes, Bagnolet-Seine), a favor de los Srs. don



120. FERNANDO MURIEL MARTÍNEZ y don JOAQUIN SUCUNZA SA RASA, ambos de nacionalidad española y domiciliados en Pamplona, por los extremos siguientes:

PRIMERO = Por un salero triturador caracterizado porque la boca del recipiente está rematada por una corona circular de cristal muy grueso, cuyo reborde presenta una serie de ondulaciones a manera de dientes o muelas, destinadas a moler la sal (u otro producto o especie contenido) contra la superficie finamente perforada de que dispone la tapa.

SEGUNDO = Por el mismo salero triturador, de la anterior reivindicación, caracterizado también porque la tapa encaja holgadamente (de manera que pueda girar) en la parte externa de la corona trituradora, y, para su sujeción al cuerpo del salero, vá provista de dos alambres semicirculares, que, haciendo giro sobre dos puntos del reborde de la tapa, se cifien al cuello del recipiente por debajo del resalte de la corona, yendo dichos alambres, en su terminal, vueltos hacia arriba, de manera que puedan ajustar en sendas ranuras practicadas en el reborde de la tapa, justo en el lugar diametralmente opuesto a los puntos de giro.

145. TERCERO = Por un "SALERO TRITURADOR".

Tal y comp queda descrito en la Memoria precedente y para los fines que en ella se especifican.

Esta Memoria consta de siete hojas, foliadas y mecanografiadas por una sola cara, a las

150.

27439



- siete -

que se une otra de planos, en tamaño y forma reglamentarios, para la mejor comprensión de este Modelo.

155. Madrid, a siete de Julio de mil novecientos cincuenta y uno.

157. Por autorización de los Srs. D. Fernando Muriel Martínez y D. Joaquín Sucunza Sarasa.

Eusebio de Muriel

ARD

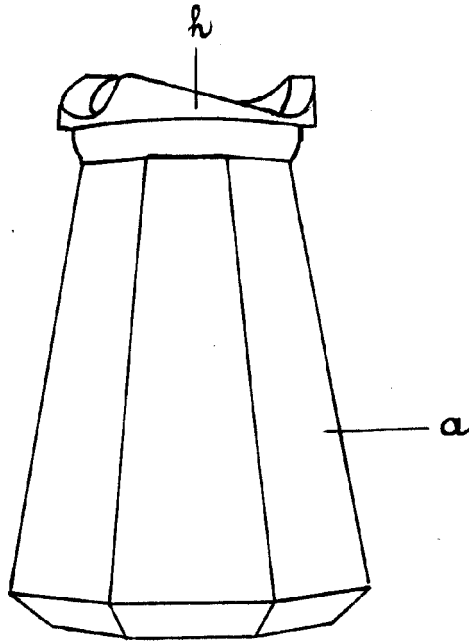

Fig. 2.

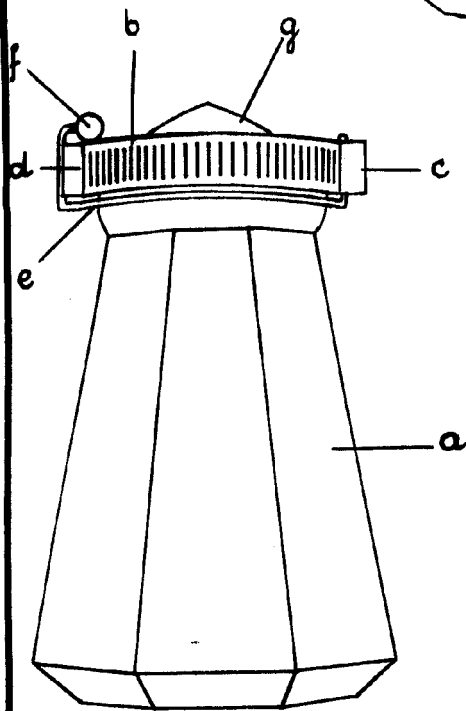

Fig. 4.

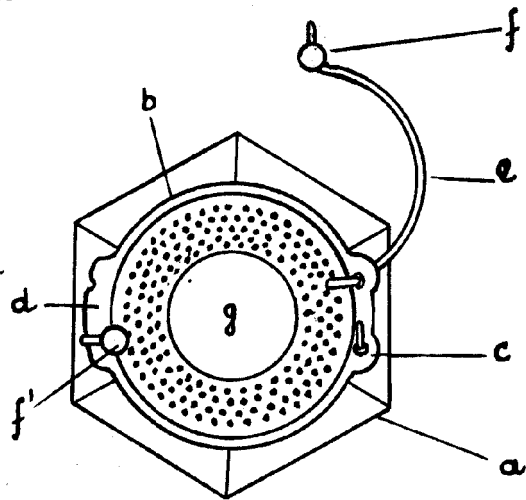

Fig. 3.

San Sebastian, a 21-VI-1951.

E. Muriel

Escala variable.