

27406

27406

MEMORIA DESCRIPTIVA Y DIBUJOS
que acompañan a la solicitud
de MODELO DE UTILIDAD de los-
señores Don Juan y Don Pedro-
VILARRUBIS EMERANDO, residen-
tes en Barcelona. -----

27406



M O D E L O D E U T I L I D A D

por "UN ESTUCHE CON BARRA-LÁPIZ Y ESPEJO PARA LOS LABIOS", a favor de los señores Don Juan y Don Pedro VILANUBIS FERRANDO, de nacionalidad española, residentes en Barcelona, calle Sagrera nº 2. -----

M E M O R I A D E S C R I P T I V A

El Modelo de Utilidad que se preconiza, hace referencia a un estuche con barra-lápiz y espejo para los labios, que presenta la característica peculiar de constar de dos elementos básicos, en los enseres de tocador femeninos, unidos en una sola y única pieza. Esta unión de dos adminículos cuya correlación de utilidad es consubstancial, obedece a que en la vida moderna y dada la simplificación máxima que se otorga en forma creciente a todos los utensilios de uso cotidiano, ocurre que en innumerables casos de la vida femenina, se prescindan de bolsos o monederos, que es donde no falta nunca un espejo, y en cambio, en un pequeño bolsillo de cazadora, pescadora, chaqueta o pantalón sport, cabe, sin gran molestia, esta realización o compendio de dos utensilios en una sola pieza: el estuche de lápiz para labios, acompañado del pequeño espejo capaz, sin embargo, para efectuar el cometido a que se le destina.

Este espejo, al que para su reducción extrema se le ha



5 dado forma ovalada, tiene su diámetro mayor igual a la altura del cubre tubo, y se coloca paralelamente a él, o sea, adosado a su pared externa. Están ambos objetos unidos por su extremo superior mediante un eje común sobre el que bascula, en movimiento angular, la brida en que termina la base o fondo del espejo. Así, en cuanto se desprende el cuerpo del lápiz, de su cubierta, se despliega automáticamente, quedando en una mano ésta y en la otra el lápiz, en situación de prestarse el complementario servicio que acostumbran. Esta automaticidad de movimiento del espejo, se la otorga un resorte de muelle 10 de acero situado envolviendo concéntricamente el eje de unión y presentando sus extremos dos prolongaciones sobresalientes que, apoyada una en la superficie de la cabeza del tubo, rebate su extremo opuesto contra la brida de sustentación del espejo. 15

Con el fin de otorgar mayor claridad a lo expuesto, describiremos su funcionamiento valiéndonos de los dibujos de la hoja gráfica adjunta. En ella, la Fig. 1, representa el conjunto visto en perspectiva, en su estado pasivo, o sea, plegado. 20 La platina que constituye la base del espejo -1-, se halla retenida por una brida o saliente -2- del reborde -3- de base del porta-lápiz. El eje superior -4-, común a ambas partes por medio de abrazaderas, está asimismo, rodeado en su zona central por un muelle -5-, cuya acción es bien visible en la Fig. 2, 25 en la que después de haberse desplegado el conjunto por el descenso del elemento -2-, y siguiendo la dirección de la flecha, ha quedado el espejo en posición elevada haciendo ostensible, como decíamos, que el resorte de muelle posee sus extremos prominentes apoyado uno, en la cabeza de la cubierta de tubo, y 30 el otro en la brida de la base del espejo, con lo que los fuerza a separarse o abrirse en ángulo de más de 90 grados.

La Fig. 3, amplia, mediante un croquis parcial y convencional, las dos posiciones en que se sitúa el espejo, viéndo-



se éste en situación de perfil.

La representación gráfica efectuada se cita a título de ejemplo de realización práctica de un caso que admitirá variaciones en el orden de tamaño, proporción, forma y material, siempre que no altere o modifique la esencialidad del modelo descrito.

- N O T A -

Se reivindica como objeto del presente Modelo de Utilidad:

10 1º.- Un estuche con barra-lápiz y espejo para los labios, consistente en un tubo cilíndrico en cuya cara superior presenta un eje horizontal del que depende una pieza angular que constituye la cubierta y base de un espejo ovalado, el cual queda plegado a lo largo de la cápsula cilíndrica que forma la cubierta del tubo.

15 2º.- El propio estuche con barra-lápiz y espejo, para los labios de la reivindicación anterior, que se caracteriza por que, al elevar el cilindro cobertor y cesar la contención de una brida que posee la base del tubo porta-lápiz, actúa el espejo automáticamente, elevándose debido a la acción de un resorte de muelle instalado en forma concéntrica en el eje superior y cuyas puntas o extremos sobresalientes, tienden a separarse angularmente.

30 3º.- UN ESTUCHE CON BARRA-LAPIZ Y ESPEJO, PARA LOS LABIOS.

Madrid, 10 de Julio de 1.951

FERNANDO PERAIRE
P. R.

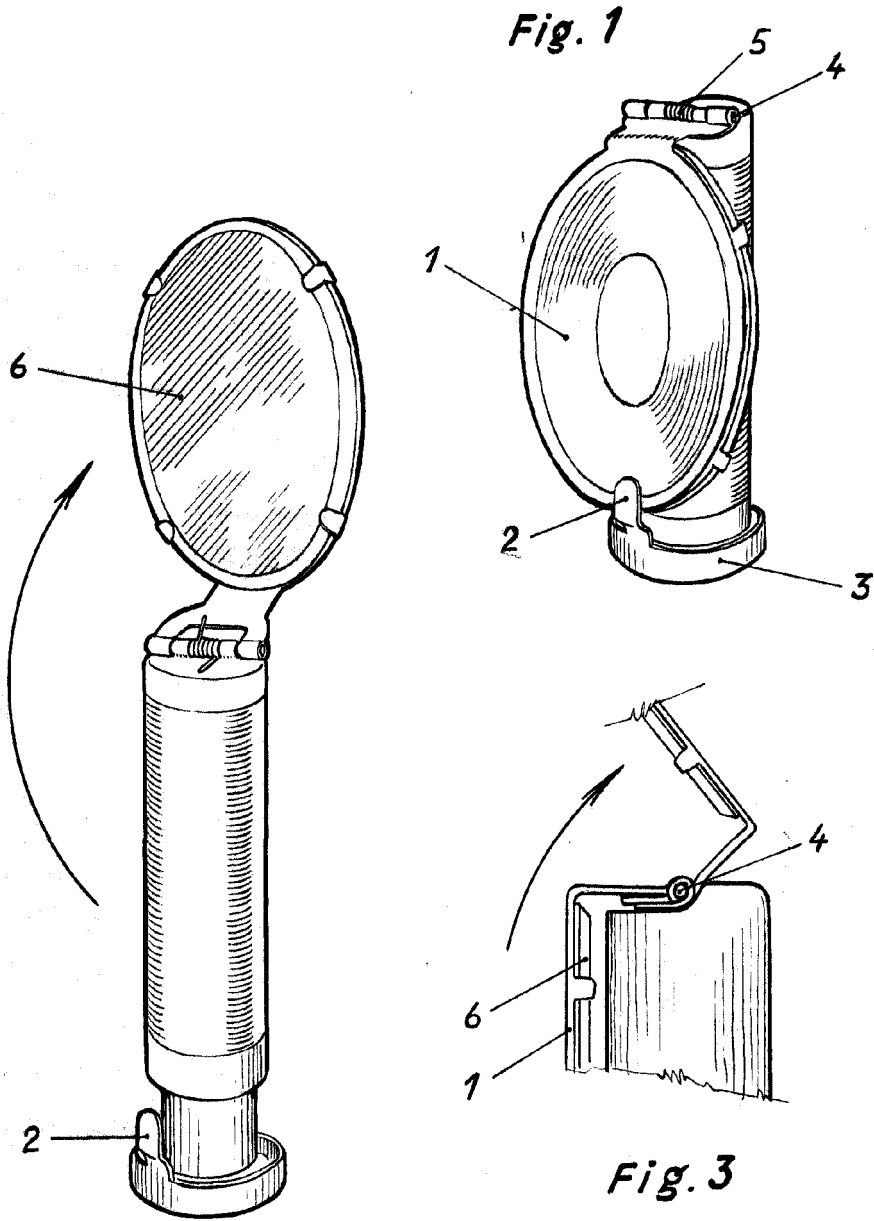

Fig. 1

Fig. 2

Fig. 3

p.a. Fernando Peraire
p.p.

Escala variable.