

27399

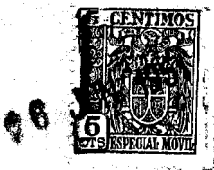

REGISTRO

DE

UN MODELO DE UTILIDAD

por "un pasapurés perfeccionado" - - - - -

a favor de Doña Rosa MOLINA PEDARRÓS, de nacionalidad española, domiciliada en BARCELONA, calle Viladomat, nº 48.

- - - - -

MEMORIA DESCRIPTIVA-

La presente memoria descriptiva corresponde a la solicitud de registro de un pasapurés, que presenta una estructura que da lugar a que el mismo resulte notablemente mejorado tanto en la perfección como en la rapidez con que ejecuta su acción sobre las materias por él pasadas para obtener su transformación en purés, gracias a lo cual resultan éstos de excelentes condiciones.

Está caracterizado esencialmente el pasapurés, que constituye el modelo de utilidad de que se trata por tener el fondo perforado, que ha de atravesar el puré producido, de forma acanalada concéntricamente con el eje de giro de la pa-

27329



- 2 -

leta de frotación contra dicho fondo, utilizada corriente-
mente en tal clase de aparatos, presentando a su vez tal
paleta una ondulación de su borde de frotación que le per-
mite ajustar en las canales concéntricas establecidas en el
5 citado fondo.

Gracias a dar tal forma al fondo y a la paleta frota-
dora de los pasapurés se logra aumentar la extensión de su-
perficie perforada destinada al paso de las materias conver-
tidas en puré, así como que se acentúe notablemente la inti-
10 midad de frotación de la paleta con el fondo y en consecuen-
cia un mejoramiento de la impulsión por la misma de las ma-
terias que han de hacer pasar por las perforaciones del fon-
do, las cuales al quedar alojadas en la cavidad de las ca-
nales pueden ser expulsadas de éstas tanto inferior como la-
15 teralmente a través de tales perforaciones o sea por gran
numero de pases.

De lo hasta ahora descrito se desprende ya perfectamen-
te la utilidad que han de tener los pasapurés que se fabri-
quen de acuerdo con el modelo, pero, con el fin de dejar ple-
namente demostrada cual es la constitución esencial de los
20 mismos, se describe a continuación el caso de ejecución prác-
tica de uno de ellos representado, a título de ejemplo, en
el adjunto dibujo en el cual la figura 1 es una vista en al-
zado del nuevo pasapurés, en sección y la figura 2 otra sec-
ción, a mayor escala, del fondo del mismo pasapurés, y de la
25 parte por la cual frota con él la aleta giratoria correspon-
diente.

El pasapurés representado como ejemplo, es de los de



tipo desmontable por tener el eje 1 del manubrio 2 articulado a un puente 3 que puede engancharse y desengancharse mediante dos sujetadores 4 dispuestos diametralmente opuesto, en el borde del recipiente 5 y en el cual se apoya un resorte 6 que apoyado asimismo en un saledizo 7 del citado eje 1 permite por una parte, el montaje y desmontaje del propio puente en el recipiente y mantiene por otra parte fuertemente apretada la paleta helicoidal 8, terminal inferior del eje, contra el fondo 9 del aparato.

10 Como queda especialmente visible en la figura 2, este fondo 9 presenta, y en ello reside la característica esencial del modelo, unas canales concéntricas 10, 10 que al aumentar la extensión superficial del fondo permiten establecer en él mayor número de perforaciones 11, 11 que las que se podrían practicar en un fondo plano y la paleta helicoidal de frotación 8 tiene su borde de ataque 12, ondulado en correspondencia con la forma de las canales 10 del fondo de modo que ajuste en ellas lo más exactamente posible para obligar a que toda la materia que quede incluida, al funcionar el aparato, entre la cara inferior de la propia paleta y el fondo resulte obligada a pasar por las perforaciones 11 practicadas en el último en diferentes direcciones.

25 El puente o travesaño 3 del aparato está provisto de una aleta 13 que impide que entren en rotación las materias situadas en la parte alta del recipiente y graviten sobre las sometidas en la parte baja del mismo a la acción de la paleta helicoidal desmenzadora y empujadora 8.

Es de señalar que el fondo acanalado 9 es asimismo des-



montable por hallarse solamente apoyado en un reborde 14 del recipiente 1 contra el cual lo aplican, por la acción del resorte 5, el eje 1 y la paleta 8. El eje 1 se mantiene centrado por ajuste inferior en un orificio centrado 15 del fondo.

Podrán ser variables sin que se altere la esencialidad del modelo las formas y las dimensiones generales de los pasapurés o de los órganos que entren en su constitución los metales, aleaciones u otros materiales que entren en la constitución de sus piezas, la forma y número de las perforaciones establecidas en sus fondos que podrán ser intercambiables, las de los canales de estos fondos, y las de las ondulaciones del borde de las paletas, los recubrimientos o acabados de los aparatos fabricados, los medios manuales o mecánicos de fabricación y cuantas circunstancias puedan semejantemente variar sin que resulte alterada la estructuración esencial al final de esta memoria reivindicada.

N O T A

Por el registro de modelo de utilidad a que se refiere la presente memoria descriptiva se REIVINDICA la propiedad y la explotación exclusiva de:

1.- Un pasapurés perfeccionado, esencialmente caracterizado por el hecho de tener el fondo perforado, que ha de atravesar el puré, producido de forma acanalada concéntricamente con el eje de giro de la paleta de fricción contra dicho fondo, utilizada corrientemente en tal clase de aparatos, presentando a su vez tal paleta una ondulación

27329

26 JUN 1951



- 5 -

de su borde de fricción que le permite ajustar en las canales concéntricas establecidas en el citado fondo.

5 2.- Un pasapurés perfeccionado, tal como el especificado en 1, caracterizado por el hecho de que gracias a la forma especial dada a su fondo y a su paleta frotadora, se logra aumentar la extensión de superficie perforada destinada al paso de las materias convertidas en puré, así como que se acentúe notablemente la intimidad de fricción de la paleta con el fondo y en consecuencia un mejoramiento de la 10 impulsión por la mismas de las materias que han de hacer pasar por las perforaciones del fondo, las cuales al quedar alojadas en la cavidad de las canales pueden ser expulsadas de éstas tanto inferior como lateralmente a través de tales perforaciones o sea por gran número de pasos.

15 3.- La propiedad y la explotación exclusiva del objeto del registro, sean cuales fueren las circunstancias que concurren con su esencialidad definida en las anteriores reivindicaciones, cual objeto es:

"un pasapurés perfeccionado".

Consta la presente memoria descriptiva de cinco hojas foliadas escritas por una sola cara.

Barcelona, 26 de Junio de 1951.

P. p. de Doña Rosa MOLINA PEDARRÓS,



FIG.1

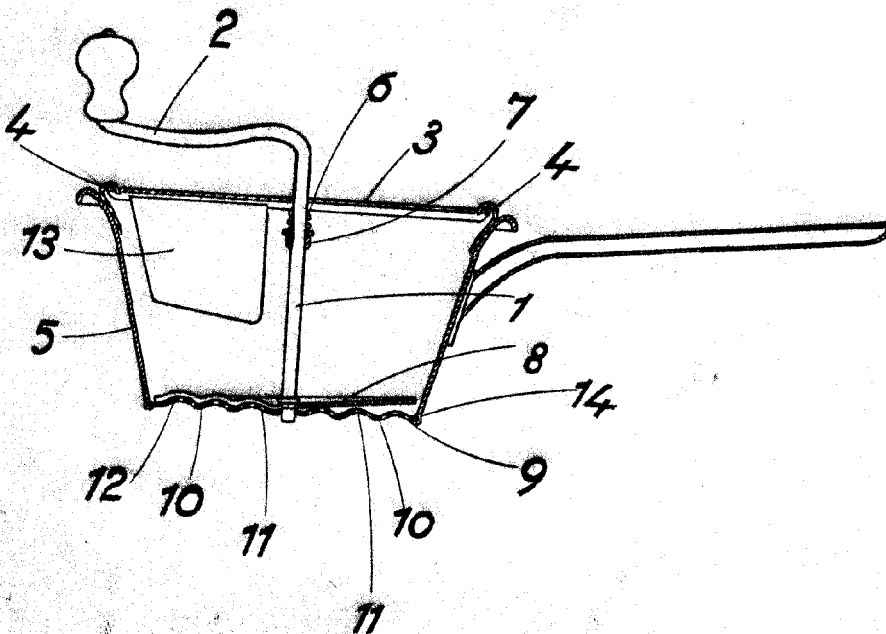
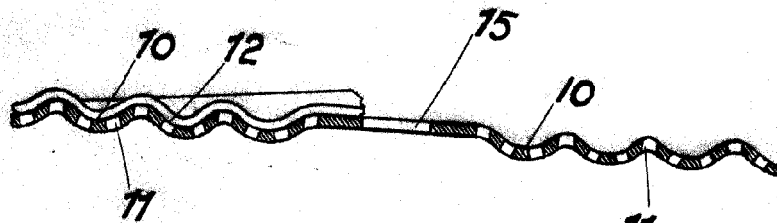

FIG.2



11 ESCALA VARIABLE
Barcelona 6 JUN. 1951