



M O D E L O
D E
U T I L I D A D

a favor de Don JACOBO LIFSCHITZ-DRUCKER, de nacionalidad polaca, residente en Barcelona, Rambla de Cataluña, 48, por "UN NUEVO TAPÓN".

- . -

MEMORIA DESCRIPTIVA

- El presente modelo de utilidad se refiere a un nuevo tapón aplicable a cualquier tipo de frascos, especialmente a tubos de los llamados flexibles, que se distingue por su fácil adaptación, por quedar sujeto al tubo o frasco con lo que se evita su pérdida, por su fácil manejo ya que con una sola mano basta para poderse servir de su contenido, y al propio tiempo por sus condiciones higiénicas, por todo lo cual y por el hecho de poderse usar en sucesivas adaptaciones una vez vacío el tubo, resulta sumamente práctico, lo que unido a la
- 5.
- 10.

27977,3



atractiva presentación, le hace muy estimable, constituyendo un objeto de gran utilidad.

5. Consiste esencialmente en un conjunto compuesto por dos piezas unidas entre sí, formando visagra, las cuales por medio de un muelle que se sujeta en ellas, están obligados a mantenerse en dos posiciones extremas, abierta en una y cerrada en la otra. Una de dichas piezas actúa de soporte y va roscada al tubo al que se aplica y la otra constituye el tapón propiamente dicho.

10. Para la mejor comprensión de cuanto se indica en la presente memoria descriptiva se acompaña un dibujo en el que, esquemáticamente y tan sólo a título de ejemplo, se representa una forma de realización del objeto de la invención. En la figura 1, tal y como queda, abierto, aplicada a un tubo; y en la figura 2 una proyección vertical del mismo en las dos posiciones extremas, cerrado y abierto.

20. En el dibujo aludido la pieza soporte -1- de material plástico, hueca interiormente para el paso del contenido del tubo, tiene una forma troncocónica con un ensanchamiento -2- en su base que sirve de asiento a la corona circular -3- base del casquete semiesférico -4- que constituye el tapón propiamente dicho. La corona -2- presenta dos salientes en forma de orejetas -5- con un taladro central -6- en las que se introducen, formando el eje de giro de la visagra y quedando retenido, dos tetones que presentan las pestañas -7- en que se prolongan la corona circular -3- base del tapón.

25.

27277

13



5. Entre las dos orejetas -5- de la pieza soporte -1- existe, de su propio material, un diente -8- en el que se sujeta un extremo del muelle -9-, que obliga al tapón -4- a ocupar las dos posiciones extremas, indicados en la figura 2 y que se sujeta por el otro extremo en un pasador -10- que hay en el fondo del tapón -4-. En el interior cilindro-troncocónico del soporte -1- y en su parte cilíndrica, existe un fileteado -11- por el que se rosca el cuello del tubo -16- al que se aplica.
10. El casquete semiesférico -4- que forma el tapón, propiamente dicho presenta en su base un reborde -12- cuya finalidad es permitir aplicar el esfuerzo para abrirlo. En su fondo existe un disco -13- de material elástico en el que ajusta la base menor -14- de la parte troncocónica -15- en que termina la pieza soporte -1- logrando un cierre perfecto del tubo -16- al cual se aplica el conjunto del tapón.
15. Se comprende serán independientes del objeto del presente modelo de utilidad, los materiales de que están formadas las piezas que componen el tapón, así como la forma y dimensiones, tanto absolutas como relativas, de las mismas y en general todo cuanto no afecte a su esencialidad.
- 20.

13 JUN



N O T A

Se reivindica como objeto del presente modelo de utilidad:-

5. 1. Un nuevo tapón, que se caracteriza esencialmente por estar constituido por dos piezas una soporte que va roscada o acoplada al tubo al cual se aplica y otra que constituye el tapón propiamente dicho unidas entre sí convenientemente formando visagra y que por la acción de un muelle sujeto a ambas los obliga a ocupar dos posiciones extremas, abierta en una y cerrada en la otra, presentando la pieza soporte un paso central para el vaciado del tubo, prolongado mediante la boca de salida, y el casquete tapón, una punta para el ajuste contra dicha boca.

2. Un nuevo tapón.

La presente memoria consta de cuatro hojas foliadas, escritas por una sola cara.

Barcelona, a 13 de junio de 1951.

Jacobo LIFSCHITZ-DRUCKER

p.a.

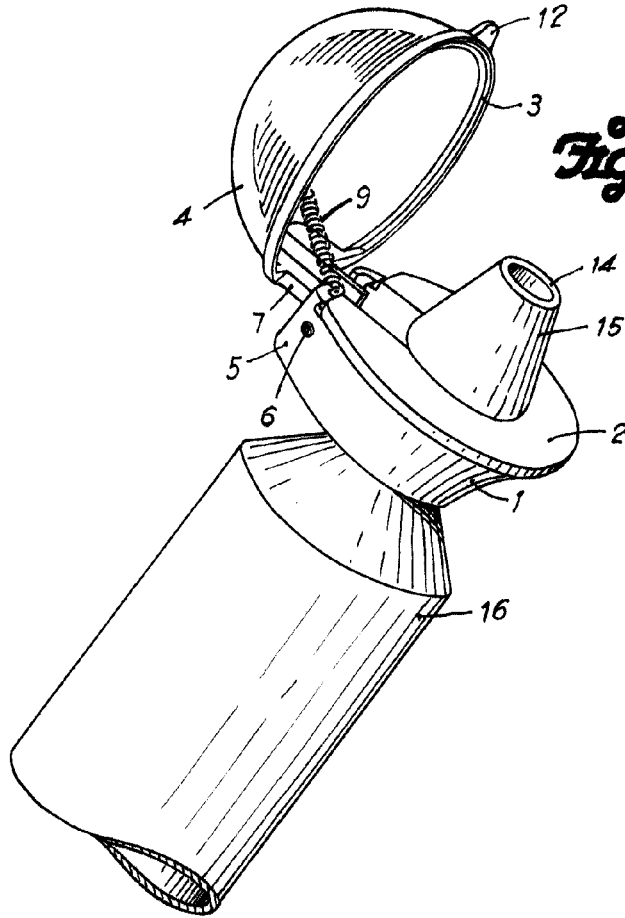

Fig. 1

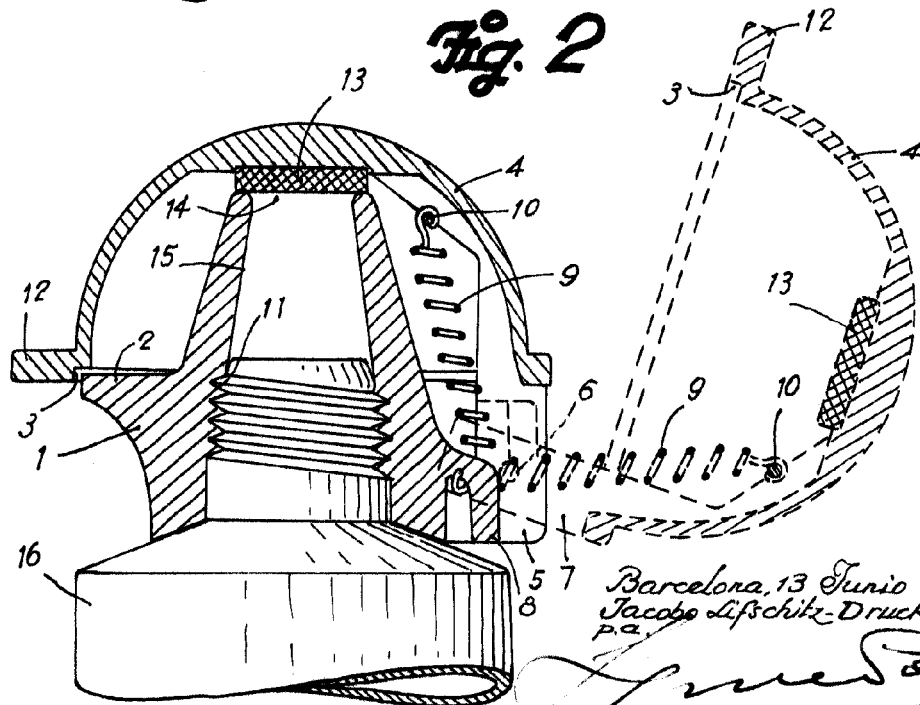

Fig. 2

Barcelona, 13 Junio 1951
Jacobo Lifschitz-Drucker
p.a.