

27256



MEMORIA DESCRIPTIVA
=====

correspondiente a un MODELO DE UTILIDAD, por 20 años,
a favor de D. JUAN ALAY SERRET, de nacionalidad española
y domiciliado en BARCELONA, calle Ali-Bey nº 12, por:
"UN NUEVO UTIL DE PERFUMERIA, QUE PUEDE UTILIZARSE COMO
POLVERA Y ASIMISMO PARA CREMAS, COLORETES Y DEMAS PRODUC-
TOS DE BELLEZA Y COSMETICA".

- o - o -

El presente modelo de utilidad se refiere a una
nueva clase de envase para polvos, cremas, colores y demás
productos de perfumería. Como es sabido todos los envases
destinados a retener polvos o cremas, adolecen de la fal-
ta de un protector, que en el uso mantengan el producto
recogido y que al abrirlos no haya el peligro de derramar
el contenido.

- 5.-
- En la actualidad se presentan los productos enva-
sados, de que tratamos, protegidos por una capa de celo-
fán que ha de rasgarse al usarlos por primera vez; al haber
destruido la capa protectora que mantenía los polvos o
cremas unidos y compactos o en las sucesivas veces que
se abra el recipiente, había una pérdida del producto
encerrado, bien porque se haya volcado el envase o por
que se efectue la apertura un poco rápida, pues sucederá,
- 10.-
- 15.-



27256

que si son polvos, serán lanzados por efecto del pequeño vacío ocasionado al quitar la tapa y si son cremas o cosméticos estarán adheridos en la parte interior de la tapa, bien por mala posición de la caja o por ligero aplastamiento de la misma.

20.-

Tambien en los actuales envases, sucede que la borla o bol ha de llevarse separada del recipiente donde se guarda el producto, pues en otro caso se satura de él y no da el rendimiento deseado, pero es, además, que el hecho anterior trae consigo el deterioro de la dicha borla por el trasiego constante y el de no tener lugar propio para guardarla una vez utilizada.

25.-

Para mejorar estos envases y subsanar los defectos que ya quedan relatados, se presenta en esta memoria descriptiva un modelo de utilidad consistente en un nuevo util de perfumeria, que puede utilizarse como polvera y asimismo para cremas, coloretes y demás productos de belleza y cosmética que está constituido por una caja con doble departamento, para cuya interpretación más exacta recurriremos a un ejemplo práctico representado gráficamente en el plano adjunto.

30.-

35.-

En la figura 1 se ve este envase completamente acabado y exteriormente.

40.-

En la figura 2, que es un corte diametral de un modelo con tapa interior (4) a presión, podemos apreciar, aunque no es más que una idea de realización práctica, las partes con que se constituye el envase, o sean: fondo de la caja (1), tapa (2) que entra a presión con el lado exterior de las paredes de la caja (3), llevando este



- 45.- elemento una tapa interior (4) que forma un cierre perfecto por medio de la pestaña (5). La tapa interior (4) divide el espacio interior de la caja en dos compartimentos, uno para los polvos (6) entre el fondo (1) y el costado (3) y el otro espacio (7) para la borla, entre
- 50.- la dicha tapa interior (4) y la bóveda de la tapa exterior (2). Pudiendo adaptar a los envases que se desee un tamiz (8) para un mejor rendimiento de la polvera.

- 55.- En la figura 3 que es un detalle de la sección diametralmente de un envase con tapa interior (4) roscada, vemos igualmente el fondo de la caja (1), la tapa (2), las paredes de la caja (3), la tapa interior (4) que ajusta al interior de las paredes de la caja (3) por medio de la rosca (9), el departamento de polvos (6) y el de la borla (7), pudiendo acoplar el tamiz (8) si así se desea
- 60.- en el departamento (6). Con la tapa interior (4) roscada se consigue que según se vayan gastando los polvos (6) el poder seguir aprisionándolos, para evitar que se derramen, bien al abrir la caja o por cualquier movimiento brusco.

- 65.- La figura 4, es un corte de un envase con la tapa interior (4) sostenida con aletas laterales (11) y ajustada a la cara interior de las paredes de la caja (3) para obtener una perfecta separación entre los dos departamentos (6) y (7) ya descritos en las figuras anteriores, llevando también una anilla o lazo (10) para levantar la tapa
- 70.- interior. Esta anilla o lazo (10) se colocará en los modelos que se precise.

En la figura 5 es igualmente el corte diametral de un envase con la tapa interior (4) móvil para que presione



75.- siempre sobre los polvos (6) a medida que estos se vayan gastando y que se desliza verticalmente por medio de unos nervios guías (12), tomando diferentes posiciones tal como la representada a puntos (4'). El resto del envase es igual a los descritos anteriormente.

80.- Y en la figura 6, por último que es un detalle en planta de los nervios guías (12) adosados a las paredes de la caja (3), se observa como encaja con la tapa interior movil (4) de la figura anterior medio de las gargantas (13).

85.- Debe aclararse que la descripción precedente es a título informativo y no limitada, pudiéndose introducir modificaciones de forma, construcción y detalle, sin variar para ello los alcances de este modelo de utilidad tal como quedan claramente especificado en las reivindicaciones que siguen.

- - - - -

N O T A

90.- El presente modelo de utilidad, consta de las siguientes reivindicaciones:

95.- 1ª).- "UN NUEVO UTIL DE PERFUMERIA, QUE PUEDE UTILIZARSE COMO POLVERA Y ASIMISMO PARA CREMAS, COLORETES Y DEMAS PRODUCTOS DE BELLEZA Y COSMETICA", que se caracteriza por que el mismo recipiente consta de un compartimento para la borla o bol y otro para los polvos o cremas, constituyendo un doble fondo.

100.- 2ª).- El mismo util de la reivindicación anterior, que se caracteriza por llevar una tapa interior e intermedia, que es la que efectua el doble fondo, fijable por acoplamiento a presión para evitar el derramamiento del contenido.



105.- 3ª).- El mismo util de las reivindicaciones anteriores, que se caracteriza por que el doble fondo es obtenido por una tapa interior movil cuya posición deseada se obtiene mediante una rosca o guías laterales que permiten presionar el polvo, según su volúmen vaya disminuyendo con el uso, para evitar su desplazamiento por cualquier movimiento involuntario.

110.- 4ª).- El mismo util de las reivindicaciones anteriores, que se caracteriza por que con independencia a la tapa de doble fondo, entre ésta y el fondo fijo es susceptible de aplicación un tamiz.

115.- 5ª).- El mismo util de las reivindicaciones anteriores, que se caracteriza por la susceptible disposición en la paredilla interior de la caja de una paredilla en toda su periferia interior, para sustentación de la tapa movil o tamiz.

120.- 6ª).- El mismo util de las reivindicaciones anteriores, que se caracteriza por que la tapa movil puede ser de superficie ligeramente cóncava o formando caja o bandeja y con facultad de acoplamiento de tamiz sobre la misma, retenibles ambos elementos o uno de ellos por medio de resaltes en las paredillas de la caja y ranuras o pasos en los puntos precisos de la periferia o borde del tamiz y tapa movil.

125.- 7ª).- "UN NUEVO UTIL DE PERFUMERIA, QUE PUEDE UTILIZARSE COMO POLVERA Y ASIMISMO PARA CREMAS, COLORETES Y DEMÁS PRODUCTOS DE BELLEZA Y COSMÉTICA".

130.- La presente memoria descriptiva consta de seis hojas, foliadas y escritas a máquina por una sola de sus

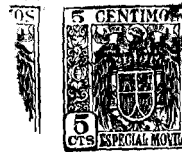

97256

caras, componiendo un total de ciento treinta y dos líneas,
incluidas las presentes.

Madrid, 30 de junio de 1.951

ANTONIO ESCOBAR
[Handwritten signature]

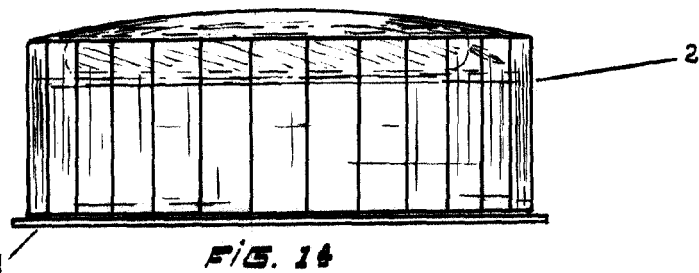

FIG. 1a

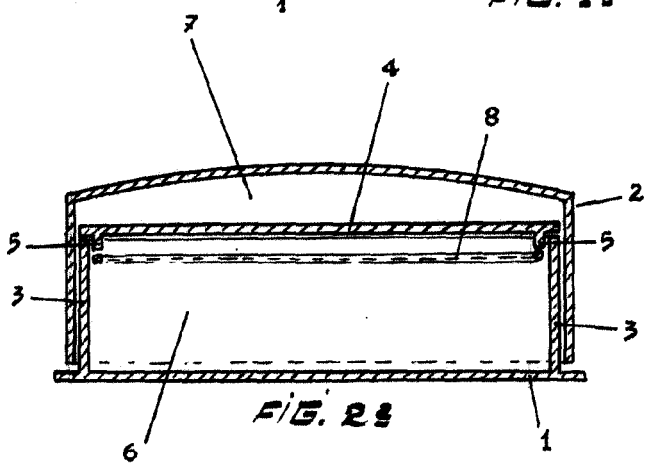

FIG. 2a

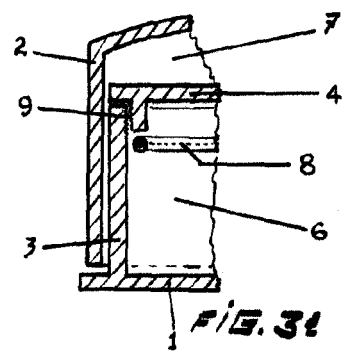

FIG. 3a

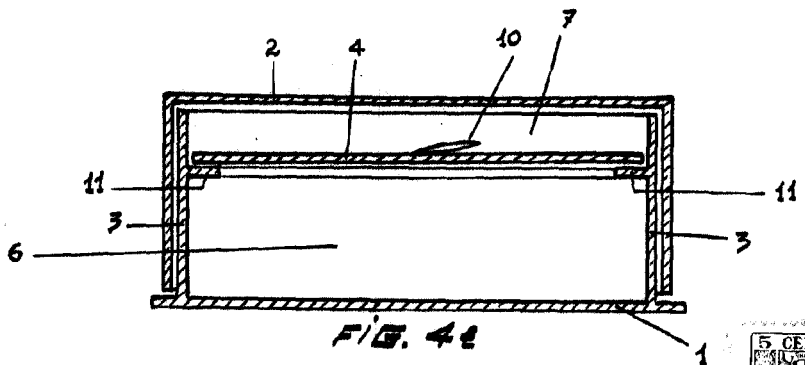

FIG. 4a

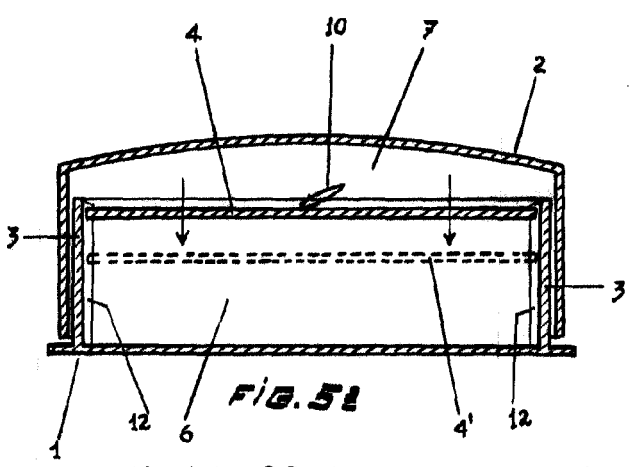

FIG. 5a

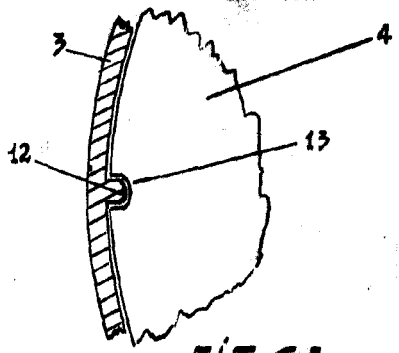

FIG. 6a

Madrid, 25 de Junio de 1.951

ESCALA VARIABLE

[Handwritten signature]