

27959

MODELO DE UTILIDAD

=====



MEMORIA DESCRIPTIVA

sobre:

" Pinzas saca-grapas ".

=====

Solicitante : Don JOSE TREMUL PUERTAS, de nacionalidad
española, residente en Zaragoza.

===

La presente solicitud de Modelo de Utilidad
se refiere a pinzas saca-grapas, representándose en el
adjunto dibujo dichas pinzas.

Fig. 1 muestra el aparato en vista frontal, y
Fig. 2 es una vista lateral del mismo.

5.

Como se podrá apreciar en el dibujo, el aparato

27252



30

comprende un eje (1) al cual va arrollado un muelle de presión (2) que tiende a separar las dos mandíbulas o pinzas metálicas superior 3 e inferior 4, constuidas en forma de U.

10. Sobre el metal de dichas pinzas se montan sendas cubiertas (5) que pueden ser de diferente material, preferentemente de materia plástica, dándose a dichas cubiertas, superior e inferior, una forma adecuada que se ajuste a los dedos que ejercen la presión sobre el aparato y remachandose en (6) la citada cubierta con el metal de las mandíbulas o pinzas.

N O T A

20. Descrita suficientemente la naturaleza del invento, así como la manera de realizarlo en la práctica debe hacerse constar que las disposiciones anteriormente indicadas son susceptibles de modificaciones de detalle, en cuanto no altere su principio fundamental, siendo lo que constituye la esencia del referido invento y por lo que se solicita, Modelo de Utilidad, por 20 años en España: " Pinzas saca-grapas "; caracterizándose por lo siguiente:

1.- Pinzas saca-grapas, caracterizándose porque comprende un eje al cual va arrollado un muelle de presión que tiende a separar las dos mandíbulas o pinzas metálicas, superior e inferior, construidas en forma de U.

2.- Pinzas saca-grapas, según reivindicación 1, caracterizándose porque sobre el metal de dichas pinzas se montan sendas cubiertas que pueden ser de diferente material, preferentemente de materia plástica, dándose a dichas cubiertas, superior e inferior, una forma adecuada que se ajuste a los dedos que ejercen la

27252
- 3 -



40. presión sobre el aparato y remachándose la citada cubierta con el metal de las mandíbulas o pinzas.

3º.- Pinzas saca-grapas; tal y como queda substancialmente descrito en la presente memoria e ilustrado en los dibujos que se acompañan.

45. Esta memoria consta de tres hojas, escritas a máquina por una sola cara.

Madrid, 30 JUN 1951

JOSE TREMUL PUERTAS.

P.F. de J. GOMEZ ACEBO y MOJER

FIG.1 27259

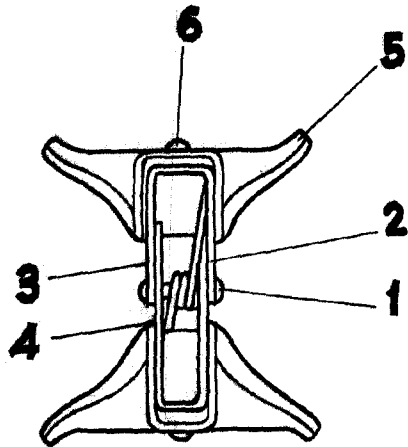
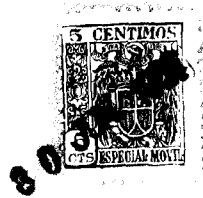
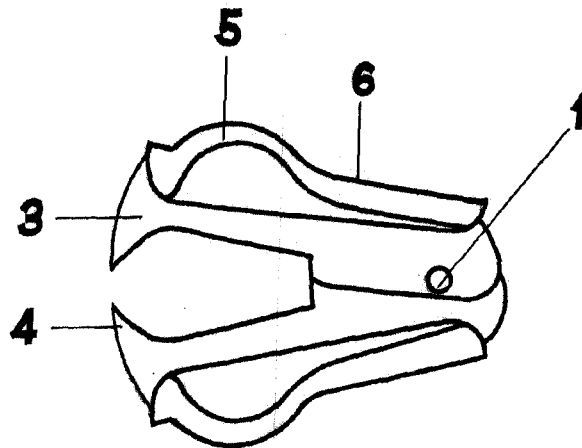

FIG.2



MADRID DE 30 JUN. 1951 DE 1951 :
JOSE TREMUL PUERTAS *
P. P.
P.P. de J. GOMEZ ACEBO y MOJER