

27244



MODELO DE UTILIDAD  
por VEINTE años  
en ESPAÑA

solicitado a favor de D. Francisco Peiró Hurtado, de nacionalidad española, domiciliado en Valencia, calle de Burriana, 30.

por

====="NUEVO ESTUCHE PARA REGALOS Y APLICACIONES  
DIVERSAS "=====

\*\*\*\*\*

MEMORIA DESCRIPTIVA

El Modelo de Utilidad objeto de la presente Memoria Descriptiva se refiere a un nuevo estuche para regalos y otras aplicaciones, solicitando amparar sus características de acuerdo con la vigente Ley de Propiedad, por tratarse de un objeto que a su originalidad une la propiedad de ser util dentro de su aplicación



pues consigue efectos recreativos y atractivos para cualquier regalo, haciendo mas delicada la atención y efecto que con el mismo se persigue.

10 El estuche a que nos vamos a referir en la presente descripción, es indicado como bombonera, caja de pañuelos, tabaquera y para contener cualquier otro objeto de regalo, siendo ilimitadas sus aplicaciones. Presenta la particularidad de que va dotado de figuras animadas de movimiento, que actuan  
15 cuando se abre el cajón del estuche y cesan en su movimiento cuando se cierra, pudiendo completarse con un rollo musical que suene al compas del movimiento de las figuras, dando así un gran atractivo y vistosidad a este estuche.  
20

El estuche está integrado por una caja rectangular, cilindrica o de cualquier otra forma geometrica, dotada de un cajón lateral corredizo con su correspondiente pomo. En el centro de la caja se dispondrá un  
25 soporte en el que se monta un juego de engranajes o mecanismo de relojeria, accionado por su correspondiente muelle y provisto de una llave para darle cuerda, la cual puede aparecer por la base, siendo abatible y ocultable para no impedir el apoyo del  
30 estuche o simplemente desmontable, previniendose tambien el que la llave se monte lateralmente o en cualquier otro lugar apropiado. El cajón corredizo se dispondrá de modo que por uno de sus extremos o lado establezca contacto con el mecanismo de relojeria  
35 por ejemplo con algun pequeño volante solidario del



eje de un piñon, para que impida el funcionamiento del mecanismo cuando el cajón y el volante se hallen en contacto y por el contrario, pueda funcionar aquel cuando se saque el cajón. Este dispositivo puede sustituirse por cualquier otro, tal como un brazo situado en el cajón que inmovilece un piñón, u otra solución mecánica. Sobre el mecanismo y cajón mencionados se sitúa una plataforma o tapa fija con la correspondiente perforación central para dejar paso al eje principal del mecanismo de relojería, en el cual va montado solidariamente una especie de cazoleta invertida que forma a modo de una tapa de la caja, siendo esta pieza generalmente circular, octogonal o similar, ocultando sus paredes verticales varias ruedas montadas en su cara inferior, teniendo el eje de dichas ruedas forma de cigüeñal y apoyándose con posibilidades de deslizarse, sobre la plataforma fija citada anteriormente. Sobre dicha tapa o cubierta, formando parte de la misma o como pieza independiente, según convenga a la construcción, existe una torre con un cuerpo troncoconico en su extremo, o sea adoptando la forma de un tío-vivo. Como es corriente en los tíos-vivos, existen unas barras verticales con muñecos en forma de animales, personas, o cosas, cuyas barras van enlazadas al cigüeñal de las ruedas y guiadas en el cuerpo troncoconico de la parte superior de la torre. Este último cuerpo, que podrá adoptar cualquier forma, es hueco y constituye a modo de una taza o recipiente que resultará apropiado para contener cualquier objeto de regalo, o cigarrillos, encendedor etc... según el uso que se dé a este estuche. Con este fin está com-

- 4 - 27244



completado por una tapa movable que sigue las formas de la cubierta del tío-vivo.

70

En los casos que se crea conveniente, con el mecanismo de relojería se relacionará un rollo musical, pudiendo disponerse también pequeñas figuritas en los ángulos, bien fijas o dotadas de movimiento, para lo cual y mediante las oportunas transmisiones se enlazan con el mecanismo de relojería central. También pueden disponerse otras figuritas, fijas o montadas en muelles oscilantes e incluso que en lugar de un tío-vivo, se trate de un aparato volador con muñequitos colgados en asientos pendientes del cuerpo superior, o imite cualquier otra atracción de feria tal como cochecitos y demás.

75

80

Para facilitar la descripción se acompaña una lámina de dibujos representando un caso de realización práctica de este estuche, bien entendido que, tratándose de un ejemplo, no debe tomarse con carácter limitativo sino en su más amplio sentido.

85

Según dichos dibujos la figura 1, representa una vista en alzado del estuche; la figura 2 una sección en planta y la figura 3 una sección vertical. En estas figuras, las diversas partes de que consta el estuche están señaladas como sigue: -1- es la caja o estructura principal del estuche, -2- es el cajón corredizo con su pomo -3-; -4- es el soporte central del mecanismo de relojería -5-, en el cual cabe destacar el volante interruptor -6-, el eje central -7- y la llave -8-; vemos también la plataforma fija -9- y apoyadas en esta las

90

95



100

ruedas -10- con los cigueñales -11-, estando las ruedas montadas en la pieza -12- cuyas paredes laterales las ocultan. Dicha pieza -12- resulta giratoria por estar montada en el eje -7-, teniendo a su vez montada la torre -13- con el cuerpo superior -14- en forma de taza para alojar cualquier objeto en el espacio -15- que se halla cubierto por la tapa desplazable -16-. Enlazadas a los cigueñales -11- vemos las varillas -17- con las figuritas -18-, existiendo otras figuras -19- montadas en muelles oscilatorios y varias figuras -20- dispuestas en los angulos, las cuales como ya se indicó, pueden ser fijas, o giratorias si se enlazan al mecanismo central -5-.

105

110

El funcionamiento del estuche es bien sencillo: con la llave -8- se dá la cuerda al mecanismo de relojería -5- el cual se pone en movimiento cuando al sacar el cajón -2- se permite girar al volante de interrupción -6- con el que hacia contacto. Entonces el eje -7- hace girar a la pieza -12- y torre -13- y con ello las ruedas -10- se deslizan sobre la plataforma -9- y mueven el cigueñal -11- que hace subir y bajar a las figuritas -18-, moviendose tambien las figuras -19- y simultaneamente las -20- si estuvieran dotadas de movimiento, realizandose estos movimientos simultaneamente con sonidos musicales si se dota al estuche de un rollo sonoro. Todo este movimiento y eventualmente la musica, cesan cuando se coloca en su sitio el cajón pues este hace tope con el volante interruptor -6- y lo inmoviliza.

115

120

125

Descritas suficientemente las características del estuche, así como su funcionamiento, se ha de hacer



130

constar que pueden ser variables las circunstancias, de tamaños, materiales aplicación, ornamentación y clase de atracción figuras o juguete representado, y en general, se considerará incluida en este registro cualquier variación que en el mismo se efectue, que no altere esencialmente los fundamentos en que se basa, según se determina en las siguientes

REIVINDICACIONES

135

Los puntos nuevos que se presenta para que sean objeto de reivindicación, son:

140

1º.-Nuevo estuche para regalos y aplicaciones diversas, caracterizado por tener parte de la caja o estructura ocupada por un cajón corredizo y el resto conteniendo un mecanismo de relojería u otro similar provisto de un dispositivo interruptor accionado por el cajón de modo que, una vez dada la cuerda, si se saca el cajón funciona el mecanismo de relojería o similar y colocando el cajón en su sitio deja de funcionar.

145

2º.- Nuevo estuche para regalos y aplicaciones diversas, caracterizado por tener en su cara superior una pequeña torre giratoria montada al eje del mecanismo de relojería de la reivindicación anterior, adoptando dicha torre y el cuerpo de su extremo superior forma de tic -vivo o de cualquier otra atracción de feria o similar, teniendo el cuerpo superior forma de taza para obtener un alojamiento destinado a contener objetos de uso o regalo, el cual se halla cubierto por una tapa que sigue la configuración del objeto que re-

150



155

presenta la parte superior del estuche.

160

3º.- Nuevo estuche para regalos y aplicaciones diversas caracterizado, porque la base de la torre giratoria de la reivindicación anterior, posee y se halla apoyada para mantener su estabilidad, en varias ruedas que al girar la torre se deslizan sobre una plataforma intermedia, fija, que posee el estuche sobre la parte superior del mecanismo de relojería, obligando a las ruedas a rodar y con ello a girar el eje que poseen en forma de cigüeñal, en el cual se hallan enlazadas unas varillas portadoras de unas figuritas de cualquier clase, que al girar la torre suben y bajan por efecto del cigüeñal, poseyendo además otras figuras fijas y varias montadas en muelles oscilatorios y en los angulos u otros lugares figuras fijas o giratorias en movimiento sincronizado al de la torre, asi como en algunos casos, un rollo musical que suena al girar el conjunto .Y

165

170

175

4º. "NUEVO ESTUCHE PARA REGALOS Y APLICACIONES DIVERSAS", de conformidad en un todo en lo esencial y fines industriales a lo descrito en la precedente Memoria y graficamente representado en los adjuntos planos para su mejor comprensión.

Esta Memoria consta de SIETE hojas escritas o mecanografiadas a doble espacio en 177 LINEAS y por una sola cara.

Valencia 19 de Junio de 1951

Por autorización del interesado.

JOSE LOPEZ  
P. P. I

Fig 1

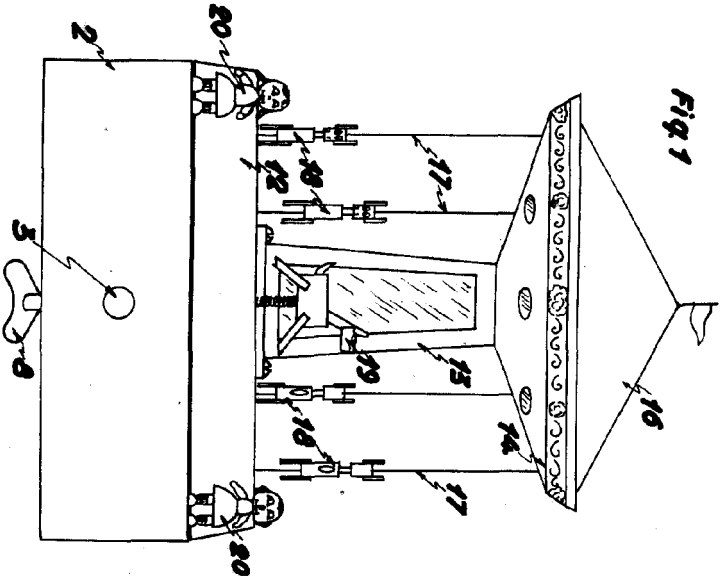

Fig 3

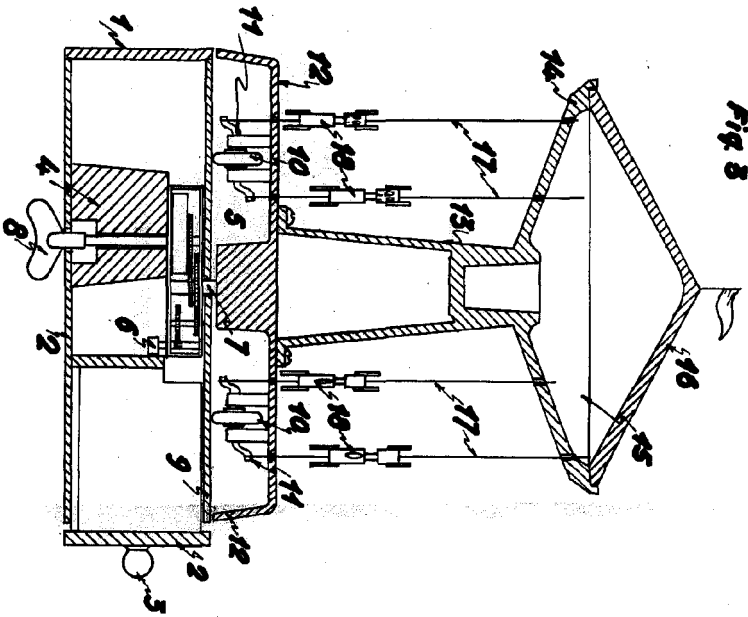
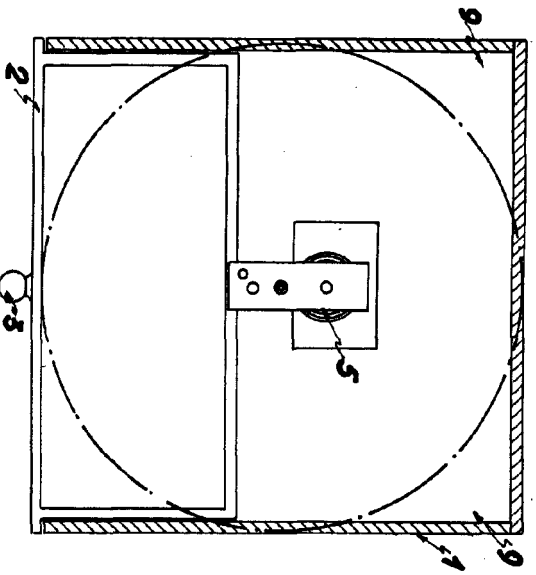

Fig 2



ESCALA VARIABLE  
VALENCIA, 20 DE JUNIO DE 1951

JOSE LOPEZ  
P. A.  
P.

