



MEMORIA DESCRIPTIVA

del MODELO DE UTILIDAD, por 20 años, solicitado a favor de Don Pedro MANEN Mayol, de nacionalidad Española, residente en Barcelona, calle Diputación número 116, por " UN LIBRO CON ILUSTRACIONES DIORAMICAS ".

Este Modelo de Utilidad se refiere a un libro con ilustraciones diorámicas o teatrinos, propio para libros de cuentos infantiles, descripciones geográficas y, en general, para toda clase de literatura infantil.

5 Presenta la novedad frente a cualquier clase de libros con ilustraciones en relieve o teatrinos, que su especial construcción permite la lectura prácticamente simultánea a la observación de los dioramas, que quedan formados automáticamente al ir volviendo las páginas del libro sin que sea preciso
10 colocar éste en ninguna posición especial ni proveerlo de más luz que la que se dispone en el lugar donde va a leerse.

Esencialmente consiste en un libro cuyas páginas unidas convenientemente en grupos de dos, tres o más, forman unos dioramas o teatrinos inclinados, a medida que se van volviendo. La



15 unión de las citadas páginas se efectuará, si así se desea, con pequeñas tiras cortadas a los bordes de las mismas, quedando formado el diorama al situarse en posición horizontal las páginas que constituyen su tapa y fondo.

Merced a la unión de las distintas hojas o decoraciones
20 que componen el diorama éstas quedan situadas formando distintos ángulos con la horizontal de tal manera que colocado el libro plano y abierto por una de ellas, la luz, al incidir de manera distinta sobre cada una, las ilumina con diferente intensidad, produciendo una sensación de relieve y profundidad sumamente agradable.
25

En los dibujos de la hoja adjunta se representa un ejemplo de realización práctica del libro descrito.

La figura 1, representa un alzado - perspectiva del libro abierto con un diorama presentado; la figura 2, es una vista
30 en planta del mismo y la figura 3, muestra como al cerrarse el libro se colocan normalmente las hojas que formaban el diorama.

Vemos en las figuras 1 y 2, como al abrirse el libro -1- se sitúan en la posición apropiada las hojas -2-3- de las que una de ellas constituye el marco del diorama y la otra
35 -3- una decoración del mismo a través de la cual se divisa el fondo -4-. Dichas hojas se sostienen en el ángulo conveniente merced a unos tirantes articulados -5-6-, que se forman de las mismas, o se adaptan a ellas postizos. Al abrirse
40 el libro y formarse el diorama o teatrino queda situado ante él la hoja -7- que constituye la tapa y que lleva escrita una leyenda explicativa del mismo, permitiendo su aplicación a series geográficas.

En la figura 3, puede apreciarse como al doblarse el libro



45 -1- los tirantes articulados -5-6- que mantiene las hojas
-2-3- en su posición correcta se doblan también por las arti-
culaciones para poder cerrar el libro.

Se construirá este libro de dioramas, de cartulina, papel
o material análogo, formándose teatrinos o dioramas diversos,
50 provistos o nó de un primer término a manera de marco o en -
cuadramiento y constarán de dos, tres o más hojas, según se
desea. Variarán los temas de dichos dioramas, dimensiones,
acabado y presentación de los mismos y en general, cuanto no
altere, modifique o cambia, la esencialidad del Modelo objeto
55 de la presente memoria descriptiva.

===== N O T A =====

Se reivindica como objeto de este Modelo de Utilidad:-

- 1º.- Un libro con ilustraciones diorámicas para narraciones
infantiles, series geográficas y similares, que se caracteri-
za porqué sus páginas de papel, cartulina o material análogo,
60 están unidas convenientemente en grupos de dos, tres o más,
de manera que al abrirse el libro, y a medida que se van vol-
viendo sus páginas, presenta automáticamente unos dioramas o
teatrinos, inclinados con respecto a la horizontal, de manera
que merced a la diferente inclinación de sus distintas deco -
65 raciones la luz que reciben incide bajo diferente ángulo en
cada una de ellas, iluminándolas por tanto, con intensidad
variable y produciendo efectos de relieve y profundidad.
- 2º.- El propio libro de la reivindicación anterior que se ca-
racteriza por el hecho de que la unión de las páginas que, de-
70 bidamente recortadas y decoradas, constituyen el diorama, se
verifica mediante unas tiras de papel o cartulina formadas de
las mismas páginas o postizas y unidas convenientemente a la
que constituye la tapa del mismo.

97243

- 4 -



75 3º.- El libro de las reivindicaciones 1ª y 2ª., que se caracteriza además, porqué las páginas que constituyen las tapas de cada uno de los dioramas llevan una leyenda explicativa de cada uno de ellos que permite ser leída al propio tiempo que se observa el diorama o teatrino formado.

4º.- Un libro con ilustraciones diorámicas.

80 Consta la presente memoria descriptiva de cuatro hojas folia-
81 das escritas por una sola cara.

Barcelona, 28 de JUNIO de 1.951.

P. A.

243



Fig. 1

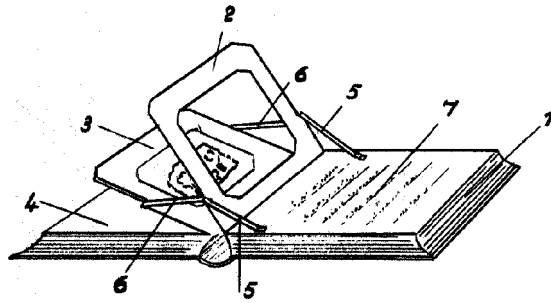

Fig. 2

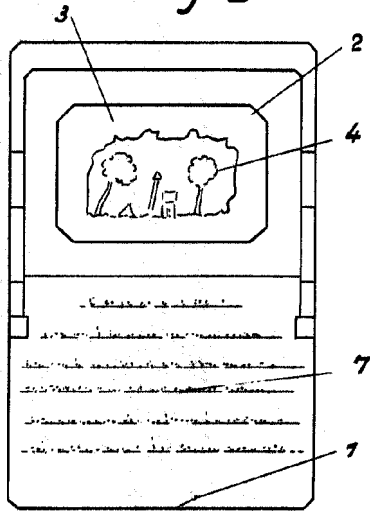
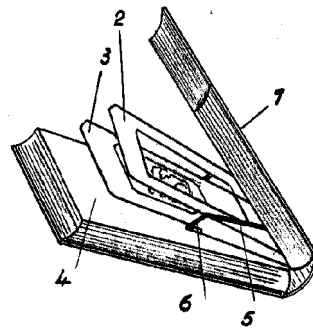

Fig. 3



Madrid 28 junio 1951
1-9

Escala variable.