

28



MEMORIA DESCRIPTIVA

MODELO DE UTILIDAD.

PAIS : ESPAÑA.

DURACION : 20 AÑOS.

OBJETO : "UNA NUEVA FAJA DE SEÑORA Y CABALLERO".

A nombre de : DON SEVERIANO MARTIN GARCIA.

Residente en: MADRID, General Pardiñas, 17.

Nacionalidad: ESPAÑOLA.

234



Tiene por objeto este Modelo de Utilidad la protección de una nueva faja de señora y caballero, cuyo sistema de sujeción es completamente nuevo, obviándose los inconvenientes de las fajas que se usan en la actualidad, pues éstas no consiguen el objeto deseado, aparte de producir molestias al tratar de apretarlas al cuerpo.

En la faja objeto de este invento, lo más importante es que se consigue el fin deseado sin apretar la cintura del cuerpo, ya que apoyándose solamente detrás del cuerpo en una sencilla almohadilla, se logra la presión deseada sobre el vientre salvando de las molestias consiguientes el resto de la cintura, sobre todo la parte de las caderas, por medio de dos arcos protectores que en sí necesita la anatomía de la faja en relación con el cuerpo de la persona que la ha de utilizar.

Para la más fácil comprensión de este invento, se acompaña un plano de dibujo a título de ejemplo no limitativo, pues como es natural, la faja podrá tener aquellas variaciones que aconseje la práctica, siempre que no se altere la esencia del invento, o sea, que no apriete en toda la cintura del cuerpo.

En dicho plano de dibujo, 1 representa el arco que nos sirve para utilizar la fuerza que tenemos con el apoyo de la almohadilla 3 sobre 2, para que presione esta parte según nuestro deseo sin apretar por los lados, sitio que nos sirve de protección .

Este arco o arcos se podrán fabricar de una o varias pie-

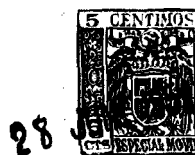

zas y serán de un metal o materia apropiada, de ligero peso, que nos dá la consistencia necesaria sin perder su forma, que será parecida al contorno del cuerpo.

2 es la parte delantera de la faja cuya forma será parecida a la del vientre, y su construcción será a base de un tejido elástico (goma) o material apropiado, protegida por dos partillas o agarraderas que tienen en su final parte del cierre de la faja, sirviendo además para regular la presión deseada sobre el vientre. También puede fabricarse esta parte de modo que no sea elástica, cambiando el cierre mecánico por otro sistema que dé elasticidad suficiente en dicha parte y bascule con relación a las distintas posiciones del vientre.

Con la referencia 3 se designa un pequeño ensanchamiento situado justamente en la mitad del arco, para colocar la almohadilla que nos sirve como punto de apoyo de la faja.

El cierre mecánico de la faja 4, sirve además para regular la presión sobre el vientre de la almohadilla, sin necesidad de desprendernos de la ropa, pues será suficiente ejercer una ligera presión sobre el gatillo 5, para que girando éste sobre su eje permita la salida y entrada de dientes.

Por último, las flechas 6 representan los puntos de apoyo de la faja, es decir, la parte de atrás que se apoya en la parte posterior de la cintura y la parte delantera que sujeta el vientre.

Descrita suficientemente la naturaleza del invento, así como el modo de realizarlo en la práctica, se hace constar que las disposiciones anteriores son susceptibles de modificaciones de detalle, sin que por ello se altere la esencia del invento.

-27234



REIVINDICACIONES

1ª.- Una nueva faja de señora y caballero, caracterizada
55 por uno o dos arcos de metal o materia apropiada, de ligero peso,
que nos dá la consistencia necesaria sin perder su forma,
que será parecida al contorno del cuerpo.

2ª.- Una nueva faja, caracterizada porque en la parte posterior
60 existe un ensanchamiento, situado justamente en la mitad del arco,
para colocar la almohadilla que nos sirve como punto de apoyo de la faja.

3ª.- Una nueva faja, caracterizada porque la parte delantera
será de forma parecida a la del vientre, construída a base
de un tejido elástico (goma) u otra materia apropiada, protegida
65 da por dos patillas o garraderas, que tienen en su final parte del cierre de la faja,
sirviendo además para regular la presión deseada sobre el vientre.

4ª.- Una nueva faja, caracterizada porque sin apretar la
cintura del cuerpo, se consigue la presión deseada sobre el
70 vientre apoyándose solamente detrás del cuerpo en una sencilla almohadilla,
salvando las molestias consiguientes al resto de la cintura,
sobre todo a la parte de las caderas, por medio del arco o arcos protectores
citados en la reivindicación 1ª.

5ª.- Una nueva faja, caracterizada porque el cierre de la
75 misma sirve además para regular la presión sobre el vientre de la
almohadilla, sin necesidad de desprendernos de ropa, pues será
suficiente ejercer una ligera presión sobre un gatillo para que
girando éste sobre su eje permita la salida y entrada de los
dientes.

80 6ª.- "UNA NUEVA FAJA DE SEÑORA Y CABALLERO".

Madrid, 28 de junio de 1.951
SEVERIANO MARTÍN GARCÍA

27234



28

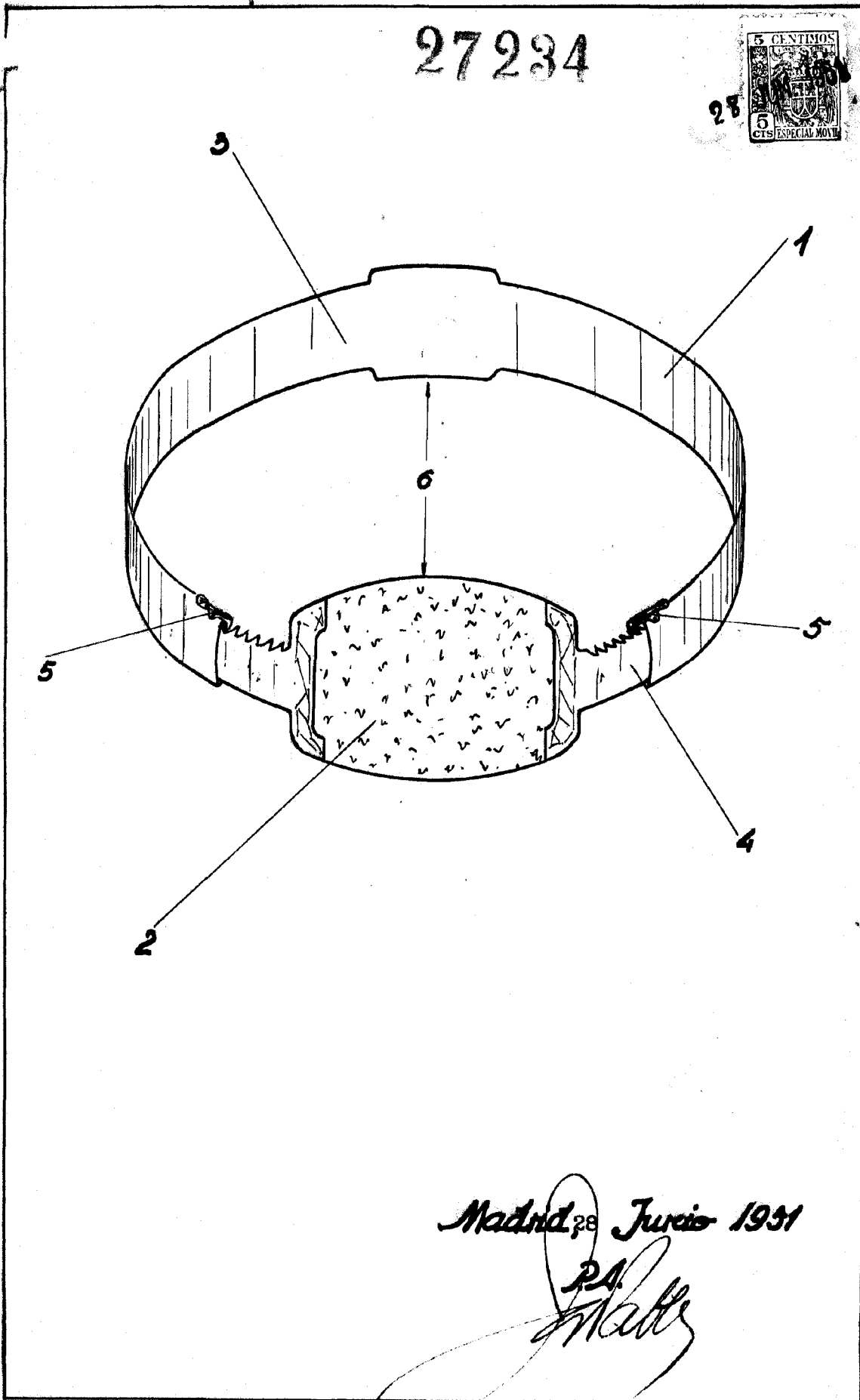

Madrid, 28 Junio 1951

P.A.

[Handwritten signature]