

27166
27166



MEMORIA DESCRIPTIVA
DE UN
MODELO DE UTILIDAD
por veinte años.

5.- Cuyo registro se solicita a favor de D. ENRIQUE y D. ALFREDO SAEZ CALZADO, de nacionalidad española, residente en Madrid, calle de Embajadores nº 93, quienes manifiesta que lo que es objeto de este modelo de utilidad, es nuevo y propio del solicitante y se refiere a:

10.- UNA MESA PARA JUEGO DE FUTBOL

15.- El modelo de utilidad cuyo registro se solicita, tiene como finalidad constituir sobre el tablero de una mesa, la reproducción de un juego de futbol a modo de pasatiempo, en el cual los jugadores de los dos equipos representados por diversos muñecos, están suspendidos o conectados en varias barras metálicas o de madera, que atravesando equidistantemente los largueros o costados superiores de la mesa en el sentido de la menor longitud (2, Fig. 1), a través de unos agujeros o perforaciones practicados en dichos largueros, son susceptibles de girar hacia la derecha o hacia la izquierda, al imprimirles este movimiento la mano de los jugadores, sobre los mangos o empuñaduras de dichas barras, con lo cual los muñecos adosados a ellas, (3, Fig. 1) se mueven o giran de atrás hacia adelante o viceversa, pudiendo imprimir con la parte inferior de dichos muñecos, impulsos o movimientos a las bolas, que simulando los balones del juego de futbol, se sitúan sobre la mesa.

20.- Claro está que si el juego quedase reducido a este movimiento giratorio de las barras y balanceo consiguiente de los muñecos adosados a ella, para que en ocasiones, imprimir movimiento a las bolas, el juego carecería de todo interés, toda vez que para que éste exista, es preciso que este sea complementado con

30.-



la serie de dispositivos que forman parte del mismo y determinan en definitiva numerosas incidencias que simulando la entrada de la eplota de la red o portería dán la sensación de un juego real e interesante como pasamos a demostrar.

35.-

DESCRIPCION

40.-

La mesa objeto de éste modelo de utilidad, adopta en su forma externa una superficie rectangular, con vértices o ángulos rectangulares o curvados según convenga, sostenida sobre cuatro patas o piés torneados.

45.-

El cuerpo de la mesa, está constituido por una caja hueca, sobre la cual, y a modo de cubierta, existe un tablero, que hace de tapa, de idénticas dimensiones, cuyo tablero está rodeado en todo su perímetro exterior por un reborde de varios centímetros de altura que determinan a modo de una bandeja, y en cuyo interior están todos los elementos de juego.

50.-

En los rebordes descritos y en los de mayor longitud, existen unos agujeros o taladros (2, fig.1) coincidentes, los de un lado con los de enfrente, através de los cuales penetran unas barras cilíndricas metálicas o de madera (2, Fig.1), a las que van adosadas en su centro tantos muñecos, en el conjunto de ellas, como jugadores tienen dos equipos de juego de fútbol (3, Fig.1).

55.-

Estas barras están rematadas en sus extremos exteriores, por manivelas o mangos, para facilitar el giro de las mismas, a izquierda o a derecha y producir el movimiento de atrás hacia adelante o viceversa, de los muñecos a ellas adosados, toda vez que pueden impulsar con la parte inferior de los mismos, las pelotas que simulando los balones están sobre la superficie de la mesa para jugar la partida.

60.-

En los costados de menor longitud existen unas cabinas (4, fig.1) o compartimentos, en cuyas cabinas, aparecen unas aberturas en la superficie inferior de las mismas, (Fig.1, 4), que comunican la bandeja que estamos describiendo con el cuerpo inferior, hueco de la mesa,

65.-

Esta tapa está unida o sujeta al segundo cuerpo hueco que pasa-



mos a describir, por unas bisagras colocadas en uno de los costados de mayor longitud, a los fines poder ser levantada y abierta la mesa, cuando se tenga por conveniente.

70.- El cuerpo inferior de la mesa, lleva en su parte central interior (9, Fig. 2), en el sentido longitudinal, dos rampas, sobre las cuales, sobre sus extremos, son coincidentes y se comunican las aberturas o cabinas (4, Fig. 1) existentes en el cuerpo superior o bandeja.

75.- Las rampas mencionadas, por la natural inclinación de las mismas determinan que al caer sobre ellas, las pelotas de juego, desde arriba, se alojen en un compartimento (10, Fig. 2), desde el cual y através de la compuerta (12, Fig. 2), a que aludiremos mas adelante, pasan por las aberturas (13, Fig. 2), cayendo a la rampa (18, Fig. 2), y saliendo al exterior para quedar depositadas sobre una bandeja (5, Fig. 2) que las recoge y retiene.

80.-

FUNCIONAMIENTO

85.- La mecánica de éste juego radica en un trinquete (14, Fig. 2 y 3) que influye sobre una compuerta al abrirse ésta, tirando de una palanca (19, Fig. 2) hacia afuera, con lo cual dos trampillas en ángulo que están en la posición A, pasan a ocupar la posición B, señalada con puntos (Fig. 3), permitiendo entonces la entrada de las pelotas dentro del ángulo que forman las dos trampillas, y al meter de nuevo la palanca empujan las pelotas para volver a su posición normal, vuelven las trampillas a la posición primitiva A, dejando o permitiendo el paso de las pelotas por el orificio de salida (13) para caer en la bandeja (5).

90.-

95.- Resta decir que para que esto se produzca es indispensable hacer entrar una moneda o una chapa, por el orificio que aparece sobre la palanca (Fig. 1), cuya moneda o chapa al caer en un depósito y al tirar hacia fuera de la palanca entonces, la moneda depositada acciona o empuja el trinquete que deja libre las trampillas para que las bolas, del modo y forma anteriormente descrito puedan salir al exterior.

Cuando las bolas impulsadas por los muñecos adosados a las barra



- 100.- caen por las aberturas (4, Fig.1) de la parte superior, al cuerpo inferior de la mesa estas bolas através de las rampas existentes anteriormente descritas, se depositan en el compartimento central hasta que al funcionar la palanca y abrirse las trampillas, salen hacia fuera depositándose en la bandeja colocada en la parte inferior externa (5, Fig.1) de la mesa.
- 105.- El modelo descrito, es susceptible de ser construído en cualquier dimensión y de los materiales que se estime conveniente, pero conservando siempre las características descritas.

R E I V I N D I C A C I O N E S

- 110.- 1ª.- Se reivindica una mesa para juego de futbol, caracterizada por estar formada por dos cuerpos superpuestos de forma rectangular con vértices o ángulos rectangulares o curvados, sostenida sobre cuatro patas o pies torneados, cuyos dos cuerpos están unidos por unas bisagras colocadas en uno de los costados de mayor longitud, que permiten abatirse el cuerpo superior sobre el inferior cuando la mesa de juego vá a funcionar, o viceversa.
- 115.- 2ª.- Se reivindica una mesa para juego de futbol, caracterizada, porque el cuerpo superior bandeja a que se alude en la reivindicación precedente, está rematado, por un reborde de varios centímetros de altura, através de los cuales y por los agujeros o taladros coincidentes que existen en estos rebordes, penetran o se alojan unas barras de hierro o madera, que soportan unas figuras o muñecos a las cuales hacen girar, al efectuarlo, igualmente, las barras a que están conectadas.
- 120.- 3ª.- Se reivindica una mesa para juego de futbol, caracterizada porque en el cuerpo interior o caja, en el centro y en sentido longitudinal, existen dos rampas destinadas a que las bolas que caen desde la parte superior de la mesa, se alojen en un compartimento central desde el cual y através de una compuerta o trampillas en ángulo pasan al exterior depositándose en una bandeja colocada en la parte central inferior de este cuerpo rectangular.
- 130.- 4ª.- Se reivindica una mesa para juego de futbol, caracterizada

27166

5

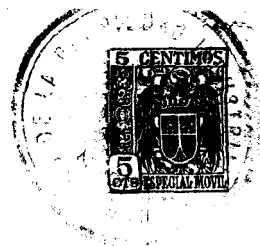

- 135.- porque en los costados de menor longitud del cuerpo superior de la mesa, y en el centro, existen unas cabinas o compartimentos con aberturas en la superficie inferior de las mismas, que comunican con la bandeja o depósito colocado en la parte inferior central del segundo cuerpo, a través de unas rampas a que se alude en la reivindicación precedente.
- 140.- 5ª.- Se reivindica una mesa para juego de futbol, caracterizada porque existe una palanca con manivela al exterior conectada con las trampillas que abren y cierra el paso de las bolas, cuya palanca, al tirar de ella hacia fuera, luego de depositar una ficha o moneda en una ranura que existe sobre ella abre las trampillas, para que las bolas que están depositadas en el compartimento central, puedan salir hacia fuera y depositarse en una bandeja, colocada en la parte exterior e inferior de la mesa.
- 145.- 6ª.- Se reivindica una mesa para juego de futbol, caracterizada porque la ranura a que se alude en la reivindicación precedente, por la que entra la ficha o moneda, está en comunicación con un resorte que al caer en él la moneda o ficha, abre el juego de la palanca, permitiendo que ésta al tirar de ella hacia fuera, mueva las trampillas encargadas de permitir la salida de las bolas.
- 150.- 7ª.- Se reivindica UNA MESA PARA JUEGO DE FUTBOL.
- 155.- La presente memoria descriptiva, consta de cinco hojas, escritas a máquina y por una sola cara.
- Madrid, 20 junio 1951



Fig. 1

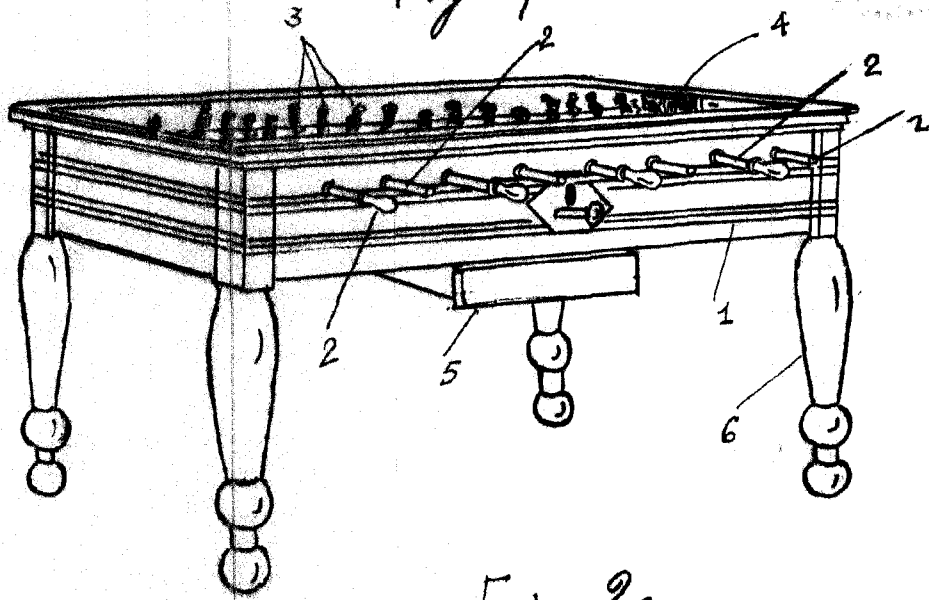

Fig. 2

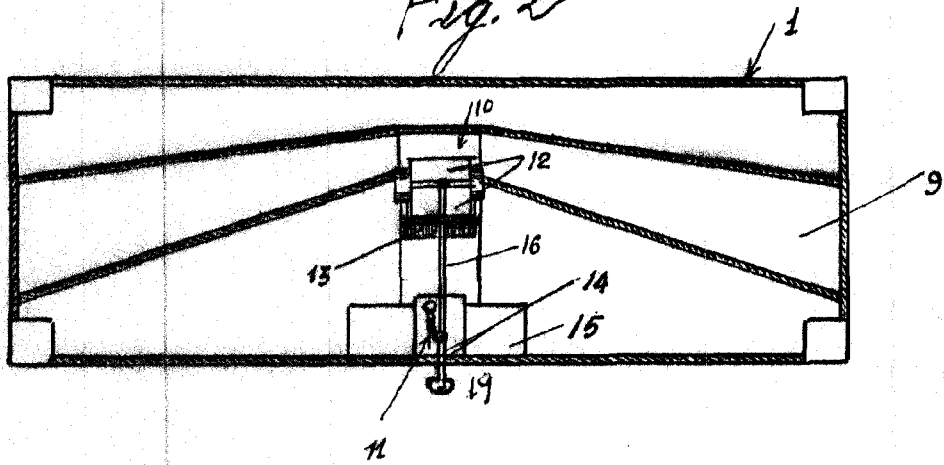
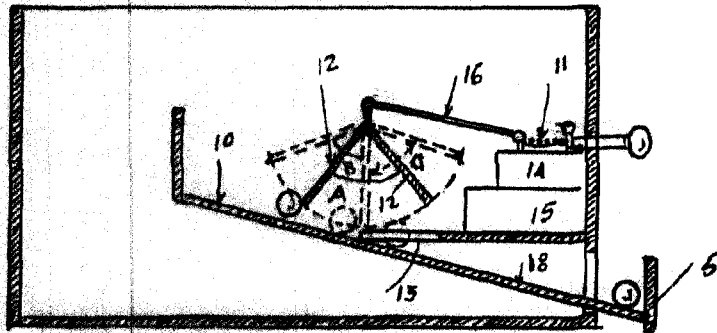

Fig. 3



W. J. ...
1872