

27 160

20 UN



MODELO DE UTILIDAD

por "CESTO RODANTE PARA EL TRANSPORTE DE MERCADERIAS", a favor de Don Antonio Mariné Yll, de nacionalidad española, residente en Barcelona, calle Laforja nº 29. -----

MEMORIA DESCRIPTIVA

El modelo de utilidad que se preconiza, hace referencia a un cesto rodante para el transporte de mercaderías, tratándose, como su mismo enunciado indica, de un cesto adecuado para efectuar compras, en el que, por el acoplamiento de unos determinados elementos, se la ha privado de la antigua característica de objeto de carga pesada gravitando sobre el esfuerzo humano, permitiendo, además, por medio de este recurso, darle mayor capacidad de porte de paquetes y objetos en su interior.

Se trata, según lo enunciado, de un cesto de base rígida cuadrangular, destapada, como todas, en su parte superior y que lleva una única asa, transformada en una barra rígida (puede ser metálica) adherida a la cara posterior de la cesta y que sirve para guiar e impulsar el cesto durante su conducción, deslizándose por el suelo sobre sus ruedas, pues en esto estriba su máxima ventaja. Posée en la base, implantadas cerca del borde posterior, dos pequeñas ruedas de conducción, de caucho,

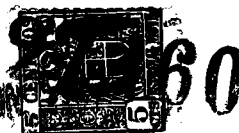

o metálicas, que van montadas en horquillas de eje central, lo que les dá capacidad de giro en todos sentidos. Como las ruedas son dos. Como las ruedas son dos, en una sola cara lleva la cesta, en sus ángulos opuestos, dos pequeñas patas de
5 igual altura que las ruedas, las cuales, cuando el cesto se arrastra, no tocan al suelo por la inclinación que se le dá a aquel, pero que, al pararse, permiten apoyar el conjunto en posición vertical y perfecto equilibrio sin la atención del usuario. La estructura de las paredes del cesto, puede
10 ser variable, apareciendo en la reproducción gráfica de la hoja adjunta, en un entrelazado de junto o mimbre. En dicha hoja, se cita, a título de ejemplo, un caso de realización práctica. En la Fig. 1, se representa, en perspectiva, vista la cesta totalmente en actitud de marcha. La Fig. 2, es un
15 esquema convencional para poner de manifiesto que, como otra circunstancia ventajosa de este modelo, está provisto de una cubeta de cinc -1-, de la medida del fondo de la cesta, la cual lleva un asidero -2-, rebatible en su centro para poder izarla y proceder a su limpieza, toda vez que ésta es su misión primordial e higiénica, como es la de recoger y aislar
20 todos los residuos y humedades consecutivos al transporte de productos alimenticios. Al propio tiempo, ostenta el cesto, en su cara interna, una cartera -3-, plana, con tapadera de oreja, en la que se pueden llevar aisladamente, papeles, cartillas, o, en general, otra clase de mercancías; y, en la
25 Fig. 3, se representa el perfil del conjunto en posición de descanso, apoyándose por igual en las ruedas -4- y las patas -5-, apareciendo la cubeta -1- en su lugar adecuado, y citando con la nueva cubeta -6-, la posibilidad de incluir alguna
30 más a fin de establecer separaciones para artículos de diversa índole.

El hecho de ser descubierta, o dotarla de cualquier me-



dio de tapado superior, así como cualquier otra variación inherente a dimensiones, calidades o figuras, no alterarán ni modificarán la esencialidad del Modelo descrito.

- N O T A -

5 Se reivindica como objeto de este Modelo de Utilidad:

10 1º.- Un cesto rodante para el transporte de mercaderías, consistente en un cesto cuadrangular, de paredes rígidas, el cual lleva implantadas en su base y en su cara posterior, dos ruedas giratorias, frente a las cuales, en la arista opuesta, existen dos patas de altura igual a la de las ruedas, con el fin de poder situar la cesta en posición vertical de reposo.

15 2º.- El propio cesto rodante para el transporte de mercaderías de la reivindicación anterior, el cual va provisto, en su cara posterior, de una barra curvada con sus dos extremos unidos a la cesta, que sirve para su conducción y guía, a modo de manillar.

20 3º.- El propio cesto rodante para el transporte de mercaderías de las reivindicaciones anteriores, que, al propio tiempo, posee en su cara posterior interna, una bolsa o departamento plano, de lona impermeabilizada, en el que aislar documentación, papeles o diversos artículos, así como una cubeta de cinc en su fondo, destinada a su mejor cuidado higiénico.

4º.- UN CESTO RODANTE PARA EL TRANSPORTE DE MERCADERIAS.

Madrid,

FERNANDO REBAIRE

P.º

CONFIRMACIÓN

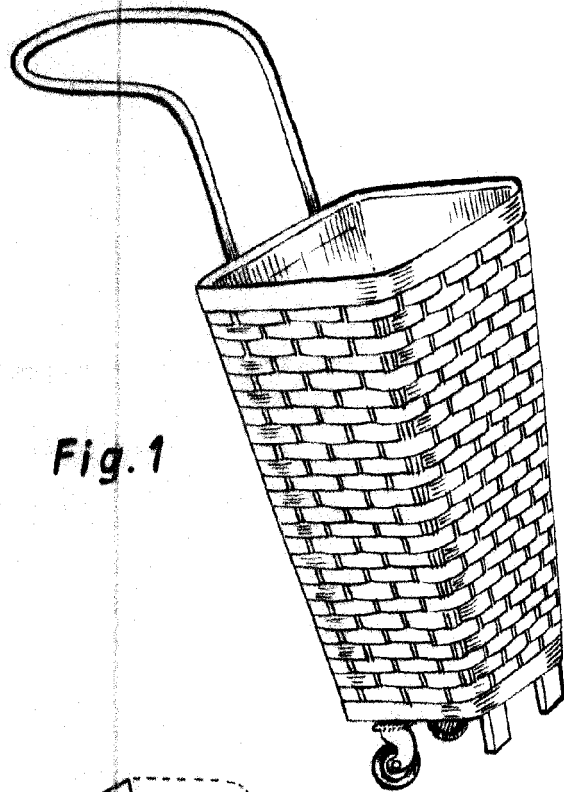

Fig. 1

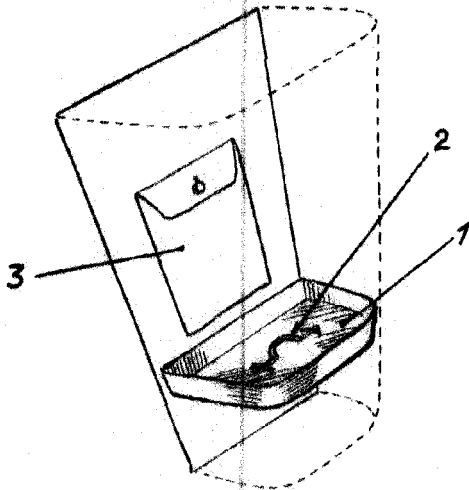

Fig. 2

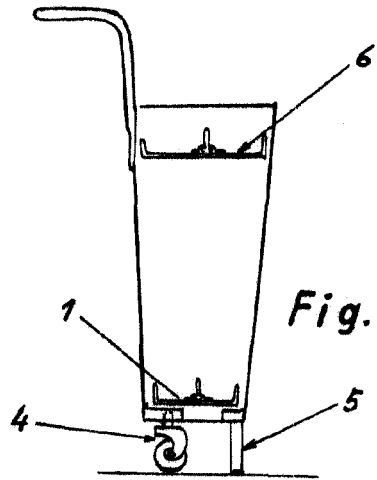

Fig. 3

Escala variable.

p. a. Fernando Peraire
p. p.

E. G. G. G.