

MEMORIA DESCRIPTIVA

para solicitar

MODELO DE UTILIDAD

en España,

por VEINTE años,

por "Cartera para observación y  
vigilancia de arco soldantes"

A nombre de:

GUIRAL INDUSTRIAS ELECTRICAS, S.A.

Domiciliado en:

San Andrés, 17 y 19.- ZARAGOZA.-

-----

El objeto de la presente solicitud de Modelo de Utilidad, se refiere a una cartera para observación y vigilancia de operaciones de soldadura por arco eléctrico, que presenta novedades constructivas que le confieren la cualidad de aportar a la función a que se destina el beneficio de su reducido volumen que le hace apta para ser cómodamente transportada en el bolsillo.

5

10 Por otra parte, la cartera de que se trata protege totalmente al vidrio coloreado, que de este modo está exento de roturas y deterioros.

El Modelo que se solicita está concebido para personas que eventualmente deseen observar o vigilar las operaciones de soldadura por arco, y, por lo tanto, tiende a facilitar a estas un medio cómodo y eficaz de operar.

15 A este efecto, se ha previsto que el vidrio coloreado destinado a la observación a su través, va montado en un marco de cuero al que rodean solapas y elementos, asimismo de cuero, susceptibles de plegarse sobre él, de tal manera que lo envuelven totalmente y lo cierran adoptando  
20 forma de cartera de pequeñas dimensiones.

En el plano adjunto se ha representado la realización del Modelo ejecutada sobre las bases expuestas.- Como puede apreciarse, el vidrio coloreado, (1), figura (1), va montado en un marco de cuero rodeado lateralmente por las  
25 solapas (2) y (3), y que, a la vez, forma parte de la serie plegable de elementos (4), (5) y (6), siendo portador este último de la correilla de cierre (7).

En la figura 1 aparece la cartera desplegada y en condiciones de uso. Para cerrarla, se abaten las solapas (2) y (3) sobre el marco portador del cristal (1), sobre esto se abate la cara (4) y después se envuelve con las caras  
30 (5) y (6), quedando en la forma que se indica en la figura 2, en la que se aprecia como se efectúa el cierre por medio de la correilla (7).

35 Este Modelo es susceptible de realización en cualquier tamaño y material adecuado, pudiendo admitir toda clase de modificaciones de detalle que no alteren su fundamento.

-:- :- N O T A -:- :-

Los pntos de invención propia y nueva que se presen-

tan para que sean objeto del presente Modelo de Utilidad,  
40 en España, por veinte años, son los siguientes:

1ª.- Cartera para observación y vigilancia de arco  
soldante, caracterizada por estar compuesta de un marco  
de cuero en el que es susceptible de entrar y alojarse  
el vidrio coloreado, yendo el marco bordeado por sola-  
45 pas y caras plegables y tales que lo pueden envolver  
completamente, cerrando en forma de cartera.

2ª.- Cartera para observación y vigilancia de arco  
soldante.

Tal y como se ha descrito en la Memoria que antecede,  
representado en el plano que se acompaña y para los fines  
que se han especificado.

Consta la presente Memoria de dos hojas escritas a  
máquina por una sola cara.

Madrid, 18 de Junio de 1.951.

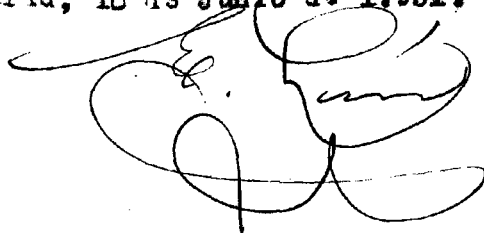
A large, stylized handwritten signature in black ink, consisting of several loops and flourishes, positioned below the date.

27139

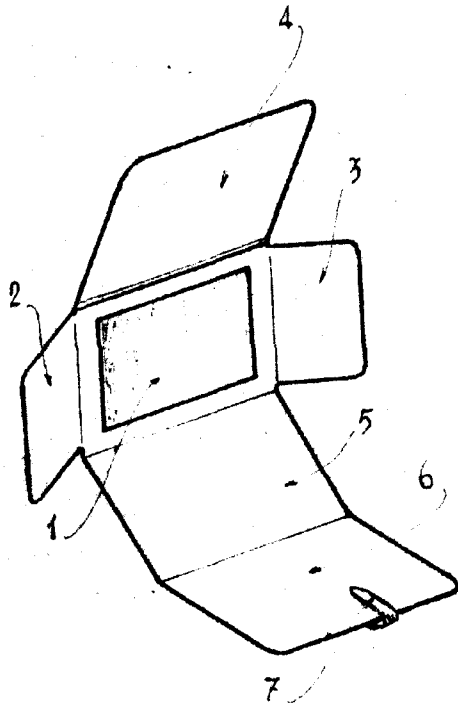

Fig - 1

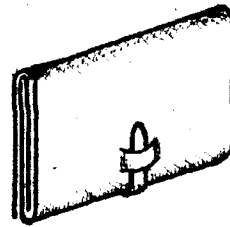

Fig - 2

A handwritten signature or scribble in the bottom right corner of the page.