

27129.

27129

M O D E L O D E U T I L I D A D

por 20 años por

"PORTA-TARJETAS O DOCUMENTO NACIONAL DE IDENTIDAD , CON ESPACIOS PARA PROPAGANDA", a favor de Don Juan Tejada Heras, de nacionalidad española, residente en Madrid, y domiciliado en la calle de Alcalá, número 101.

M E M O R I A D E S C R I P T I V A
=====

- 5.- Por ser el documento nacional de identidad , como tal necesario para acreditar la personalidad en muchas y diversas ocasiones , y por no ser fácil su conservación por estar confeccionado en cartulina y por ser al tiempo preciso sea perfectamente separable del
- 10.- resto de la cartera , bolsillo, etc., de su poseedor, se ha ideado el objeto del modelo de utilidad que nos ocupa , para lograr su conservación evitando su deterioro , el cual al propio tiempo servirá para insertar en cualesquiera de sus partes propaganda o anuncios de
- 15.- cualquier clase, con lo que se conseguira por el particular obtener uno de estos sin desembolso alguno , ya que las casas que les interese dicha propaganda obtaran



27129

por regalarlo conteniendo sus anuncios.

- 20.- Despues del precedente preeliminar a modo de ilustración sobre la finalidad y objeto , como tambien utilidad del objeto que protegemos como modelo de utilidad por medio del presente , pasaremos a describirlo con la ayuda de la lámina de dibujos adjuntos, que lo és a título de ejemplo y una de las muchas formas de realización practica a que puede llegarse.

- 25.- Consiste en una carpeta o bolsa de forma rectangular , preferiblemente , confeccionada en piel, cartón, u otro material apropiado , representada en la figura 1, en la que una de sus caras contendrá una ventana de forma cualquiera , regularmente rectangular , cuya abertura estará totalmente ocupada por un talco u hoja de caucho transparente 3, que la cierra y deja ver su contenido , y cuyo ventada da lugar a los rebordes correspondientes 2, que estan respunteados por una costura 1.

- 30.- En la figura 2ª , se representa una vista del porta-tarjetas en lá que se ve; perfectamente los elementos que lo constituyen , cual son : la propia carpeta o porta-tarjetas constituida por sus rebordes anteriores 2 ; con su cosido 1 ; y su reverso o espalda 4,

- 40.- que puede ser opaco del mismo material que los bordes o bien constituido como la cara anterior por otro talco o lámina de caucho transparente , que con la lámina anterior se encontrarán ancajados en los bordes de la carpeta , y señalados con 3 ; quedando el espacio intermedio

- 45.- o para la introducción de la tarjeta de identidad.

En la figura 3 aparece un corte en el que se señala: el cosido 2 ; reborde 1 ; 3 lamina o laminas de talco o caucho transparente ; 5 espacio intermedio para la tarjeta , y 4 la espalda o reverso de la tarjeta , que



27129

50.- aparece cubierto por el talco o bien ser opaca como el resto del material del porta.

Por último en la figura 4, aparece el porta-tarjetas representado por su reverso, señalado con 4, en el caso en que el mismo esté constituido por lamina opaca del mismo material que el resto de aquel, y en el que pueden insertarse al gusto o parecer del interesado los apuntes o propaganda oportunos. En el caso de ser las dos caras del mismo constituidas por laminas transparentes dicha propaganda o ununcios figurar en los rebordes de aquella, o bien en una tarjeta impresa que se transparente por una de las caras.

Una vez descrito el objeto que nos ocupa nos queda unicamente señalar que el mismo podrá ser confeccionado en cualquier clase de material apropiado, color y tamaño, sin que las variaciones de forma afecten la esencialidad del modelo de utilidad que nos ocupa.

N O T A

El descrito modelo de utilidad recaerá, pues, sobre las siguientes reivindicaciones:

1.-Porta-tarjetas o documento nacional de identidad, con espacios para propaganda, caracterizado por estar constituido por una carpeta o bolsa de forma rectangular preferentemente, dotado en sus caras de cuatro rebordes con sus costuras correspondientes, que forman o dejan en el centro una ventana ocupada por un talco u hoja de caucho transparente.

2.-Porta-terjetas o documento nacional de identidad, con espacios para propaganda, según la anterior reivindicación caracterizado porque el documento de identidad será introducido en el mismo ocupando un lugar



27199

D I S E Ñ O

=====

DEL MODELO DE UTILIDAD A FAVOR DE DON JUAN SUJADA NE-
RAS, RESIDENTE EN MADRID, Y DOMICILIADA EN LA CALLE DE
ALCALA, Nº. 101, POR "PORTA-TARJETAS O DOCUMENTO NACIO-
NAL DE IDENTIDAD, CON ESPACIOS PARA PROPAGANDA".

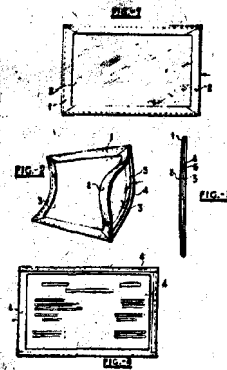

Escala variable.

MADRID A 15 DE JUNIO DE 1951.

P.A.

MANUEL DE ARETE.



- 80.- entre el anverso y reverso del porta , que pueden ser los dos transparentes ó sea de láminas de cuacho de tal cualidad , tambien uno de ellos opaco y del mismo material que el resto del porta, lograndose la visibilidad por una o dos de sus caras o conteniendo una de ellas una tarjeta impreso con el conveniente anuncio, o bien siendo este grabado en la cara opaca.
- 85.-

3ª.-Porta-tarjetas o documento nacional de identidad , con espacios para propaganda", según las precedentes reivindicaciones, caracterizado porque los anuncios o propaganda pueden ser tambien grabados o inscritos en los rebordes laterales de la citada bolsa o porta tarjetas, siendo esta su finalidad esencial.

- 90.-

4ª.-"PORTA-TARJETAS O DOCUMENTO NACIONAL DE IDENTIDAD , CON ESPACIOS PARA PROPAGANDA".

- 95.- Todo tal y como queda descrito, representado y reivindicado.

Esta memoria consta de cuatro hojas mecanografiadas y foliadas por una sola de sus caras , conteniendo un total de noventa y nueve líneas.

- 99.-

MADRID A 15 DE JUNIO DE 1951.

P.A.

MANUEL DE ARPEL.

FIG.-1

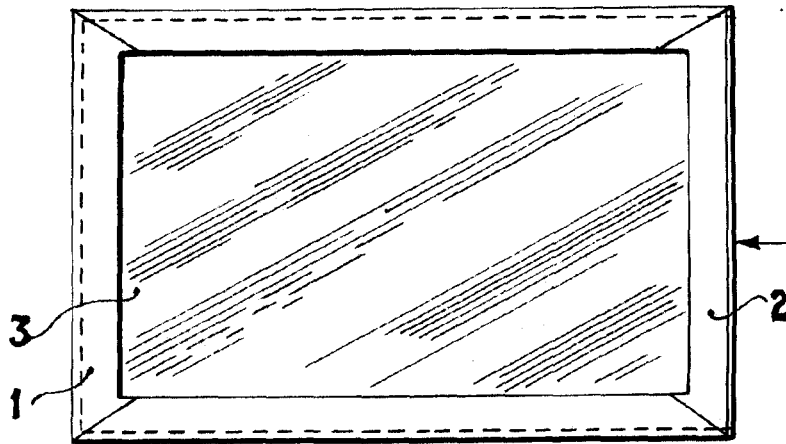

FIG.-2

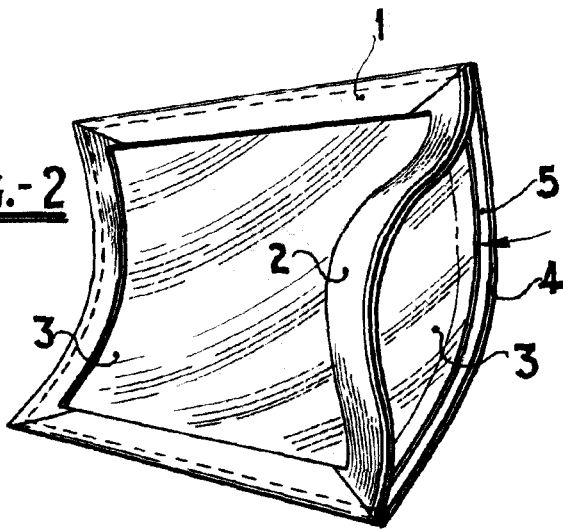

FIG.-3

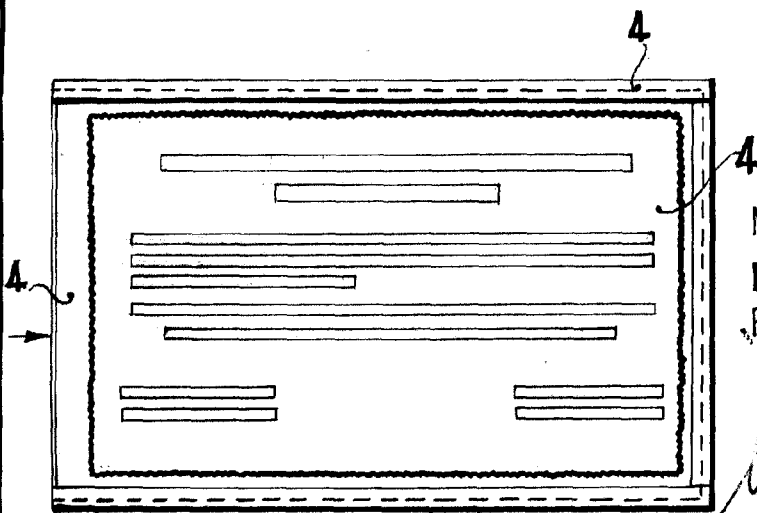

FIG.-4

MADRID, 15 DE JUNIO DE 1951
 D. JUAN TEJADA
 P.R.

[Handwritten signature]

ESCALA VARIABLE