

27124

27124.



MEMORIA DESCRIPTIVA
que se acompaña
a la solicitud de
un MODELO DE UTILIDAD por VEINTE AÑOS en ESPAÑA
a favor de
Don ANGEL MIGUEL DIEZ, Gerente de Miguelnos, S.A, resi-
dente en Madrid, José Antonio -55,
P o r
" NUEVO MODELO DE GRADA DE DISCOS PARA TRABAJAR LA TIERRA
Inventor: El solicitante, de nacionalidad española.

////



14

5

La invención a que se refiere la presente Memoria, constituye una novedad industrial con características y ventajas que la hacen merecedora del privilegio de explotación exclusiva que por ella se solicita, de acuerdo con las prescripciones del Estatuto vigente de la Propiedad Industrial de 26 de julio 1929, texto refundido, publicado el 30 de abril de 1930.

10

El modelo de grada a que nos referimos tiene el fin de proporcionar una mayor rapidez en las operaciones de desterrado, así como un mejor mantenimiento del barbecho. La descripción de esta grada se hace con ayuda del dibujo adjunto, que representa sus elementos esenciales.

15

Tal como puede advertirse por los referidos dibujos, la grada se compone esencialmente de cuatro grupos de discos y dos armaduras, unidos como sigue: la armadura delantera A se une a los grupos de discos delanteros mediante las palancas B y las palancas móviles C; la armadura trasera D se une a los discos delanteros por las palancas E, y ésta a los grupos de discos traseros mediante las palancas F, que tienen regulación de ángulo máximo y los grupos de discos traseros y delanteros mediante las palancas G.

20

Las palancas C, se mueven a través de la palanca H, mediante la barra I, fijándose su posición con la palanca dentada J.

25

En el centro de la armadura D, lleva una reja regulable K, cuya finalidad es romper el caballón que dejan entre sí los grupos de discos delanteros.

Descrita así la estructura de la grada y sus medios de articulación, vemos de qué modo funciona:

30

Al avanzar o retroceder la palanca I (con ayuda del tractor) se transmite un giro a la palanca H, mediante el

27124

144



35

cual se hacen retroceder o avanzar las palancas C. Estas palancas hacen que los grupos de discos delanteros formen distintos ángulos. Al mismo tiempo mediante las palancas B. retrocede la armadura D. a la cual están unidos los grupos de discos traseros mediante las palancas F. y como la distancia interior entre estos grupos de discos y los delanteros permanece constante mediante las palancas G, estos grupos de discos traseros tomarán un ángulo inverso a los grupos delanteros.

40

Las personas peritas en la materia podrán advertir por lo que antecede las considerables ventajas de esta nueva grada, que cumple los fines a que se destina con perfección insuperable. En resumen, podemos decir que las ventajas referidas son las siguientes:

45

Proporcionar mayor rapidez y comodidad en el manejo de la grada sin esfuerzo, puesto que el tractor es en realidad el que hace la maniobra.

50

Acoplamiento simultaneo de los grupos de discos.

Trabajo uniforme en toda la superficie que abarca la grada.

55

Eliminación de regulación a base de tornillo sin fin.

Concretamente podemos decir que las novedades que encierra el aparato a que nos estamos refiriendo son:

1ª.- La serie de palancas que hace que el tractor coloque los discos en la posición deseada.

2ª.- La serie de palancas que hace que los discos se coloquen en ángulos opuestos simultaneamente.

60

3ª.- La posibilidad de desacoplar los grupos de discos traseros y que trabaje solamente con los dos grupos de discos delanteros.

4ª.- Tener un sistema que permite regular el ángulo

27194



máximo sobre base fija.

65 Por todo lo que antecede, la nueva grada constituye un verdadero progreso en la industria a la maquinaria agrícola, motivo por el cual se la desea proteger para evitar posibles imitaciones.

70 Hecha la descripción que antecede es preciso añadir que los detalles de realización de la idea expuesta pueden variar, sin que por ello cambie la esencia de la invención que es la que se desprende de los párrafos que anteceden y la que se reivindica en la siguiente

N O T A

En resumen: El Modelo de Utilidad que se solicita recaerá sobre las reivindicaciones siguientes:

75 1ª.- Nuevo modelo de grada de discos para trabajar la tierra, caracterizada porque se compone de cuatro grupos de discos y dos armaduras, estando unidos los discos de manera que la armadura delantera se une a los grupos de discos delanteros mediante dos palancas extremas y otras dos
80 centrales, que son móviles y la armadura trasera se une a los discos delanteros por otras palancas y éstas a los grupos de discos traseros, también mediante otras palancas que tienen regulación de ángulo máximo, y los discos traseros y delanteros mediante otras palancas.

85 2ª.- Nuevo modelo de grada de discos, según reivindicación anterior, caracterizada porque las palancas referidas constituyen todas un conjunto articulado que permite un movimiento flexible de los discos pudiendo, los delanteros, formar diferentes ángulos y permitiendo que los discos traseros tomen un ángulo inverso al de los discos delanteros, tal como queda detalladamente descrito y representado en
90 los dibujos.

27124



95

3ª.- Se reivindica, por último, como objeto sobre el que ha de recaer el Modelo de Utilidad que se solicita: "NUEVO MODELO DE GRADA DE DISCOS PARA TRABAJAR LA TIERRA".

Todo conforme queda descrito en la presente Memoria, que consta de cinco páginas escritas a máquina y dibujos que se acompañan.

100

Madrid, 14 junio de 1.951.

ALFONSO UNGELA



27194

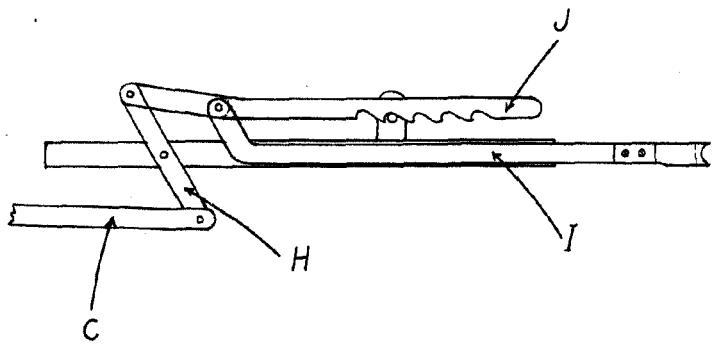
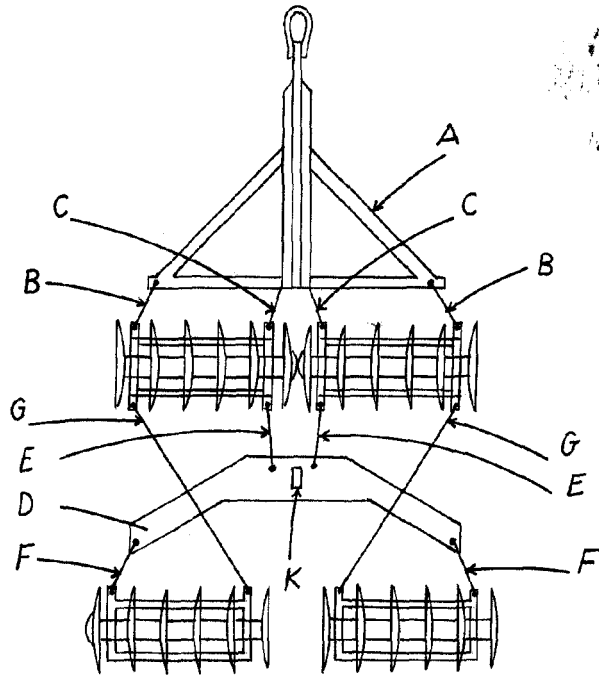

ESCALA VARIABLE
 MADRID, 27 JUNIO 1901.

Miguel Díez