



27119

14 J

M O D E L O
D E
U T I L I D A D

para "UNA BATIDORA DOMESTICA", a favor de Don Buenaventura Cervelló Arbós, residente en Barcelona, calle de Pelayo, núm. 20.

- . -

MEMORIA DESCRIPTIVA

El modelo de utilidad que se describe se refiere a una batidora doméstica.

5. Consiste el modelo en un receptáculo, preferentemente de material plástico transparente, aunque también puede serlo de otra naturaleza y condición.

Este receptáculo se cubre con una tapa integrada por dos piezas acopladas entre sí por encaje de respectivos engranajes y atravesada la exterior por una espiga de la interior en cuyo extremo se fija el manubrio de accionamiento.

10. La pieza exterior lleva un pequeño receptáculo para verter por él aceite para salsas mayonesas u otras, dotado de una válvula para regular la caída del mismo.

15. Para facilitar la explicación, se acompaña a la presente memoria una lámina de dibujos, en la cual se ha representado un caso de realización, que se cita únicamente a ti

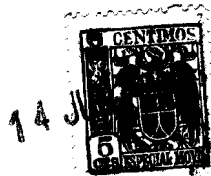

27119

tulo de ejemplo.

En el dibujo:

la figura 1ª representa, en vista lateral alzada, la parte superior del aparato,

5. la figura 2ª indica, en planta, el detalle de la pieza exterior o tapa,

la figura 3ª muestra el reverso de dicha pieza exterior, y

10. la figura 4ª indica el anverso de la pieza interior con los piñones de engranaje y de relación con la pieza exterior.

Consiste el modelo en un vaso o recipiente -1-, en la boca del cual encaja la tapa mecanismo, formada por una parte externa -2-, que comprende un receptáculo -3-, para recibir el aceite de incorporación o líquido similar y un manubrio -4-, unido a rosca al extremo de una espiga perteneciente al cuerpo o pieza interior.

15.

El reverso del cuerpo -1- presenta una corona dentada -5- y el anverso del cuerpo interior -6- lleva los pares de piñones -7-8-9-10, según se detalla en las figuras 3ª y 4ª.

20.

De cada par de piñones, uno de ellos, el más periférico, engrana con la corona -5-, mientras que el otro recibe el movimiento del anterior, con lo cual los ejes de ambos piñones tendrán rotación en sentido contrario.

25.

Por otra parte, el manubrio, al estar unido a la espiga que se halla fija al centro -11- de la pieza -6- y hace que ésta participe de la rotación del citado manubrio.

30.

En cada eje de piñón se encuentra colocada una horquilla batidora, tales como son, las -12- y -13-, las -14- y -15-, que formando parajas y entrecruzando sus ramas, dan

194 JUN



27119

lugar a una rápida e intensa remoción al actuar sobre el manubrio.

5. El pequeño receptáculo -3-, indicado en planta en la Fig. 2ª, lleva un orificio -16- para salida del aceite o similar, obturado con una válvula acanalada -17-, rematada en un pomo -18-.

10. El modelo, dentro de su esencialidad, podrá ser llevado a la práctica en otras formas de realización que difieran en detalle de la indicada a título de ejemplo, a las cuales alcanzará igualmente la protección que se recaba. Podrá, pues, construirse en cualquier forma y tamaño, empleando para su fabricación los materiales más adecuados: por quedar todo ello comprendido dentro del espíritu de las reivindicaciones.

N O T A

15. Descrito el objeto y utilidad de la invención, lo que se declara como no divulgado ni practicado en España, comprende las siguientes reivindicaciones:

20. 1ª.- Una batidora doméstica, caracterizada esencialmente por comprender un vaso o recipiente, preferentemente de material plástico transparente, cerrado por una tapa integrada por dos piezas encajadas entre sí, una exterior y otra interior, dotada ésta de una espiga que, atravesando a la primera, termina en parte roscada, para acoplar un manubrio, comprendiendo la parte exterior un receptáculo vertedor de líquido adicional, tal como aceite u otro, obturado con vál

14 JUN 1951 27119

vula acanalada regulable, hallándose ambas partes, la exterior y la interior, dotadas de engranajes adecuados para proporcionar movimientos encontrados a pares de horquillas agitadoras, que funcionan al ser accionado el manubrio.

5. 2ª.- Una batidora según la reivindicación anterior, caracterizada por comprender en el reverso de la pieza externa de la tapa, una corona dentada, cuyos dientes engranan con piñones dispuestos en el anverso de la pieza interior.

10. 3ª.- Una batidora según las precedentes reivindicaciones, en la cual, la pieza interior presenta, en su anverso, pares de piñones engranados entre sí y uno de ellos en cada par engranado en la corona de la pieza exterior, siendo la pieza exterior fija, mientras que la pieza interior es giratoria por la acción del manubrio.

15. 4ª.- Una batidora según las reivindicaciones que preceden, en la que, de cada eje de los piñones indicados, sale un agitador formado por dos ramas de horquilla, constituyendo así pares de elementos removedores que tienen rotación inversa.

20. 5ª.- Una batidora doméstica.

Según se describe y reivindica en la presente memoria descriptiva, que consta de cuatro hojas, foliadas y escritas a máquina por una sola cara, acompañadas de una lámina de dibujos.

Madrid, a 14 de junio de 1951.-

BUENAVENTURA CERVELLO ARBOS.

p.a.

Jaime Isern Miralles

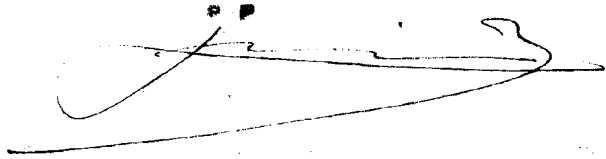

27119

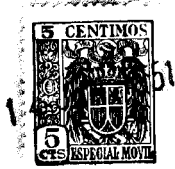

Fig. 1

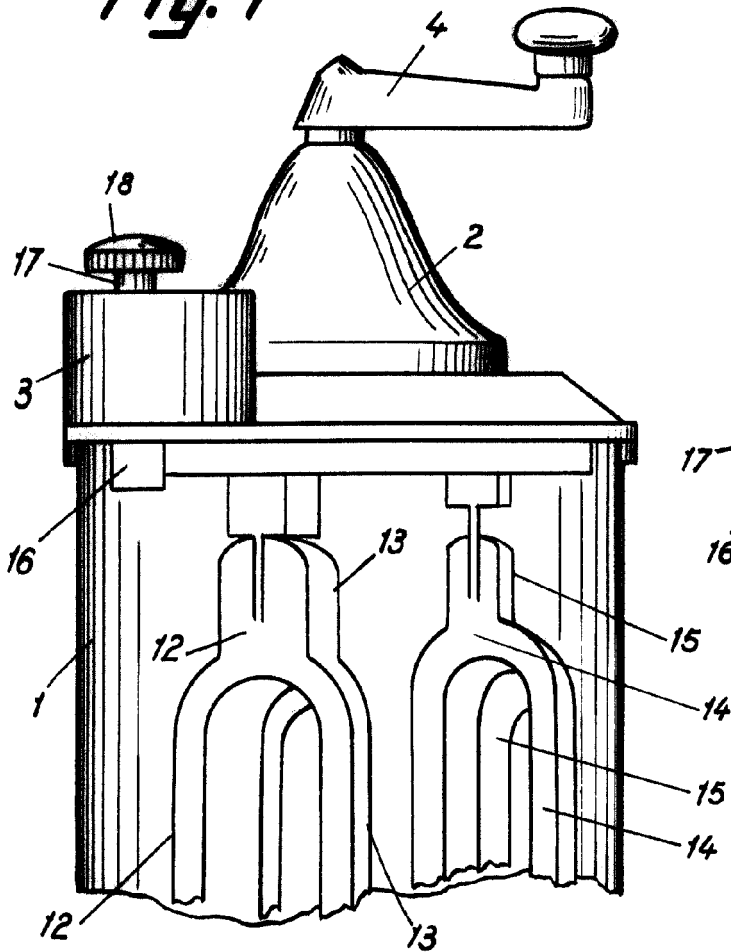

Fig. 2

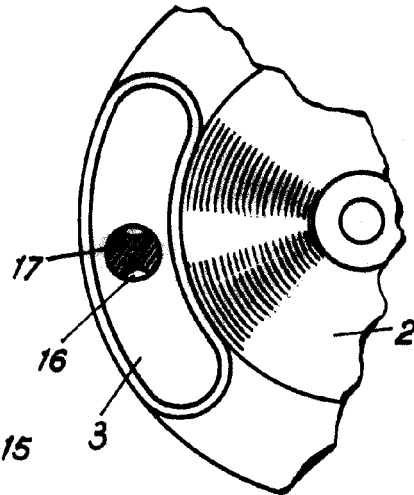

Fig. 3

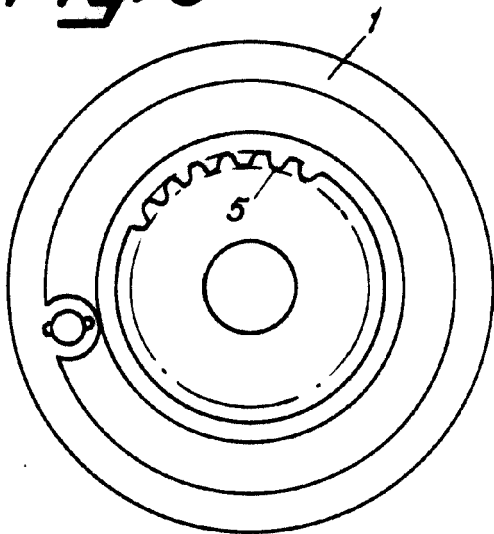
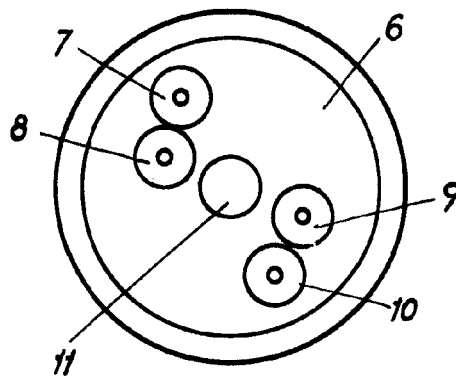

Fig. 4



Madrid, 14 Junio 1951
Jaime Isern

p.p.