



27082

M O D E L O  
D E  
U T I L I D A D

para "UN CALZONCILLO DE PUNTO, PERFECCIONADO", a favor de la razón social española, INDUSTRIAS SALINAS SABAT, S.A., residente en Barcelona, calle de Balmes, 242.

- . -

MEMORIA DESCRIPTIVA

El presente modelo se refiere a un calzoncillo de punto, perfeccionado.

- Se caracteriza el modelo por comprender, entre los dos costados del calzoncillo que constituyen las perneras
5. cilíndricas, una pieza de dos telas del propio género de punto, la cual forma base transversal entre ambas perneras, llegando en la espalda hasta mitad de altura, según un amplio contorno circular, y en la zona del frente forma una solapa, la cual, por el interior, tiene borde de salida trans
10. versal y por la parte frontal, borde de salida oblicuo, no hallándose dichos bordes en coincidencia, sino a diferente altura y orientación, para proporcionar un cierre normal de la prenda. La cintura de la misma es totalmente cerrada, sia
15. do utilizado un plisado con tejido elástico para el ceñido a cuerpo, como ya es conocido para otras prendas similares.



27082

Para facilitar la explicación, se acompaña a la presente memoria una lámina de dibujos, en la cual se ha representado un caso de realización, que se cita únicamente a título de ejemplo.

5.

En el dibujo:

la figura 1ª muestra, en vista frontal, la prenda que se describe y, en detalle, la vista del reverso de esta parte frontal, y

10.

la figura 2ª representa la vista del calzoncillo por la parte de la espalda.

Consiste el modelo en un calzoncillo, formado por dos laterales -1- y -2-, de tejido de punto simple, formando perneras cilíndricas -3- y -4-.

15.

Estos laterales se hallan unidos a una pieza central -5-, formada por doble tela del propio tejido, adoptando esta pieza central una forma en expansión circular -6- por la parte de la espalda (Fig. 2ª), mientras que por el frente llega hasta la cintura, formando unos solapados, reunidos por las costuras -7- y -8-, de las cuales la -8- queda incompleta para formar la embocadura de salida -9-.

20.

Debajo de esta embocadura queda la parte solapada, según detalle del reverso, (Fig. 1ª), en cuyo solapado se forma la embocadura libre -10-, en sentido transversal y ligeramente en arco, siendo la posición de esta embocadura inferior y transversal con respecto de la de salida.

25.

El calzoncillo resultante es muy elástico y flexible, adaptable a los movimientos del cuerpo, presentando la particularidad esencial de un refuerzo, cual es la pieza central, que sirve además como cierre, sin precisar botón alguno.

30.



27082

El modelo, dentro de su esencialidad, podrá ser llevado a la práctica en otras formas de realización que difieran en detalle de la indicada a título de ejemplo en la descripción, a las cuales alcanzará igualmente la protección que se recaba. Podrá, pues, construirse en cualquier forma y tamaño, empleando para su fabricación los materiales más adecuados, dentro del tejido de punto: por quedar todo ésto comprendido dentro del espíritu de las reivindicaciones.

N O T A

10. Descrito el objeto y utilidad de la invención, lo que se declara como no divulgado ni practicado en España, comprende las siguientes reivindicaciones:

15. 1ª.- Un calzoncillo de punto, perfeccionado, caracterizado por comprender dos piezas laterales de género sencillo, formando dos perneras cilíndricas en su parte inferior, estando unidas estas dos piezas por otra central integrada por tejido doble de dos telas de género de punto, cuya pieza central abarca, por la parte de entrepierna hasta la zona de la espalda, según un amplio círculo que alcanza a la mitad aproximadamente de la altura, mientras que en la parte anterior se forma un solapado cruzado que deja por el reverso una embocadura oblicua, solapada por el material de la anterior y sin hallarse en coincidencia dichas embocaduras, sino que la exterior se halla más elevada que la interior antes citada.

25. 2ª.- Un calzoncillo según la anterior reivindicación,



27082

en el que la pieza central o de refuerzo alcanza la cintura por la parte anterior y forma entre ambas perneras una base transversal lisa, para la perfecta comodidad de la prenda.

5.

3ª.- Un calzoncillo de punto perfeccionado.

Según se describe y reivindica en la presente memoria descriptiva, que consta de cuatro hojas, foliadas y escritas a máquina por una sola cara, acompañadas de una lámina de dibujos.

Madrid, a 9 de junio de 1951.-

INDUSTRIAS SALINAS SABAT, S.A.

p.a.

AIME ISERN MIRALLES

P. P.

97082

Fig. 1

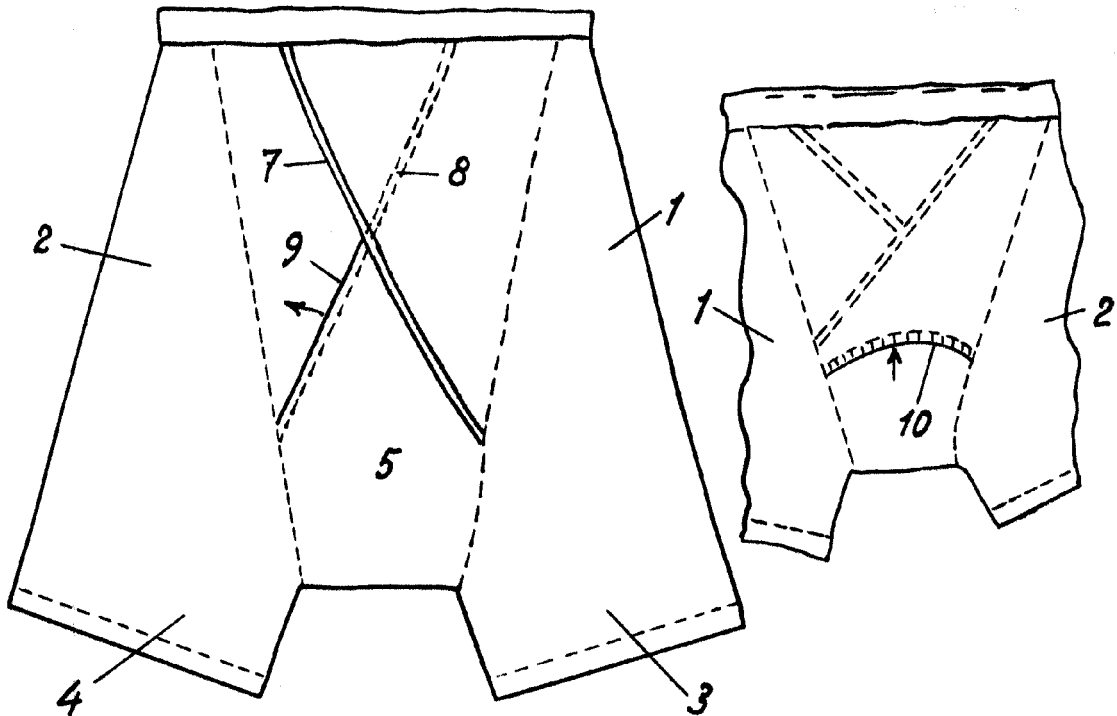
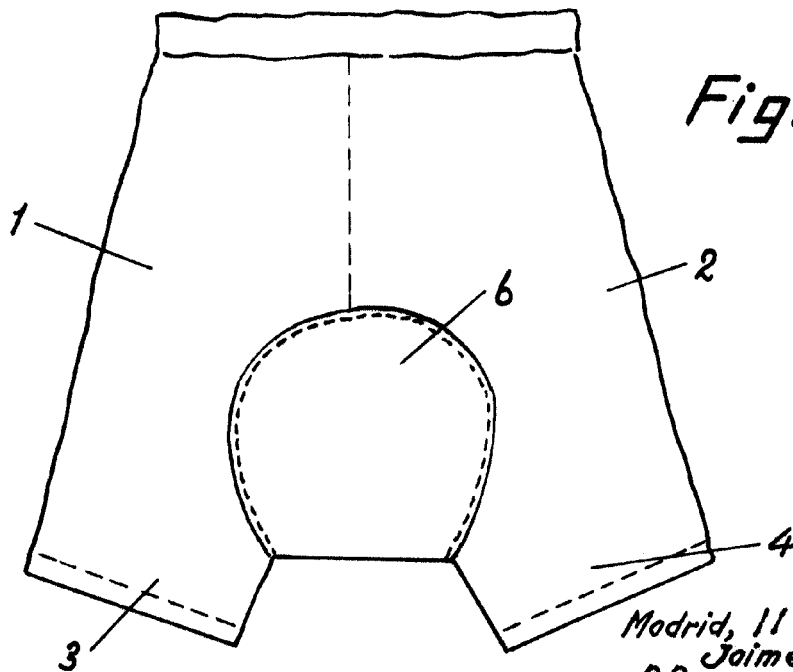

Fig. 2



Madrid, 11 Junio 1951  
p.p. Jaime Isern