



95127014

MEMORIA DESCRIPTIVA
para solicitar
M O D E L O D E U T I L I D A D
por VEINTE años
en
España,

por: "Envase para toda clase de
tabletas".

A nombre de: Don Jaime LLANERAS GARCIAS,
domiciliado en:

PUERTO DE SOLLER(Baleares), C. Santa
Catalina, núm. 12.

-c-

El objeto de la presente solicitud de Modelo de
Utilidad, se refiere a un envase para toda clase de
tabletas, que presenta características de novedad,
tanto constructivas como de concepto, que le confie-
ren la cualidad de aportar a la función a que se des-
tina, los siguientes beneficios o ventajas:

- a.- Es cómodo y ocupa poco sitio.
 - b.- Las tabletas no se deterioran.
 - c.- Se extraen las tabletas fácilmente y en la
- 10 cantidad debida, y



d.- Constituye una novedad de bello y atractivo aspecto.

15 El envase que se preconiza consiste en un disco provisto de orificios no pesantes colocados de manera que ofrecen una solución de continuidad, es decir, que queda entre los extremos un espacio sin orificar.

20 Sobre este disco que actúa de caja, y ligado a él por un medio adecuado, es susceptible de girar a frotamiento suave otro disco que actúa de tapa, en el cual se ha practicado una abertura en forma de sector cuyo ángulo corresponde a dejar libre uno de los orificios mencionados situados en la caja.

25 Los orificios tienen diámetro y profundidad adecuadas al tamaño de las tabletas a contener, pudiendo llevar cada alvéolo una sola pastilla, o bien dos o más. El número de alvéolos es función, tanto del diámetro total del envase como del diámetro de las tabletas a contener.

30 El grosor del disco que actúa de caja es, asimismo, función de la altura de las tabletas y del número de éstas que cada alvéolo deba contener.

35 En el plano adjunto se ha representado la realización del modelo ejecutada sobre las bases expuestas. La figura superior, muestra una sección plana diametral del envase, y la figura inferior, una vista en planta.

40 Como puede apreciarse, consiste en un disco grueso (1), en el que se han practicado los alvéolos (2), de diámetro, profundidad y número de pedneintes de las constantes ya citadas. Montado sobre este disco va otro disco (3), aplicado de manera que es susceptible de giro a frotamiento suave con el anterior. Este disco presenta la apertura (4), en forma de sector cuyo ángulo es



tal que corresponde a poder dejar libre un alvéolo, o bien quedar en la posición en que está dibujado, con lo que cierra o tapa completamente el envase. Mediante el giro de este disco (3), puede irse liberando o dejando sin cubrir uno u otros alvéolos para la extracción de las tabletas en ellos contenidos.

Para facilitar la impulsión a giro del disco (3), presenta éste un saliente (5), en uno de los bordes del sector, mediante el cual se determina con comodidad tal movimiento de giro.

Este Modelo es susceptible de realización en cualesquiera materiales adecuados, y en los tamaños, colores y espesores que se desee, pudiendo admitir toda clase de modificaciones de detalle, siempre que éstas no modifiquen su fundamento.

NOTA

En resumen; el Modelo de Utilidad recaerá sobre las siguientes reivindicaciones:

1ª.- Envase para toda clase de tabletas, caracterizado por estar compuesto de un disco grueso en el que se han practicado alvéolos de diámetro y profundidad variables, dejando entre ellos una separación que es mayor entre los extremos, o sea que queda entre dos de estos orificios un espacio notablemente superior a la separación normal entre sí.

2ª.- Envase para toda clase de tabletas, caracterizado porque sobre el disco descrito en la reivindicación anterior, y montado de manera que vaya a frotamiento suave con él, va otro disco, que actúa de tapa, el cual presenta una abertura en forma de sector, cuyo ángulo corresponde al tamaño de un alvéolo, así como al

27014-5 JUN



-4-

espacio en que no hay practicado alvéolo.

75

3ª.- Envase para toda clase de tabletas, caracterizado porque el disco tapa presenta en uno de los bordes de la abertura en forma de sector, un saliente destinado a facilitar su giro.

4ª.- "Envase para toda clase de tabletas".

80

Tal como queda sustancialmente descrito en esta Memoria, representado en los dibujos anexos y a los fines que se han especificado.

Esta Memoria consta de cuatro hojas escritas a máquina por una sola cara y una hoja de planos.

Madrid, 5 de Junio de 1951



51

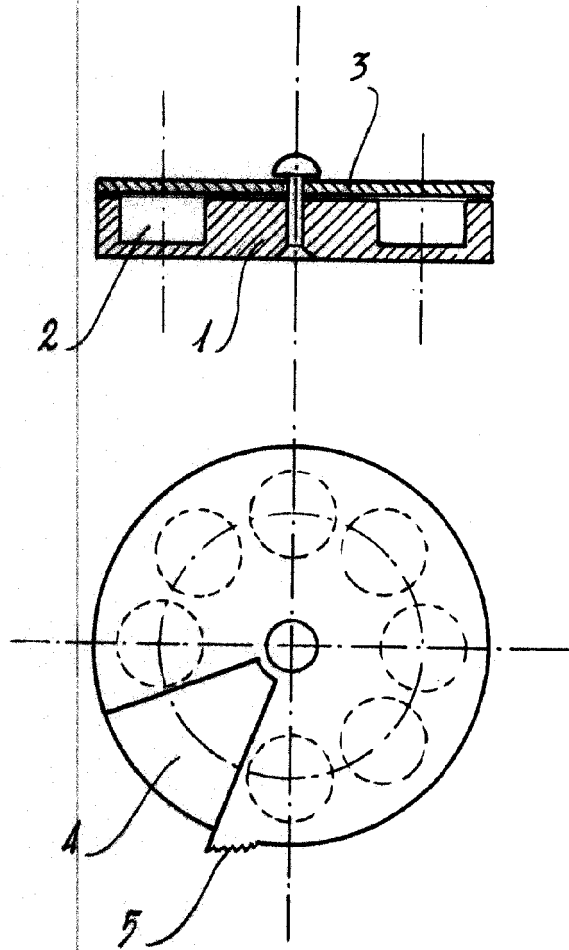

horario

E. Llaneras