

26997

52



26997

MEMORIA DESCRIPTIVA
DE UNA PATENTE DE MODELO DE UTILIDAD, POR VEINTE AÑOS EN ESPA-
ÑA, A FAVOR DE DON LUIS ROBERTO VALENCIA MONTES, DE NACIONALI-
DAD ESPAÑOLA, RESIDENTE EN MADRID, Fernando el Católico, 6-62,

s o b r e :

"ASIENTO PARA SILLA PLEGABLE DE NIÑO"

-O-O-O-O-O-O-O-

La presente patente de modelo de utilidad, se refiere a un
asiento para silla plegable de niño, que presenta un gran núme-
ro de ventajas frente a los sistemas de asiento conocidos hasta
la fecha, entre ellas una mayor comodidad, menor rigidez por
5 el empleo de un material más flexible, y menor peso en la silla.

Para mayor comprensión del objeto de este registro, en los
dibujos adjuntos, y a título de ejemplo no limitativo, se repre-
senta una forma de ejecución práctica, en los que:

La figura 1ª, representa una vista lateral de un asiento
20 construido de acuerdo con los principios que informan este regis-
tro.



La figura 2^a, constituye otra vista del asiento, parcialmente plegado, y

La figura 3^a, es un detalle constructivo, y de disposición de movimiento, del armazón del asiento propiamente dicho.

5 Este asiento está construido todo él con pletina y lona. Sobre el cuerpo que forma el asiento (1), es decir, dos pletinas paralelas (2), articulan las que constituyen el respaldo (3) y posapiés (4) unidas por los brazos (5) en su parte superior, es decir, por encima del asiento. Las pletinas del respaldo y
10 posapiés están unidas en sus extremos por dos varillas (6) que son las portadoras de la lona, además de otra en la parte en que el posapiés gira sobre el asiento.

Las pletinas tienen las curvas convenientes para que unas penetren en otras, es decir, que echando el respaldo sobre el
15 asiento el posapiés al ir articulado con el primero se introduce en el asiento por su parte inferior, haciéndolo el respaldo por la superior, de forma que en la posición plegada y mirando de canto el grosor total es el de una pletina.

De las pletinas del asiento salen unos espárragos (7) sobre los que articula una pinza (8) transversalmente y provista
20 en su interior de una pequeña pletina de acero a presión, de forma que terminando el espárrago en punta la pinza sólo puede adoptar dos posiciones, en una de las cuales un bulón acoplado en su extremo penetra en un semicírculo (9) metálico provisto
25 de ranuras de forma radiada al igual que el bulón y que son las que darán las distintas posiciones al asiento al ser acoplado sobre su bastidor.

No obstante los detalles de ejecución, dados a título de ejemplo, ha de entenderse que este registro, no queda, en forma
30 alguna limitado, pudiendo sufrir modificaciones de forma y de



detalle, sin que ello altere su esencialidad.

NOTA

En resumen; la presente patente de modelo de utilidad re-
cuerá sobre las siguientes reivindicaciones:

5

1^a.-Asiento para silla plegable de niño, que se caracteri-
za porque sobre el cuerpo que forma el asiento, dos pletinas pa-
rales, articulan las que constituyen el respaldo y posapiés,
unidas por los brazos en su parte superior, por encima del asien-
to.

10

2^a.- Asiento, según la reivindicación anterior, caracteri-
zado porque las pletinas del respaldo y posapiés, se unen en sus
extremos, por dos varillas portadoras de la lona, además de otra,
en la parte en que el posapiés gira sobre el asiento.

15

3^a.-Asiento, según las reivindicaciones anteriores, carac-
terizado porque las pletinas tienen las curvas convenientes para
que unas penetren en otras; echando el respaldo sobre el asiento,
el posapiés, al ir articulado con el primero, se introduce en el
asiento por su parte inferior, haciéndolo respaldo por la super-
rior, de forma que en la posición plegada, y mirando de canto,
el grosor total, es el de una pletina.

20

4^a.- Asiento, según las reivindicaciones anteriores, carac-
terizado porque de las pletinas del asiento, salen espárragos so-
bre los que articula una pinza transversalmente, provisto en su
interior de una pequeña pletina de acero a presión, de forma, que
terminando el espárrago en punta, la pinza sólo adopta dos posi-
ciones, una de las cuales se acopla a un bulón en su extremo, pe-
netrando en un semicírculo metálico, provisto de ramuras, de for-
ma radiada, al igual que el bulón, y que son las que dan distin-
tas posiciones al asiento, al ser acoplado sobre su bastidor.

25

30

5^a.-ASIENTO PARA SILLA PLEGABLE DE NIÑO.

26997



62 J

Según se describe en la presente memoria que consta de cuatro hojas escritas a máquina y dibujos.

Madrid, 2 de junio de 1.951

Francisco Javier Plaza
P. P.

A handwritten signature in dark ink, appearing to be 'Francisco Javier Plaza', written over the typed name.



FIG. 1

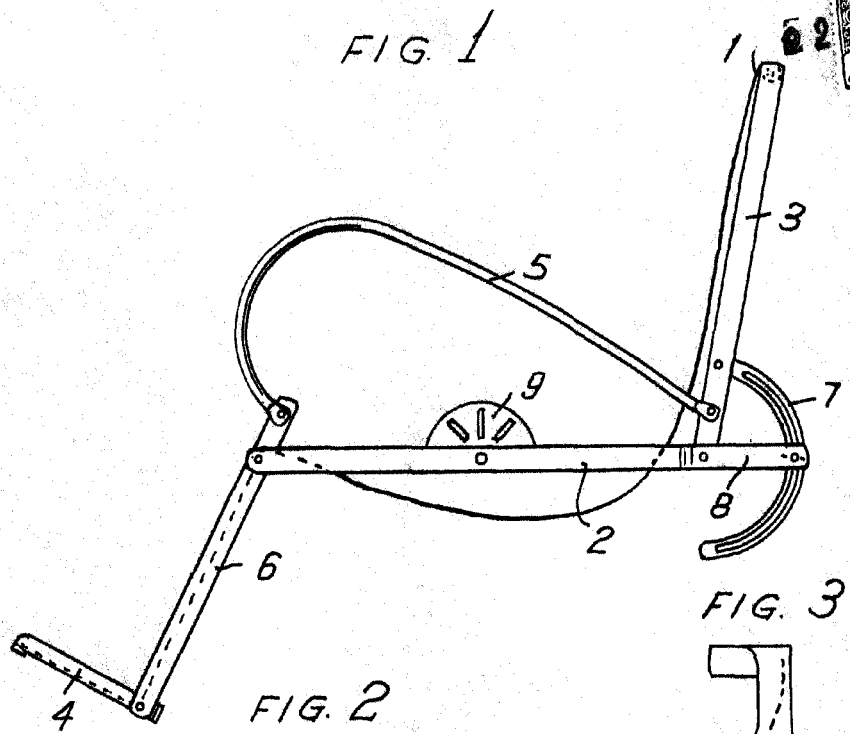
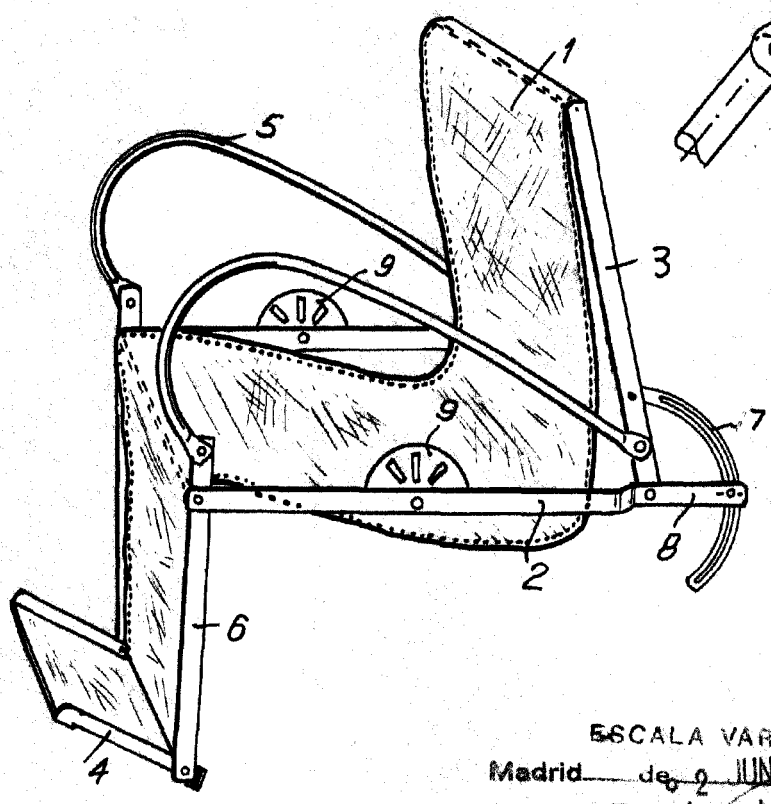
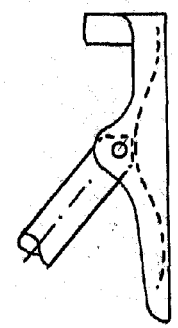

FIG. 2

FIG. 3



ESCALA VARIABLE
Madrid de 2 JUN 1951 de 1951
Francisco Javier Plaza
P. P.

