

26984



REGISTRO
DE
UN MODELO DE UTILIDAD

Por "Una carbonera metálica transportable perfeccionada" -
a favor de Don Jaime AGUILÓ BORRÁS, de nacionalidad española,
domiciliado en BARCELONA, calle Valladolid nº 19.

- - - - -

MEMORIA DESCRIPTIVA

La presente memoria descriptiva se refiere a la solici-
tud de registro de un modelo de utilidad constituido por
una carbonera metálica transportable, provista de un per-
feccionamiento que hace que el carbón contenido en la mis-
ma no se derrame por la portezuela por la cual se realice
5 su extracción cuando se introduzca en ella la pala utili-
zada para retirar una cantidad del citado combustible.

Consiste esencialmente el perfeccionamiento de que se
trata en el hecho de disponer en el interior de la carbone-
ra una placa inclinada que fijada a la parte delantera y
10 a las paredes laterales de la misma, a una altura precisa
sobreeleva a la portezuela de extracción del carbón y dirige a



éste, en su descenso, hacia la pared trasera de la carbonera de modo que la masa, del mismo quede situada frente a tal portezuela, formando un talud que termine a una distancia del hueco de salida suficiente para evitar que sea impulsado el propio carbón a salir por dicho hueco por el peso de la parte alta de la citada masa almacenada, en la carbonera.

5
10
Teniendo en cuenta que la descripción de un caso concreto de ejecución práctica del modelo ha de dejar de manifiesto con mayor claridad de expresión, que cuanto pueda en generalidad decirse, se describe a continuación, a título de ejemplo, una realización de carbonera en tal forma perfeccionada que está representada en el dibujo adjunto.

15
La figura 1 de este dibujo, es una vista exterior de frente de la carbonera 1 con doble portezuela 2, tapa superior 3, asas 4 y 5, y ruedecillas 6, y la figura 2 es una vista lateral de la misma carbonera que, en doble sección parcial por A, B, de la figura 1 permite que quede a la vista el perfeccionamiento.

20
25
Este perfeccionamiento está constituido esencialmente por el empleo de la plancha metálica 7 que está fijada a las paredes 8 y 9 de la carbonera de modo que quede inclinada sobre las portezuelas 2 cobijándolas y estableciendo a la vez un plano inclinado que dirige el carbón que está alojado en la parte alta de la carbonera, cuando desciende a medida del consumo, hacia la pared posterior de la carbonera de modo que quede siempre debajo de la propia plancha inclinada 7 en la inmediación de las portezuelas 2, solamente un grueso de carbón en talud apropiado para que resulte posible lle-



nar prudencialmente una pala de extracción sin peligro de que el contenido de la misma rebese de ella ni de que sea el carbón que se mantenga en tal lugar obligado a salir por la portezuela abierta, a causa de la presión que ejerce sobre él la masa del propio carbón almacenado en la carbonera.

Como es natural los diferentes casos de ejecución de la carbonera que constituye el modelo que podrán realizarse, podrán diferir del dado como ejemplo en formas y proporciones tamaños y otras condiciones parecidas siempre que se mantenga en ellos la esencialidad del perfeccionamiento residente en el uso de dicha placa inclinada.

Podrán ser asimismo variables los metales o aleaciones de que este fabricada la carbonera, los refuerzos de que se provea, el tipo de portezuelas que tenga, el número de las mismas, los medios de transporte, así como cuanto sea susceptible de variar en la carbonera sin que desaparezca la condición característica del modelo.

N O T A

Por el registro de modelo de utilidad a que se refiere la presente memoria descriptiva se REIVINDICA la propiedad y la explotación exclusiva de:

1.- Una carbonera metálica transportable perfeccionada, esencialmente caracterizada por el hecho de tener dispuesta en el interior de la misma una placa inclinada que fijada a la parte delantera y a las paredes laterales de la misma, a una altura precisa cobige a la portezuela de extracción del carbón y dirija a éste, en su descenso, hacia la pared trasera

26984



- 4 -

de la carbonera de modo que la masa del mismo quede situada frente a tal portezuela formando un talud que termine a una distancia del hueco de salida suficiente para evitar que sea impulsado el propio carbón a salir por dicho hueco por el peso de la parte alta de la citada masa almacenada en la carbonera.

2.- La propiedad y la explotación exclusiva del objeto del registro, sean cuales fueren las circunstancias que concurren con su esencialidad definida en la anterior reivindicación, cual objeto es:

"Una carbonera metálica transportable perfeccionada".

Consta la presente memoria de cuatro hojas foliadas, escritas por una sola cara.

Barcelona, 26 de Mayo de 1951.

P. p. de Don Jaime AGUILO BOHRÁS,



FIG. 1

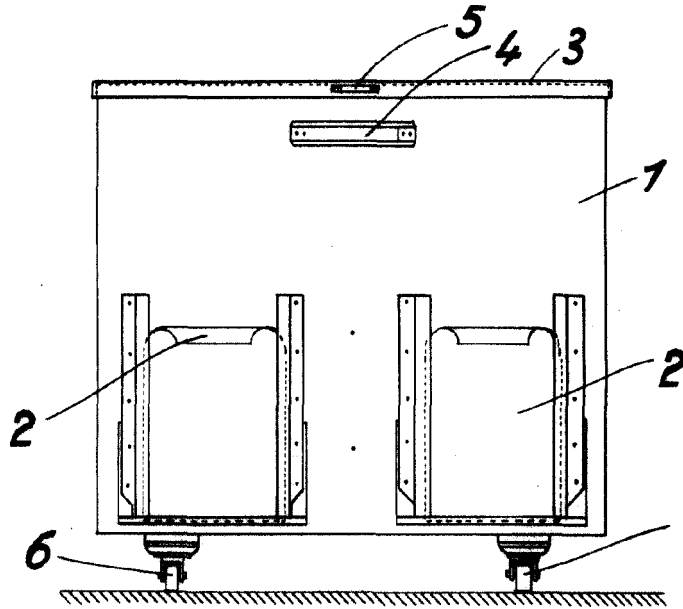
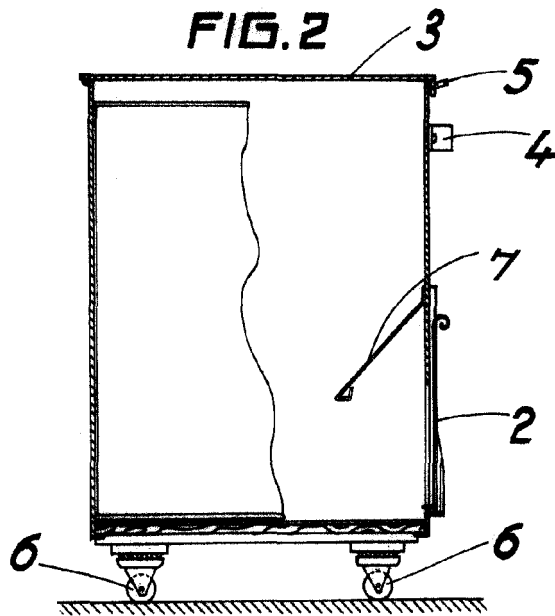

FIG. 2



ESCALA VARIABLE
Barcelona 8 MAY. 1951