

26982



MODELO DE UTILIDAD

por "Una mesa".

a favor de Don Antonio BALLART CLUA, domiciliado en Barcelona, San Antonio M<sup>a</sup> Claret, n<sup>o</sup> 118.

MEMORIA DESCRIPTIVA

La mesa objeto del presente modelo de utilidad se caracteriza por la particular estructuración de su conjunto que la hace extensible por giro de sus alas laterales totalmente ocultas al no estar en uso.

En la hoja de dibujos que se a compañía aparece representada la mesa de referencia, siendo en ellos: Fig. 1, una vista en perspectiva estando plegadas y ocultas sus alas laterales; Fig. 2, una sección transversal correspondiente

26982



a la posición representada en la figura 1; Fig. 3, una vista en perspectiva mostrando la constitución de su armazón, apareciendo desacoplado el tablero; y Fig. 4, una vista también en perspectiva estando extendidas sus alas laterales.

Caracteriza la mesa que nos ocupa el hecho de que su tablero 1, viniendo simplemente superpuesto sobre el armazón 2 convenientemente guiado para su exacto emplazamiento, mediante espigas 3-3' que se introducen en correspondientes agujeros 4-4' del armazón, por ejemplo, presenta en ambos lados opuestos, de mayor longitud, respectivas alas 5-5' que teniendo anchura general algo menor que la mitad de la anchura del tablero central, a lo más, y longitud general adecuadamente menor que la del referido tablero, están acopladas a éste mediante bisagras 6 que permiten su giro hasta rebatirse sobre la cara inferior del tablero central mencionado, dándose además la circunstancia de que el armazón 2 de la mesa, presenta en su centro un entrecruzado de listones 7 cuya cara superior no alcanza el nivel de la cara superior de su marco 8, existiendo entre ambos niveles espacio suficiente para dar cabida el grueso de las alas 5 y 5' al estar rebatidas por debajo del tablero central 1. Además, en el armazón 2 están configuradas unas guías transversales 9-9' por cada una de las cuales pueden deslizar dos brazos opuestos 10, llevando cada brazo en su extremo un tope 11 a nivel de la cara superior del marco 8 a propósito para que al estar corridos hacia afuera los referidos brazos 10 y extendidas las alas 5 y 5', queden éstas apoyadas sobre los mencionados topes 11 y su cara superior a nivel de la cara superior del tablero central 1.



Aunque la configuración de la mesa en lo que respecta al perfil o contorno de su tablero y alas y de su pié, podrá ser cualquiera mientras subsistan las características descritas, preferentemente se ejecutará conforme viene representada en los dibujos.

N O T A

Se reivindica como objeto del presente modelo de utilidad:

12.- Una mesa, caracterizada por el hecho de que su tablero (1), siendo fácilmente desacoplable del armazón (2) o base que lo sostiene, presenta en sus dos lados opuestos de mayor longitud, respectivas alas (5-5') fijadas mediante bisagras (6) que permiten su giro hasta rebatirse sobre la cara inferior del tablero central (1) mencionado, dándose además la circunstancia de que el armazón (2) o base, presenta en su centro un entrecruzado de listones (7) cuya cara superior no alcanza el nivel de la cara superior de su marco (8), existiendo entre ambos niveles espacio suficiente para dar cabida al grueso de las alas (5-5') al estar éstas rebatidas por debajo del tablero central, cuales alas,

26982

25



al estar extendidas, son sostenidas y mantenidas a nivel del tablero central mediante brazos corredizos (10) según técnica corriente.

2º.- UNA MESA.

5 Y todo cuanto afecte a la esencialidad de lo mostrado en los adjuntos dibujos y descrito en la presente memoria que consta de cuatro hojas foliadas y mecanografiadas por una sola cara.

Barcelona, 25 mayo 1951.

ANTONIO BALLART CLUA

p/a

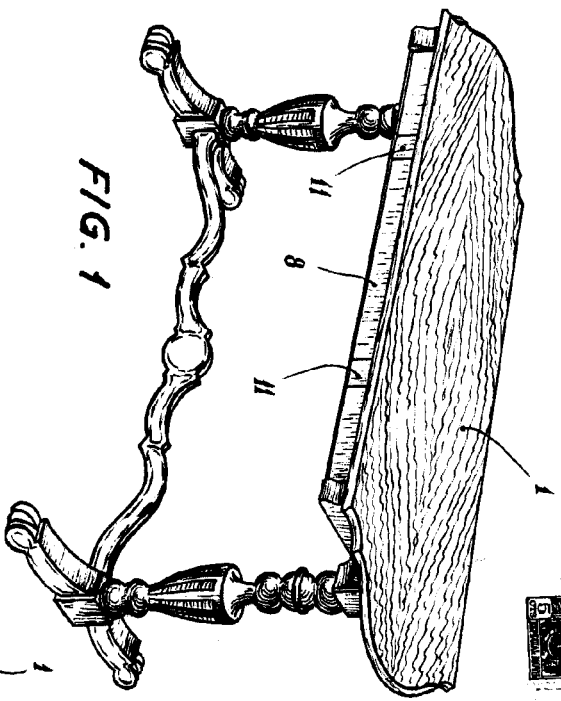

FIG. 1

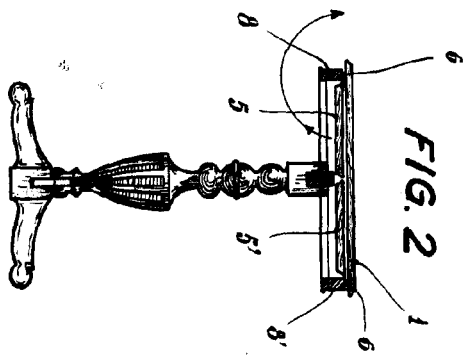

FIG. 2

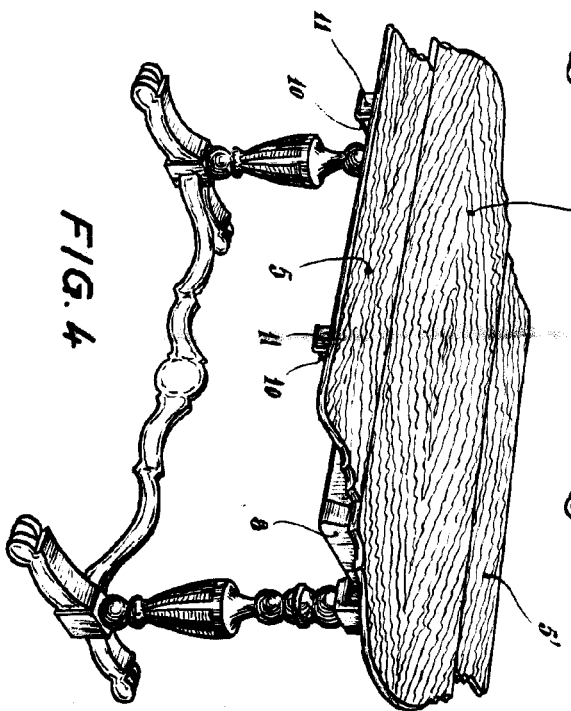

FIG. 3

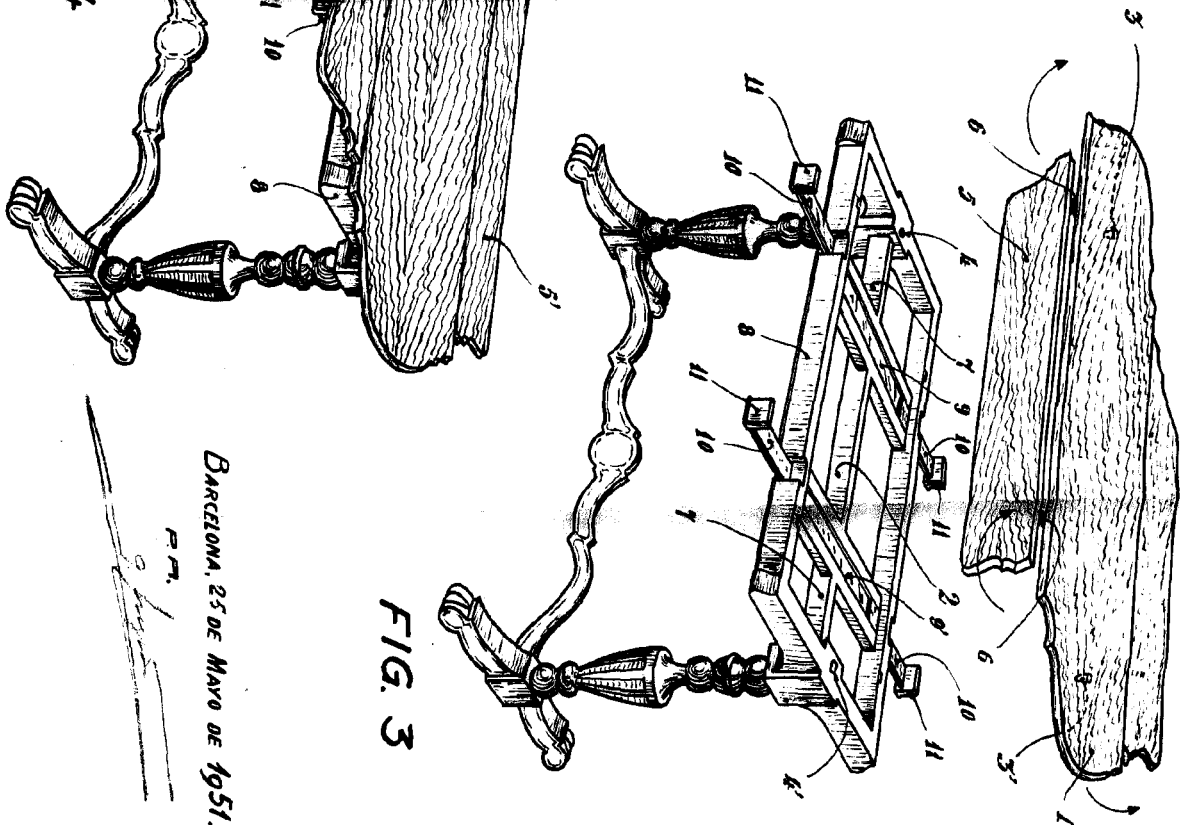

FIG. 4

ESTALA VARIABLE

BARCELONA, 25 DE MAYO DE 1951.

