

26909

Eb. -

28



*Memoria Descriptiva*

*para*

un Modelo de Utilidad, por 20 años,

*a favor de*

Don Simón Díez Morales,

*residente en*

Bilbao - Vizcaya - Calle D. Pedro Eguillior, 1<sup>o</sup>.

*per:*

" Comprobador de presiones para neumáticos "

.....

26909

26 MAY



5 El presente modelo de utilidad se refiere a un comprobador de presiones para neumáticos, es decir, a un dispositivo destinado a dar a conocer la presión interior del aire de las cámaras de las ruedas neumáticas de los diversos carruajes o vehículos.

10 Su disposición es sumamente sencilla, por lo que resulta muy económico y pesa aproximadamente la mitad de los conocidos hasta ahora, ya que su mecanismo es adaptable a una caja de baquelita en vez de ser de latón como en los usuales. Otra importante ventaja es la facilidad con que puede regularse.

15 Esencialmente se compone de la caja, con el racor por el que entra el aire que, por intermedio de elemento elástico apropiado, actúa en el extremo de una palanca, que en el otro lleva ranuras para el enganche de un muelle helicoidal fijado por su otro lado a la caja, y en el centro tiene el alojamiento para el eje de giro, montado en una regla o barra sujeta a la caja de modo conveniente. Esa palanca se  
20 prolonga según un brazo, aproximadamente perpendicular, que presenta una ranura en la que entra un pivote, según el cual se articula una biela, que por el otro extremo se une de modo análogo a un sector dentado, que engrana en un piñón solidario del mismo eje que la aguja indicadora, la cual se desplaza sobre las graduaciones dispuestas al efecto, llevando  
25 la aguja un muelle en espiral que la impulsa a la posición inicial.

Para mayor claridad concretaremos las características del comprobador a que se refiere este modelo con



referencia a las adjuntas figuras, que corresponden única-  
mente a una forma de ejecución presentada con el fin indica-  
do a título de ejemplo, pero que no tiene carácter alguno li-  
mitativo; ya que tanto su forma y dimensiones, como los ma-  
5 teriales de que se le haga y los detalles de su presentación  
y organización, se establecerán en cada caso como se estime  
pertinente y mientras las variaciones que así se hagan no  
afecten a la esencialidad reivindicada, los distintos indi-  
cadores que se construyan no serán sino variantes igualmente  
10 comprendidas y protegidas por el presente registro.

La figura 1 representa la sección diametral  
de un comprobador, establecido de acuerdo con el modelo que  
se reivindica, por un plano que pasa por el eje del racor.

La figura 2 muestra esquemáticamente la vista  
15 interior del mismo.

Con referencia a dichas figuras y a los núme-  
ros que sobre ellas designan los elementos que componen el  
comprobador representado, su descripción es como sigue:

Está formado por la carcasa o caja 11, que en  
20 su base lleva el racor 1 para la entrada del aire a presión,  
que actúa, por intermedio del elemento elástico 2, en un ex-  
tremo de la palanca 3 a la cual se articula. Esta, en su otro  
extremo, lleva varias ranuras para enganchar el muelle en es-  
piral 9 y va montada giratoria en un pivote fijado en la re-  
25 gla 12, sujeta por los pasadores 10, prolongándose, entre  
este punto de giro y las referidas ranuras según el brazo 4,  
que en su extremo lleva la ranura 5 en la que entra un pivote,  
mediante el cual se articula la biela 6 de unión al sector  
dentado 7, que a su vez engrana en un piñón solidario del  
30 eje que mueve a la aguja 8 que marca, sobre la graduación dis-

26909

3 26 M



puesta al efecto, la presión existente en cada caso. Esta graduación usualmente se extiende del 1 al 9 y corresponde a kilogramos de presión.

5

La aguja indicadora 8 lleva un muelle en espiral que tiende a mantenerla en la posición inicial y cuya acción hay que vencer para que marque las distintas graduaciones.

10

Para que el comprobador pueda ser utilizado de noche o en sitios oscuros, va provisto de una esfera luminosa, así como la aguja indicadora lo es también. Esto tiene la ventaja de que evita tener que utilizar fosforos o luces, peligrosas en los garajes y por los posibles derrames de gasolina.

15

La ranura 5 practicada en el brazo 4 de la palanca 3, permite variando en ella la posición del pivote de articulación a la biela 6 que acciona el sector 7 modificar el brazo de palanca y regular el indicador.

.....

26909

4

26 MAR



N o t a

El presente Modelo de Utilidad consta de las siguientes reivindicaciones:

5                   1 / Comprobador de presiones para neumáticos, caracterizado porque está constituido por la caja de baquelita o material similar, con el racor por el que entra el aire que, por intermedio de elemento elástico apropiado, actúa en un extremo de una palanca que en el otro lleva ranuras para el enganche de un muelle helicoidal, fijado por su otro lado a la caja, y en el centro tiene el alojamiento para su eje de giro, que va montado en una regla o barra sujeta del modo conveniente en dicha caja.

10                   2 / Comprobador de presiones para neumáticos, según lo reivindicado en el punto anterior, caracterizado porque esa palanca, entre las ranuras y su punto de giro, se prolonga según un brazo, aproximadamente perpendicular, que presenta una ranura para el pivote según el cual se articula una biela, que por su otro extremo, de modo análogo, se une a un sector dentado, que a su vez engrana en un piñón solidario del mismo eje que la aguja, que marca la presión sobre las graduaciones dispuestas al efecto en el fondo de la caja.

20                   3 / Comprobador de presiones para neumáticos,

26909



según lo reivindicado en los puntos anteriores, caracteriza-  
do porque el pivote de articulación de la biela al brazo de  
la palanca, puede ocupar distintas posiciones en la ranura  
de aquél, para regular el comprobador.

5

4 / Comprobador de presiones para neumáticos /.

Según se describe y reivindica en esta memo-  
ria descriptiva.

Se detalla e ilustra con los planos que a la  
misma se acompañan.

10

Y cuya memoria descriptiva consta de cinco  
hojas, foliadas y escritas a máquina por una sola de sus  
caras.

Madrid, a 26 MAY. 1951



20 MAY 1907  
Fig. 2<sup>a</sup>

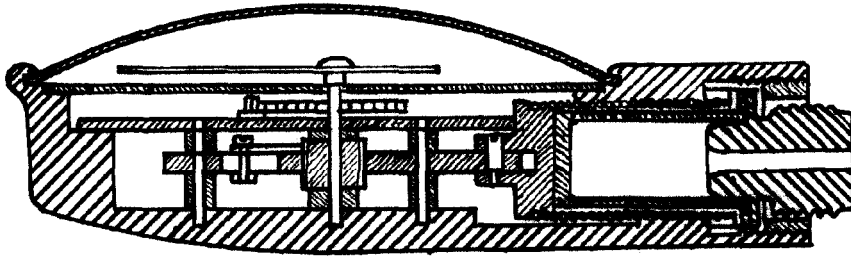
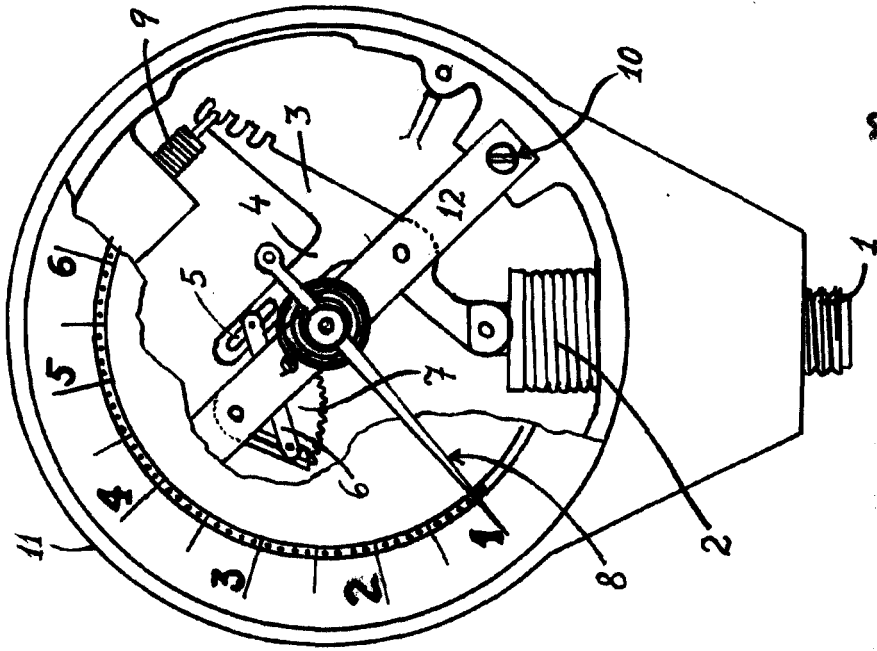

Fig. 1<sup>a</sup>

ESCALA VARIABLE

*Almeida*