

26897

25 MA



26897

MEMORIA DESCRIPTIVA

MODELO DE UTILIDAD.

PAIS : ESPAÑA.

DURACION : 20 AÑOS.

OBJETO : "UN NUEVO COMPAS DE DIBUJO".

A nombre de : DON MARCELINO ARETIOAURTENA ARRIZABALAGA.

Residente en: EIBAR (Guipúzcoa).

Nacionalidad: ESPAÑOLA.

(M.U. 257 E/U)



Tiene por objeto el presente Modelo de Utilidad, la protección en España y Colonias de un nuevo compás de dibujo.

El sistema de sujeción de portaminas y bigoterías en los compases de dibujo comunmente usados, cuya pata porta-agujas es fija, tiene el inconveniente de que la bigotera no puede
5 trabajar normalmente en circunferencias grandes ni pequeñas.

Dicho inconveniente, queda resuelto con el compás de dibujo objeto del presente Modelo de Utilidad.

Para mejor comprensión del invento, se ha dotado a esta
10 memoria descriptiva de un plano de dibujos, en el cual:

La Fig. 1 muestra un detalle del alojamiento de la cabeza del tornillo en la ranura.

La Fig. 2 muestra el compás visto en conjunto y una sección en la que se ven las ranuras.

En dichas figuras, se puede observar que el compás objeto del invento lleva en la pata porta-minas dos ranuras: una señalada en el dibujo con 1 pasante de un lado a otro y otra
15 2 que sirve de alojamiento para la cabeza del tornillo 3.

Descrita suficientemente la naturaleza del invento, así como el modo de realizarlo en la práctica, se hace constar que
20 las disposiciones anteriormente indicadas, son susceptibles de modificaciones de detalle, sin que por ello se altere la esencia del invento.

- 2 - 2689 25 MAY



REIVINDICACIONES

25 1ª.- Un nuevo compás de dibujo, caracterizado por dos ranuras: una, pasante de un lado a otro, y otra que sirve de alojamiento para la cabeza del tornillo, sirviendo ambas ranuras para facilitar la fijación de la bigotera o el porta-minas en el punto conveniente.

2ª.- "UN NUEVO COMPAS DE DIBUJO".

Madrid, 25 de mayo de 1.951

MARCELINO ARETIOAUREANA ARRIZABALAGA

P. A.





Fig. 1

Fig. 2

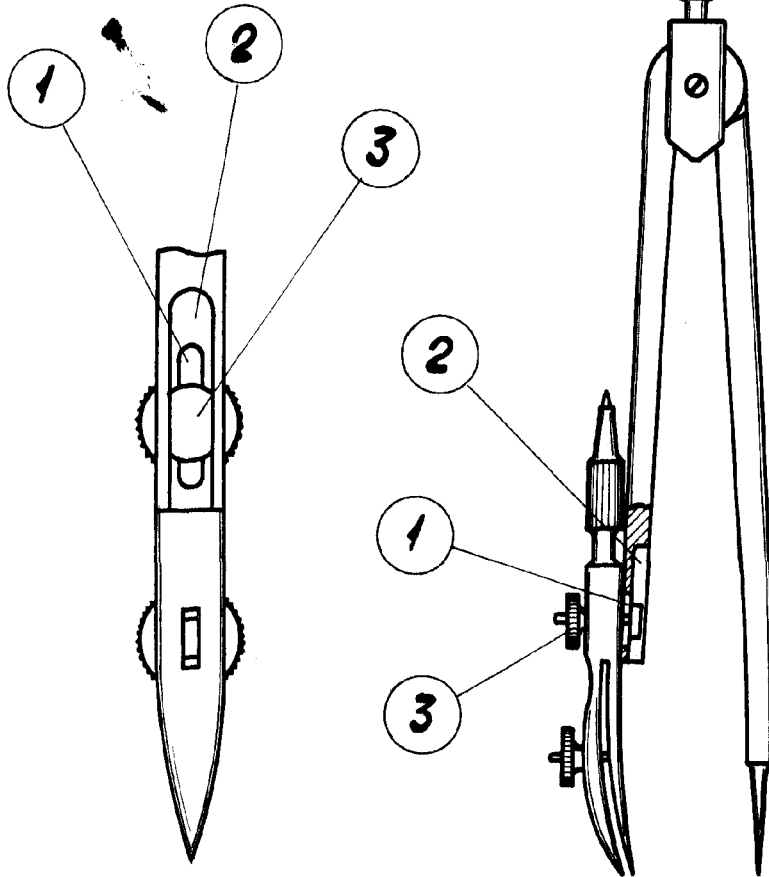

ESCALA VARIABLE

Madrid, 25 de mayo de 1.951
P. A.

Marcelino Aretibaurtena Arrizabalaga
Eibar (Guipuzcoa)