

mc/

26889

18 MAY.



MODELO DE UTILIDAD

a favor de

D. Jesus GARRIGA MAS - de nacionalidad española - domiciliado
en calle Balmes, nº 220 - BARCELONA,

por:

" Aparato para inhalaciones medicamentosas "

-----:oOo:-----

Descripción

El presente registro de modelo, tiene por objeto un nuevo aparato para efectuar inhalaciones de sustancias medicamentosas volátiles aspiradas preferentemente por la nariz, para la terapéutica de las vías respiratorias.



Dicho aparato inhalador está constituido por un cuerpo cilíndrico o base en forma de casquillo que presenta, en una de sus caras, una cavidad en la que se inserta un extremo de una mecha de material poroso y absorbente impregnada de la substancia medicamentosa volátil, estando la mecha cubierta, en toda la extensión que se proyecta de dicho cuerpo, por una envolvente tubular de dimensiones ligeramente mayores que la propia mecha.

Dicha envolvente está fijada a rosca al cuerpo por uno de sus extremos, y está provista, en la zona contigua al extremo de fijación, de uno o varios orificios que atraviesan la pared de la envolvente, mientras que el otro extremo está cerrado en forma redondeada o cónica y tiene un orificio central en su vértice. Exteriormente a dicha envolvente se encuentra una cubierta protectora en forma de capuchón alargado, cerrada por un extremo y que por su otro extremo se puede fijar a rosca sobre una superficie apropiada del cuerpo, es decir, dicho cuerpo, lleva fijados a rosca o en otra forma en una misma cara, el capuchón así como la envolvente de la mecha. La otra cara del cuerpo o base es normalmente plana, y en ella se puede practicar, eventualmente, un cuello o reborde roscado destinado a recibir una pequeña cápsula provista en su superficie de varios orificios, constituyendo una pequeña cámara en la que se puede alojar una porción de algodón o material análogo impregnado del mismo medicamento o de una substancia aromática para perfumar suavemente las ropas, bolsillos, etc. Esta disposición proporciona un aparato de forma fusiforme, muy apropiada para los modelos de pequeñas dimensiones para uso personal.

En el plano adjunto se representa, únicamente a

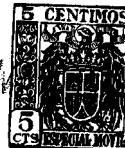

título de ejemplo, la forma preferida de ejecución del aparato objeto de este registro.

La figura 1, es una vista en sección del aparato y

5 La figura 2, muestra, también en sección vertical, el aparato provisto de la cámara perfumadora.

Como puede observarse en el dibujo, el aparato está formado por un cuerpo o base -10- de forma cilíndrica que tiene, en una de sus caras una cavidad -11- en la que se introduce un extremo de una mecha -12- de material poroso y absorbente que queda así fijada al cuerpo. La boca de la cavidad forma un reborde o pestaña -13- con dos porciones roscadas. En una de ellas se fija, por un extremo, una envolvente tubular -14-, de dimensiones algo mayores que la citada mecha, que cubre y rodea toda la porción saliente de la misma sin que esta se ponga en contacto con las paredes de modo que entre la mecha y la envolvente se forma una cámara anular -15-. La envolvente está provista, en su zona inferior junto al cuerpo, de varias perforaciones -16- que atraviesan las paredes desembocando en la cámara anular, y presenta su borde superior ligeramente cerrado en forma curvada o cónica -17-, formando un orificio central -18-.

10

15

20

El conjunto así formado está cubierto por un capuchón exterior -19- de forma alargada, que por su boca se fija al cuerpo -10- en la superficie roscada dispuesta al efecto, o en otra forma conveniente, con lo que quedan cerradas las aberturas de la envolvente, evitando toda posible evaporación del contenido.

25

Para la utilización y después de retirado el capuchón, se aplica el extremo -18- de la envolvente a uno de

30



los orificios de la nariz y se aspira una cierta cantidad de aire cargado de vapores de la sustancia medicamentosa, entrando dicho aire por los orificios -16- en la cámara anular -15- y poniéndose en contacto con la superficie de la mecha cargada del medicamento.

La cara inferior del cuerpo o base -10-, puede también estar provista de un reborde roscado -20- en el cual se fija una cápsula -21- de forma igual o distinta al capuchón, teniendo dicha cápsula, sus paredes atravesadas por uno o varios orificios -22- y pudiendo utilizarse para contener un perfume o sustancia aromática, impregnada en una porción de algodón o similar, constituyendo un pequeño perfumador permanente que actúa por evaporación aromatizando las ropas, bolsillos, etc., del usuario. También puede utilizarse para verter unas gotas del propio medicamento.

Este aparato puede construirse en diferentes tamaños y empleando diversos materiales, preferentemente materiales metálicos o materiales moldeados tales como resinas sintéticas, plásticos y otros, presentando la ventaja de que puede recargarse fácilmente, bastando para ello retirar la envolvente y verter sobre la mecha una cierta cantidad del medicamento.

La descripción que antecede se refiere únicamente a una forma preferida de construcción del objeto de este registro y se comprenderá que pueden introducirse todas aquellas variaciones de detalle o de ejecución que no alteren las características esenciales, las cuales quedan resumidas a continuación:

-----: N O T A :-----

Se reivindica como objeto de este registro de modelo de utilidad:



1.- Aparato para inhalaciones medicamentosas ca-
racterizado esencialmente por estar constituido por un cuer-
po o base cilíndrico que tiene en una de sus caras una ca-
vidad en la que se inserta un extremo de una mecha de un ma-
5 terial poroso y absorbente impregnada de la substancia me-
dicamentosa volátil, y por una envolvente tubular que cubre
la porción saliente de la mecha, siendo de dimensiones li-
geramente mayores que esta y formando una cámara anular en-
tre la mecha y dicha envolvente, estando esta envolvente,
10 fijada al cuerpo por uno de sus extremos por medio de rosca
o en otra forma y presentando en la zona de la pared junto
al cuerpo, uno o varios orificios que desembocan en la cá-
mara anular, mientras que su otro extremo, está ligeramente
cerrado en forma curvada o cónica formando un orificio cen-
15 tral y quedando a su vez, dicha envolvente, cubierta por
una pieza exterior en forma de capuchón alargado que se fija
también al cuerpo, a rosca o en otra forma y cierra el con-
junto evitando la evaporación del contenido.

2.- Aparato para inhalaciones según las reivin-
20 dicaciones anteriores, caracterizado en que el cuerpo cilin-
drico o base, presenta alrededor de la boca de la cavidad
de sujeción de la mecha, una doble pestaña o reborde, pro-
vista de dos superficies o cuellos roscados, uno de ellos,
el interior, para la fijación de la envolvente de la mecha,
25 y el exterior, para la fijación del capuchón exterior alar-
gado.

3.- Aparato para inhalaciones según cualquiera
de las reivindicaciones anteriores, caracterizado en que el
cuerpo cilíndrico o base, por su cara opuesta a la cavidad
de fijación de la mecha, presenta la disposición de una cá-
30 mara o recinto provisto de perforaciones en sus paredes y

26882

- 6 -

18 MAY



destinado a contener ya sea una porción del propio medicamento, ya un perfume o sustancia aromática conveniente impregnada en algodón o material poroso análogo, con objeto de aromatizar las ropas y bolsillos del usuario.

5

4.- Aparato para inhalaciones según la reivindicación anterior, caracterizado en que el cuerpo cilíndrico o base, está provisto de los medios para la fijación, por la cara opuesta a la cavidad de soporte de la mecha, de una pequeña cápsula que tiene uno o varios orificios en sus paredes y forma una cámara para el alojamiento del perfume o material aromatizador.

10

5.- Aparato para inhalaciones medicamentosas.

Esta memoria consta de seis páginas, escritas por una sola cara.

BARCELONA, 18 MAY. 1951

P.A.

M. H. ...

FIG. 1

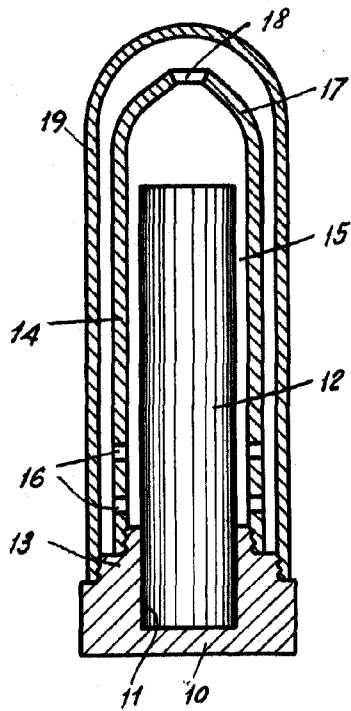
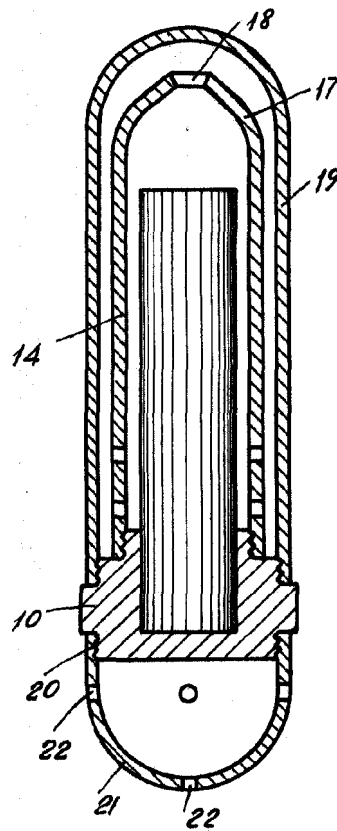

FIG. 2



MADE IN MEXICO

[Handwritten signature]