

MODELO DE UTILIDAD

POR Un Soporte universal de utensilios para la limpieza de suelos, vidrios y demás superficies".

a favor de Don Salvador y Don José CORAL ARIMON, domiciliados en Barcelona, Calle Pedro IV, nº 194.

5

MEMORIA DESCRIPTIVA

El soporte universal a que se refiere el presente modelo de utilidad, caracterizándose por sus particularidades constructivas, cumple el objeto de permitir la fácil fijación en él de toda clase de utensilios tales como bayetas, trapos, cepillos, esponjas y demás para llevar a cabo cómodamente la limpieza de suelos o pavimentos, de vidrios, el encerado y pulido de parquet, etcétera.

10

En la adjunta hoja de dibujos aparece representado el soporte que nos ocupa acoplado a un mango para su manejo, mostrándose: Fig. 1, en perspectiva de conjunto; Fig. 2, de lado estando cerrado; Fig. 3, de lado estando abierto; y Fig. 4, en perspectiva según una de sus múltiples aplicaciones o sea llevando fijada una bayeta para la limpieza del suelo.

Se caracteriza el soporte universal de referencia por constituirle un cuerpo tubular 1 en cuya parte delantera se configura la pala superior 2 de la boca o mordaza y en la posterior dos orejas laterales opuestas 3-3'- orientadas hacia arriba, que soportan con susceptibilidad de giro alrededor de ejes 4-4', a una media caña 5 que puede abatirse sobre el mango o palo 6 de conveniente longitud que penetra en el cuerpo tubular 1 sirviendo para el cómodo manejo del aparato.

En la parte anterior del cuerpo tubular 1 va fijada con posibilidad de giro alrededor de un pasador 7 que atraviesa a aquel, la pala inferior 8 de la mordaza, la cual presenta una cola 9 que a modo de puente que rodea la parte superior del cuerpo tubular 1, determina un brazo de palanca de la que, la pala 8 es el brazo resistente y el pasador 7 el apoyo.

El vértice de dicha cola 9 y la base de la media caña 5 están ligados mediante un muelle en espiral 10 de longitud apropiada para que al estar sin tensión mantenga abierta la mordaza que forman las palas 2 y 8 y levantada la media caña 5, viéndose situados los enganches del referido muelle 10 de forma que al abatir la media caña 5 sobre el palo 6 venciendo la resistencia del muelle, cerrándose

por tanto la mordaza 2-8, se mantenga esta posición de cierre por venir la alineación de dichos enganches por debajo de la línea transversal que virtualmente determinan los ejes 4-4' que soportan a la media caña 5'.

5 Las palas 2 y 8 de la boca o mordaza, preferentemente de perfil triangular, presentan sus respectivos bordes de agarre 11-11' con ramuras transversales configurativas de un dentado, encajando entres sí con ligero desplazamiento a fin de asegurar la perfecta y sólida fijación de una bayeta 12, esponja u otro utensilio adecuado.

10 La pala superior 2 presenta dos o más ojales 13-13' apropósito para pasar por ellos los elementos de fijación de cepillos u otros utensilios que para determinadas utilidades pueden fijarse en el soporte quedando sujetos sobre la referida pala 2.

15 El pasador 7 limita la penetración del palo o mango 6 en el cuerpo 1 y dicho palo se inmoviliza al estar enchufado, mediante un simple clavo o tornillo 14.

20 El material constitutivo de los diversos elementos o piezas que componen el soporte universal descrito, podrá ser cualquiera apropiado y asimismo podrán variar sus perfiles y los medios utilizados para lograr su adecuado acoplamiento.

N O T A

Se reivindica como objeto del presente modelo de utilidad:

1º.- Un soporte universal de utensilios para la

limpieza de suelos, vidrios y demás superficies caracteri-
zadas por constituirle un cuerpo tubular (1) en cuya parte
delantera se configura la pala superior (2) de una boca
o mordaza y en la posterior los soportes (3-3') de una me-
5 dia caña giratoria (5) que puede abatirse sobre un mango
(6) que penetra en el cuerpo tubular referido, yendo asi-
 mismo fijada en la parte anterior de este cuerpo, con po-
sibilidad de giro alrededor de un pasador (7), la pala in-
ferior (8) de la boca o mordaza, cual pala (8) presenta
10 una cola (9) que a modo de puente que rodea la parte su-
perior del mencionado cuerpo tubular (1), determina un bra-
zo de palanca de la que la pala que forma pieza con ella es
el otro, dándose además la circunstancia de que el vértice
de la citada cola (9) y la base de la media caña (5) es-
15 gán ligados mediante un muelle en espiral (10) que al
estar sin tensión mantiene abierta la boca o mordaza que
forman las palas (2-8) y levantada la media caña (5),
viniendo situados los enganches del referido muelle (10)
de manera que al estar abatida la media caña (5) sobre
20 el mango (6), la línea que determinan quede por debajo
de la línea transversal que determinan los ejes de giro
de la media caña.

2º.- Un soporte universal de utensilios para la
limpieza de suelos, vidrios y demás superficies, según 1)
25 presentando los bordes (11-11') de las palas (2-8) que
forman la boca o mordaza, rambras transversales configu-
rando un dentado, encajando entre sí dichos bordes con li-
gero desplazamiento.

3º.- Un soporte universal de utensilios para la
30 limpieza de suelos, vidrios y demás superficies, según 1) y

2), presentando la pala superior (2) de la boca o mordaza, una, dos o más ejales (13-13') apropiado para pasar por ellos los elementos de sujeción de determinados utensilios que quedan situados sobre dicha pala.

5 4º.- UN SOPORTE UNIVERSAL DE UTENSILIOS PARA LA LIMPIEZA DE SUELOS, VIDRIOS Y DEMAS SUPERFICIES.

Y todo cuanto afecte a la esencialidad de lo mostrado de en los adjuntos dibujos y descrito en la presente memoria que consta de cinco hojas foliadas y mecanografiadas por una
10 sola cara.

Barcelona, 17 mayo 1951.

SALVADOR Y JOSE CORAL ANIMON

P/a

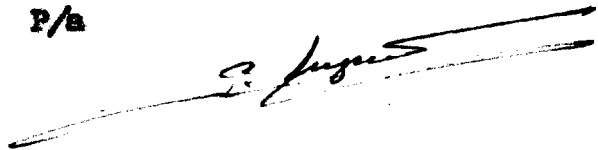

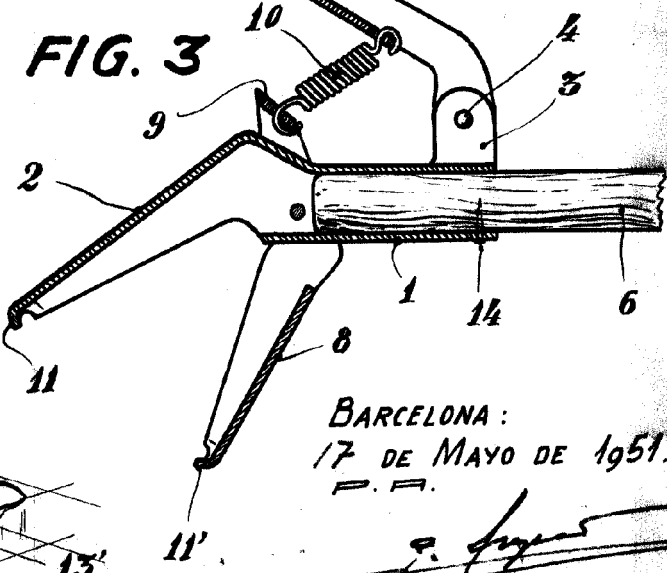
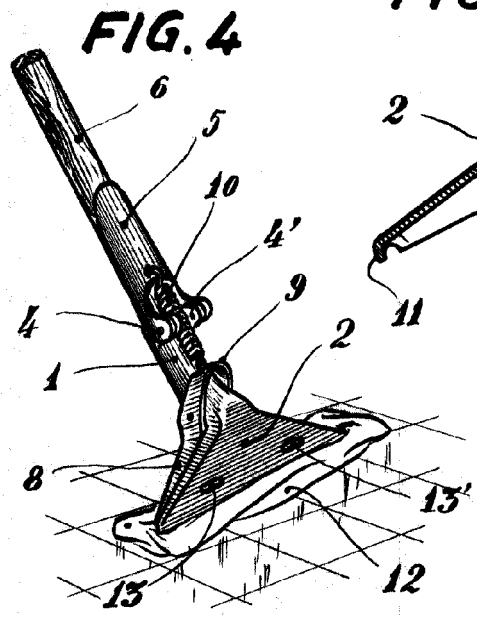
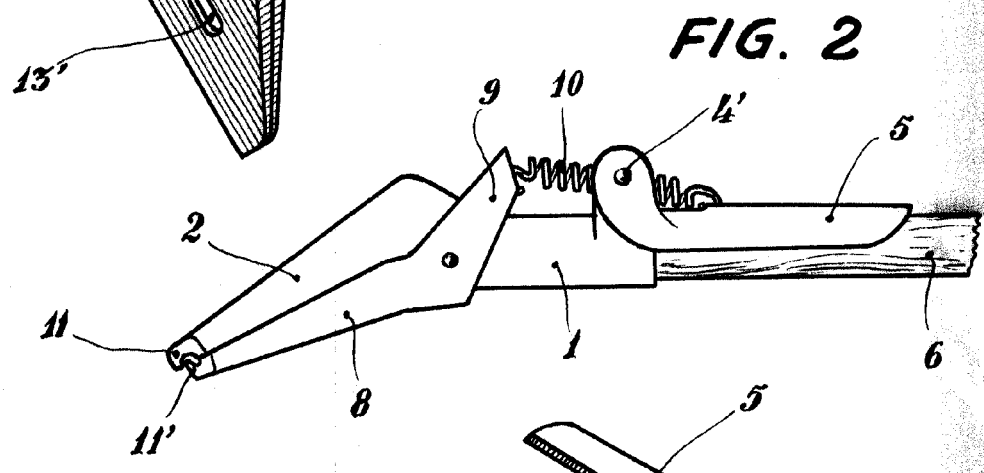
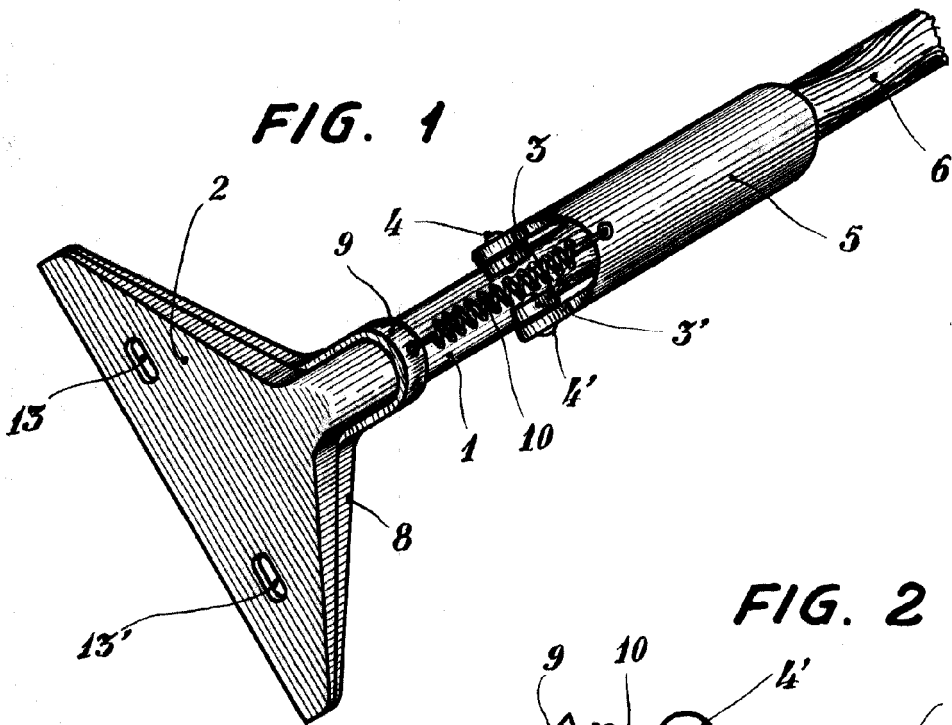

BARCELONA:
17 DE MAYO DE 1951.
P.A.

J. Lopez

ESCALA VARIABLE