

26872



MODELO DE UTILIDAD

a favor de Don NEMESIO TRUQUE LLOBET, de nacionalidad española, domiciliado en Barcelona, Plaza de Trilla n° 1, 2º

Por:

"Un billeteo especial para billetes de tranvía, autobús o cualquier otro servicio de transporte de personal, que permite su perfecta guarda y su identificación instantánea"

-----  
D e s c r i p c i ó n

El objeto de este modelo de utilidad es un billeteo especial para billetes o tiquets de tranvía, autobús, trolebus o cualquier otro servicio de transporte de personal, que  
5 permite guardar el billete o billetes vigentes, del día, con las ventajas de evitar su extravío y de tenerlo siempre a mano cuando se ha de presentar al cobrador del vehículo, sin posibilidad de confusiones con billetes de días anteriores y por tanto caducados.

10 Es muy importante la cantidad de billetes de tranvía, autobús y demás servicios de transporte de personal, que pierden diariamente los pasajeros, al extraviarse en sus bolsillos o al sacar otros papeles de los mismos, dada la poca consistencia y reducido tamaño de dichos billetes. Este inconveniente  
15 se ha acentuado desde que en las grandes poblaciones se implantó el sistema de billete-abono de dos o cuatro via-



26872

- II -

jes para todo el día, perdiéndose muchos billetes antes de su amortización. Además, en los frecuentes casos en que no se han utilizado todos los viajes del día, se mezclan los  
20 fragmentos de estos billetes ya caducados con los del día vigente, produciéndose confusión al intentar entregar el billete vigente al cobrador del vehículo, hasta el extremo de tener que presentarle todos los billetes existentes en el bolsillo para que el mismo cobrador seleccione y escoja el  
25 vigente; esto ocasiona confusión y pérdida de tiempo en el servicio y dificulta la entrada rápida y total de las personas que desean introducirse en el vehículo.

Todos estos inconvenientes quedan solucionados con el billeteo objeto de este modelo de utilidad, pues al recibir  
30 el billete del cobrador, se introduce éste entre la tapa y el fondo del billeteo y cerrando la tapa provista de un cierre de presión, este cierre taladra el billete al mismo tiempo que lo aprisiona entre las dos caras del billeteo, evitándose la pérdida del billete durante la jornada vigente, y permitiendo identificar como caduco el billete que haya podido  
35 quedar sin gastar del día anterior. Asimismo, permite encontrar rápidamente el billete en el bolsillo, en el momento deseado, pues el billeteo se identifica perfectamente entre los papeles existentes en el bolsillo.

40 A fin de identificar, dentro del billeteo, los billetes del día que corresponden a diferentes líneas o servicios, el billeteo va provisto de una ficha de separación dotada de una pestaña o prolongación visible en que se puede anotar el servicio o línea a que corresponde el billete.



45 En el plano adjunto se representa un ejemplo de construcción del billeteo objeto del presente modelo de utilidad.

En dicho plano, la Figura 1 representa el billeteo en posición de abierto y dispuesto para recibir el billete, estando formado por una tira -1- de material que forma el cuerpo del billeteo -2- la cual puede doblarse aproximadamente en su tercera parte -3- formando la tapa, cerca de cuyo borde se ha aplicado un cierre de presión -4- que cierra el billeteo.

La Figura 2 representa el billeteo en posición cerrada conteniendo, aprisionado y taladrado por el botón de presión, un billete-abono de tranvía -5- y debajo del mismo una ficha de separación -6- clasificadora del servicio a que corresponde el billete.

La Figura 3 representa el billeteo en doble posición cerrada, para lo cual basta doblarlo nuevamente e introducir el extremo de la tira o fondo del billeteo entre la pestaña -7- que forma la tapa en el margen que queda entre el botón de presión -4- y el borde de la tapa.

El objeto de este registro puede ser construído con piel, goma, material plástico, madera, metal o cualquier otro material adecuado.

La forma de ejecución a que se ha hecho referencia, constituye solamente un ejemplo de construcción del objeto de este registro, comprendiéndose por lo tanto que pueden introducirse todas aquellas variaciones en forma y tamaño y constructivas o de detalle que no alteren las características fundamentales que se reivindican a continuación.



N O T A

Se reivindica como objeto del presente modelo de utilidad:

75

1) Un billetero especial para billetes de tranvía, autobús o cualquier otro servicio de transporte de personal, caracterizado por estar constituido por una tira de material, convenientemente doblada, en uno de cuyos extremos que forma la tapa va fijo un botón de presión que al cerrar sobre el fondo del billetero, taladra al mismo tiempo el billete y lo fija y aprisiona al unísono, evitando su pérdida y permitiendo su rápida identificación entre los billetes antiguos y caducados, y también, por su mayor cuerpo, entre los papeles que puedan llevarse en el bolsillo.

80

85

2) Billetero según la reivindicación anterior en que se aplica una ficha u hoja de separación provista de una pestaña visible en donde puede anotarse el servicio o línea a que corresponde el billete guardado, a fin de tenerlo debidamente clasificado y dispuesto en todo momento para su entrega al cobrador del vehículo.

90

3) Billetero según las reivindicaciones anteriores en que, una vez introducido y fijado el billete al ser aprisionado y taladrado por la tapa, puede doblarse el cuerpo longitudinal del billetero e introducir el extremo de la tira o fondo del mismo en la pestaña que forma la tapa en el margen que queda entre el botón de presión y el borde de la tapa, con lo que se cierra completamente el billetero y queda el billete plenamente resguardado.

95



26872

100 4) Un billeteo especial para billetes de tranvía, au-  
tobús o cualquier otro servicio de transportes de personal,  
que permite su perfecta guarda y su identificación instan-  
tánea.

105 Esta memoria consta de cinco hojas escritas por una  
sola cara.

Barcelona, a 16 de Mayo de 1951.



FIGURA 1



FIGURA 2



FIGURA 3

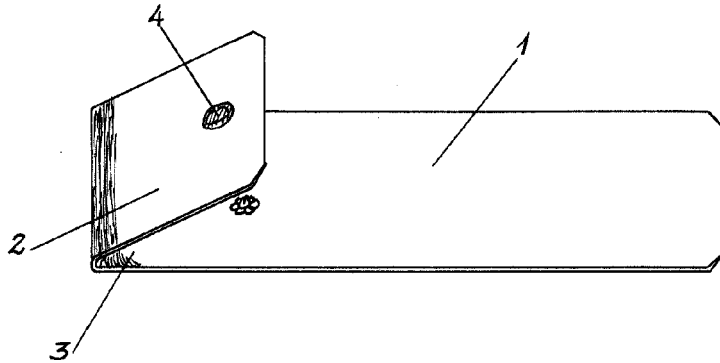
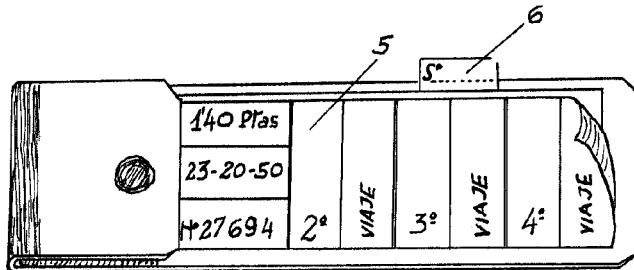
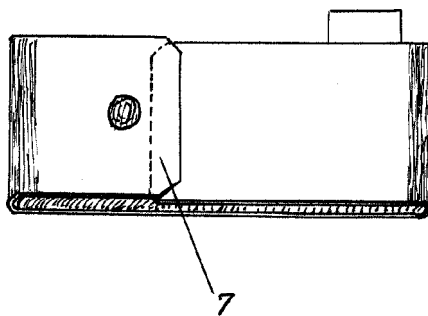

*Nemesio Truque*