

26807



MODELO DE UTILIDAD

por "Bolsas o sobres con cierre no permanente de su pala".  
a favor de Casa PIULACHS, S. L., domiciliada en Barcelona,  
calle Riereta, nº 31.

MEMORIA DESCRIPTIVA

5

Las bolsas o sobres a que se refiere el presente  
modelo de utilidad se caracterizan por la particular mane-  
ra de lograrse en ellos un cierre no permanente por reten-  
ción o enganchamiento de su pala de cierre, objeto éste ya  
10 conocido y practicado por otros medios, especialmente con



flexibles metálicos flexibles que presentan el inconveniente de oxidarse prontamente, de romperse luego de haber sido doblados y desdoblados varias veces y de ser caros en sí y de mano de obra para su adaptación.

5 Un sobre o bolsa constituido de acuerdo con las características del modelo de utilidad que nos ocupa, viene representado en la adjunta hoja de dibujos, mostrándolo esquemáticamente: Fig. 1, de frente por su parte posterior y en corte transversal, estando abierto; Fig. 2, de frente 10 por su parte posterior y en corte transversal estando cerrado; Fig. 3, conteniendo refuerzos laterales; y Fig. 4, estando reforzada su pestaña de agarre.

Caracteriza pues las bolsas y sobres de referencia el hecho de presentar en el borde superior de su cara trasera 1, una pestaña 2 preferentemente formada por dobladura simple o múltiple de dicho borde según la resistencia deseada para la misma, cual pestaña, por cualquier medio de enganche, queda retenida por los dobleces laterales 3-3' del sobre, que se le superponen en los extremos; complementariamente, la pala 4 de cierre del sobre o bolsa, es de mayor longitud que la normal y presenta una línea 5 de dobladura 20 apropiada para facilitar la introducción de su extremo 6 dentro del espacio o bolsa que determina la pestaña 2 sobre la cara trasera 1 del sobre, conforme muestra la Fig. 25 2.

Comprende también el presente modelo de utilidad el caso en que la pestaña 2 esté constituida por una tira de papel, cartón, u otro material, convenientemente pegada o fijada en el extremo superior de la cara posterior del sobre a los mismos efectos que la pestaña citada anteriormente 30 te

26807



Para asegurar la resistencia de la pestaña 2, podrá ir ésta provista de refuerzos 7 según muestra la Fig. 4.

5 Asimismo para dar más resistencia a los puntos débiles que son las intersecciones del borde de la pestaña 2 con los dobleces 3-3' laterales del sobre, podrán disponerse en ellas refuerzos tales como los 8-8' que muestra la Fig. 3.

10 Las bolsas y sobres constituidos de acuerdo con lo descrito, podrán ser de cualquier tamaño, forma, material y tipo.

N O T A

Se reivindica como objeto del presente modelo de utilidad:

15 1ª.- Bolsas o sobres con cierre no permanente de su pala caracterizados por el hecho de presentar en el borde superior de su cara trasera (1), una pestaña (2) formada por dobladura simple o múltiple de dicho borde, cual pestaña, por cualquier medio de enganche, queda retenida  
20 por los dobleces laterales (3-3') del sobre que se le superponen en los extremos; complementariamente, la pala (4) de cierre del sobre o bolsa, presenta una línea (5) de dobladura para facilitar la introducción de su extremo (6) dentro del espacio o bolsa que determina la pestaña (2) al  
25 superponerse sobre la cara trasera (1) del sobre.

2ª.- Bolsas o sobres con cierre no permanente de su pala, según 1) estando la pestaña (2) constituida por una tira de papel, cartón, u otro material, conveniente-

26807



mente pegada o fijada en el extremo superior de la cara posterior del sobre o bolsa, a los mismos efectos citados en 1).

3º.- Bolsas o sobres con cierre no permanente de su pala, según 1) o según 2) yendo provistos de refuerzos (8-8') en las intersecciones del borde de la pestaña (2) con los dobleces (3-3') laterales del sobre, que retienen y fijan a aquella.

4º.- Bolsas o sobres con cierre no permanente de su pala, según 1) o según 1) y 3) yendo provista la pestaña (2), de refuerzos (7) de material cualquiera, que aumenten su resistencia.

5º.- BOLSAS O SOBRES CON CIERRE NO PERMANENTE DE SU PALA.

Y todo cuanto afecte a la esencialidad de lo mostrado en los adjuntos dibujos y descrito en la presente memoria que consta de cuatro hojas foliadas y mecanografiadas por una sola cara.

Barcelona, 8 mayo 1951

CASA PIULACHS, S. L.

p/a



FIG. 1

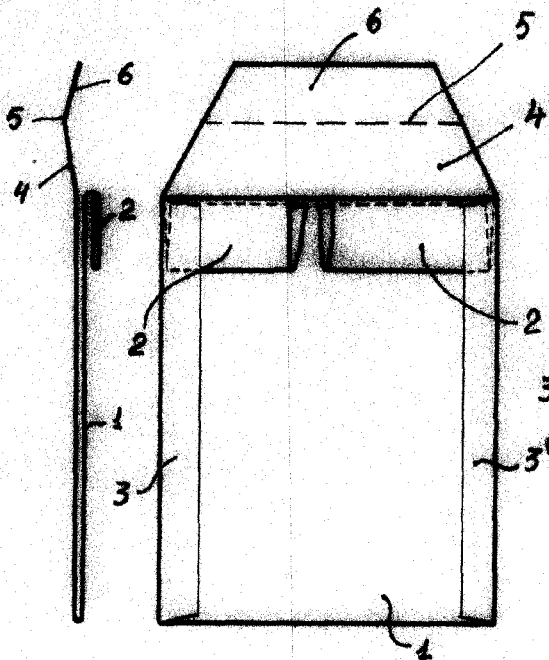

FIG. 2

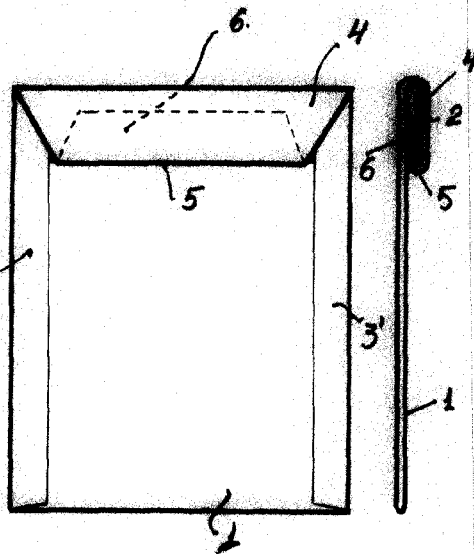

FIG. 3

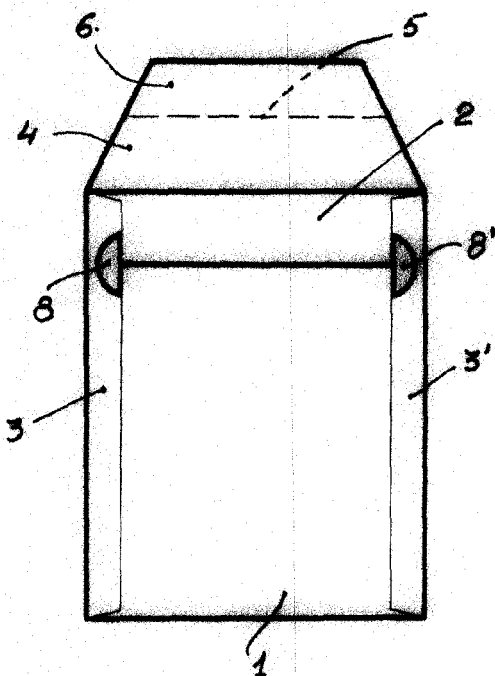
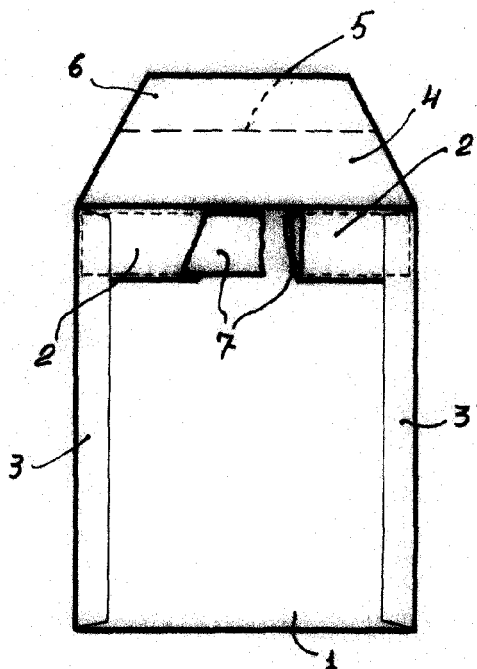

FIG. 4



Barcelona, 8 de Mayo de 1951.

*J. J. J.*