



26764

M O D E L O
D E
U T I L I D A D

para "UNA PREENSA TENAZA PARA LA COLOCACION DE PARCHES Y EMPALMES EN GENERAL", a favor de Don Salomón Selkovitch, domiciliado en Barcelona, calle de Aribau, nº 132.

- . -

MEMORIA DESCRIPTIVA

El presente modelo de utilidad se refiere a una prensa tenaza para la colocación de parches y empalmes en general.

5. El modelo es aplicable para colocar parches y usos análogos, especialmente para parches en el corte de los zapatos y calzado en general, empalmes en las correas de transmisión y otros objetos similares, debido a la gran facilidad de su servicio y a la disposición que tienen las dos mordazas que permite hacerlas llegar a lugares recónditos de los objetos a reparar.
- 10.

Para facilitar la explicación, se acompaña a la presente memoria una lámina de dibujos, en la cual se ha representado un caso de realización, que se cita únicamente a título de ejemplo.

15. En el dibujo:

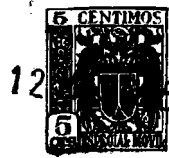

26764

la figura representa, en vista lateral alzada, el conjunto de la prensa tenaza, hallándose parcialmente seccionada una de las mordazas de la misma.

5. Consiste el modelo en una tenaza, formada por las dos ramas o brazos -1- y -2-, articulados libremente en su extremidad -3-, y que en su otra extremidad llevan, respectivamente, las mordazas -4- y -5-, de las cuales la -4-, es libre sobre un pivote -6-, que se halla vinculado por medio de un resorte con el cuerpo -7-, de dicha mordaza, permitiéndose así orientación universal. El pivote -6- es fijable por un tornillo prensor -8-.

10. La otra rama tiene también su mordaza -5-, fijable por el tornillo -9-, cuya mordaza solo puede tener facilidad de giro sobre su pivote solidario de la misma -10-. Ambas mordazas pueden también organizarse de igual modo en juego universal.

15. Como medio prensor se halla, entre los dos brazos de la prensa, un espárrago -11-, articulado por su extremo -12- en el brazo inferior y corredero por una ranura longitudinal que lleva el brazo superior, con objeto de encontrar siempre un plano de asiento para la arandela -12-, que es presionada por la cabeza tuerca -13-, de acuerdo con el elemento que se quiere reparar. Este medio puede tener también, como variante, una tuerca en el brazo inferior y cabeza fija en el extremo del espárrago, u otra disposición similar.

20. El perfil o curvatura de la zona del brazo superior, en donde se halla esta ranura, es pues derivado de los estudios efectuados para diferentes amplitudes de embocadura, por lo cual el funcionamiento y presión ejercida es siempre eficaz.

25. 30.



26764

Cada mordaza está integrada por una masa de fieltro o similar -14-, forrada exteriormente con una lámina de caucho -15-, con cuya materia elástica se ejerce la presión de trabajo.

5. El modelo, dentro de su esencialidad, podrá ser llevado a la práctica en otras formas de realización que difieran en detalle de la indicada a título de ejemplo, a las cuales alcanzará igualmente la protección que se recaba. Podrá, pues, construirse en cualquier forma y tamaño, con los materiales más adecuados a cada caso: por quedar todo ello comprendido dentro del espíritu de las reivindicaciones.
- 10.

N O T A

Descrito el objeto y utilidad de la invención, lo que se declara como no divulgado ni practicado en España, comprende las siguientes reivindicaciones:

15. 1ª.- Una prensa tenaza para la colocación de parches y empalmes en general, adecuada para parches en el corte del calzado, empalmes en correas u otros usos, caracterizada por comprender dos brazos articulados entre sí por un extremo, y relacionados uno con el otro por un medio de trabazón y presión, constituido por un espárrago articulado por su extremo al brazo inferior o parte del mismo, y pasante por su otro extremo a través de una ranura longitudinal del brazo superior, comprendiendo tuerca de maniobra y arandela de presión y apoyo, indistintamente en cualquiera de los dos brazos, presentando los extremos de los brazos sendas mordazas de las
- 20.
- 25.



26764

cuales, una por lo menos, es de juego universal, aunque pueden serlo las dos, y ambas orientables a mano y fijables con un tornillo prensor.

5. 2ª.- Una prensa tenaza, según la anterior reivindicación, en la que, la mordaza que tiene juego universal, se halla montada sobre un pivote que atraviesa el extremo del brazo, cuyo pivote se halla vinculado con la mordaza por intermedio de un resorte y cabeza ensanchada, a los fines de elasticidad y de juego, con inclinación universal, comprendiendo la mordaza una almohadilla de fieltro o similar, forrada exteriormente por una lámina de caucho o de un material que pueda hacer sus veces, unida por cualquier medio a la base que forma dicha mordaza.

15. 3ª.- Una prensa tenaza según las reivindicaciones precedentes, en la cual la mordaza inferior se halla solidaria de su pivote y presenta, análogamente, almohadilla esponjosa y forro de caucho y similar; esta mordaza, en caso conveniente, puede organizarse como se ha dicho, para la superior.

20. 4ª.- Una prensa tenaza, según las precedentes reivindicaciones, en la cual, las dos mordazas se pueden orientar sobre sus respectivos pivotes, inmovilizándolas con sus tornillos de presión, para adaptar su orientación a la índole del trabajo que se ejecuta.

25. 5ª.- Una prensa tenaza para la colocación de parches y empalmes en general.

30. Según se describe y reivindica en la presente memoria descriptiva, que consta de cuatro hojas, foliadas y escritas a máquina por una sola cara, acompañadas de una lámina de dibujos.

Madrid, a 12 de mayo de 1951.-

P.a.

JOSÉ ISERN MIRALLES

P. P.

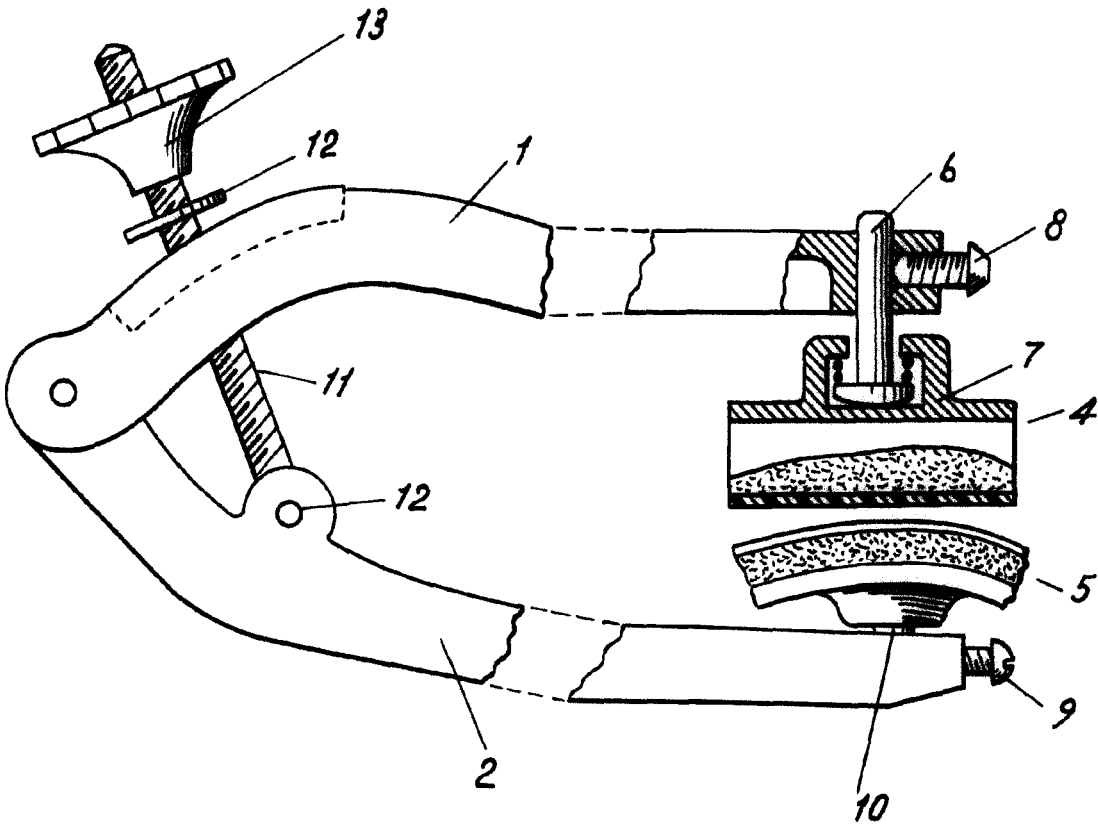

Madrid, 12 Mayo 1951

Joime Itern

p.p.

[Handwritten signature]