

Eb. =

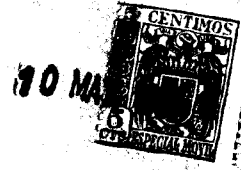

# *Memoria Descriptiva*

*para*

un Modelo de Utilidad, por 20 años, en España,

*a favor de*

Don Domingo Lenhardy Pastore

*residente en*

Madrid - calle Pantoja, 4

*por:*

- Envase para membranas de bombas de gasolina -.

////////////////////

26728



El presente modelo de utilidad se refiere a un envase para membranas de bombas de gasolina, que también puede ser aplicado para proteger elementos análogos.

5 Como es sabido esas membranas tienen un orificio central y el envase que se reivindica consiste esencialmente en una pieza metálica, formada por un platillo y un vástago que se introduce en los referidos orificios, descansando las membranas sobre aquél, y unas piezas de cartón u otro material apropiado, que se colocan a uno u otro lado de las membranas y de las que una tiene un orificio para ajustar en la extremidad del vástago que sobresale del platillo y la otra unos cortes en cruz o ranura para salida del vástago. Esos cartones o discos se unen entre sí por broches que pueden consistir en aletas (dos o más), de uno de ellos que se introducen en ranuras adecuadas practicadas en el otro y se doblan después. Además, cada disco lleva dos orificios, próximamente en los extremos de un diámetro, para pasar por ellos el cordón o alambre de un precinto. También, si se desea, los discos en vez de ser independientes pueden ser solidarios por una parte pequeña de su contorno.

10

15

20

Como se comprende, dentro de la organización general que se indica caben múltiples modalidades de aplicación, tanto por lo que se refiere a las formas y dimensiones del envase como a los detalles de su organización, así como a los materiales empleados para su construcción; pero como tales variaciones no afectan a la esencialidad reivindicada,

25

26720



los envases que puedan construirse con cualesquiera de esas modificaciones no serán sino variantes igualmente comprendidas y protegidas por el presente registro.

5 En esta idea, las adjuntas figuras corresponden únicamente a una forma de ejecución, sin carácter alguno limitativo, que se presentan a título de ejemplo de realización, para concretar cuanto se dice en esta memoria descriptiva.

10 La figura 1ª representa la vista en planta de un envase circular con un broche de cierre y sin precinto.

La figura 2ª se refiere a la perspectiva del mismo envase, dispuesto para ser cerrado.

La figura 3ª corresponde a la planta del mismo envase con su precinto.

15 La figura 4ª muestra la sección diametral del envase de las anteriores figuras.

Las figuras 5 a 8, ambas inclusive, detallan diversos aspectos de un envase circular de cuatro broches, de modo análogo que las anteriores lo hacen del de dos.

20 La figura 9ª presenta la vista en planta de un envase circular que tiene entre sus dos partes una unión fija y tres broches que permiten abrirle.

25 Las figuras 10ª y 11ª indican respectivamente las formas y disposición de envases octogonal y cuadrangular con precinto, y cuatro y dos broches respectivamente.

Con referencia a dichas Figuras y a los números que sobre ellas designan los detalles interesantes de los envases representados, su descripción es como sigue:

30 El envase se compone de dos cartulinas 1 y 2 con cualquier forma geométrica, de las que una tiene el ori-

28728



5      ficio 3 para alojar el extremo del vástago 4 -figuras 4 y 8-, en que se insertan las membranas, y otra el ranurado 5 para salida del mismo. Ese vástago lleva en la parte inferior el platillo 6, en que apoyan las membranas y que a su vez queda haciendo contacto con la parte interior del cartón 1.

Los orificios 7 y 8 están destinados al paso del cordón 9 del precinto 12, mientras que las aletas 10, que se sujetan en las ranuras 11, sirven para cerrar el estuche.

10      La disposición descrita es compatible con cualquier forma de los cartones o discos 1 y 2 y también, como se ha indicado, susceptible de que los elementos de cierre puedan tener otra disposición. Por ejemplo, en la figura 9ª, uno de los broches está sustituido por la unión 13 entre los dos cartones.

.....

26726



N.....o.....t.....a.....

El presente Modelo de Utilidad, consta de las siguientes reivindicaciones:

5 1ª - Envase para membranas de bombas de gasoli\_  
na, caracterizado porque está constituido por una pieza metá\_  
lica formada por un platillo y un vástago, que se introduce en  
los orificios de las membranas, que descansan sobre aquél; y  
unas piezas, de contorno de cualquier forma geométrica, de car\_  
tón u otro material apropiado, que se colocan a uno y otro la\_  
10 do de aquellas y de las que una tiene un orificio, para ajus\_  
tar en la extremidad del vástago que sobresale del platillo,  
y la otra unos cortes en cruz o ranura para salida del referi\_  
do vástago.

15 2ª - Envase para membranas de bombas de gasoli\_  
na, según lo reivindicado en el punto anterior, caracterizado  
porque esos cartones o discos van o no unidos entre sí per  
una pequeña parte de su contorno y se sujetan por broches, pa\_  
ra cerrar el estuche, los cuales consisten en aletas, en núme\_  
ro conveniente, solidarias de uno de ellos y que se introdu\_  
cen en ranuras adecuadas practicadas en el otro y se doblan  
20 después.

25 3ª - Envase para membranas de bombas de gasoli\_  
na, según lo reivindicado en los puntos anteriores, caracteri\_  
zado porque, cada uno de esos discos o piezas, lleva dos ori\_  
ficios dispuestos aproximadamente en los extremos de un diáme\_  
tro, para pasar por ellos el cordón o alambre de un precinto

26726

10 MAY.



de seguridad del envase.

4 - Envase para membranas de bombas de gaso-  
lina.

5 Según se describe y reivindica en esta memo-  
ria descriptiva.

Se detalla e ilustra con los planos que a la  
misma se acompañan.

10 Y cuya memoria descriptiva consta de seis  
hojas, foliadas y escritas a máquina por una sola de sus  
caras.

Madrid, a 10 MAY. 1951,

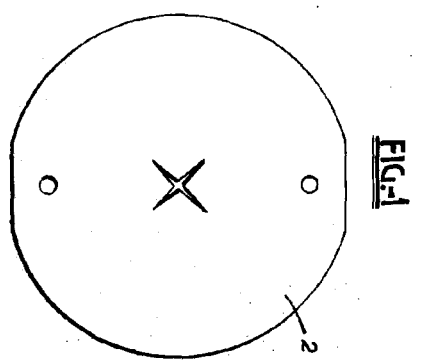

FIG-1

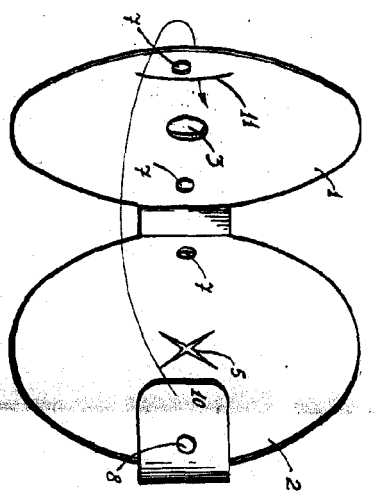

FIG-2

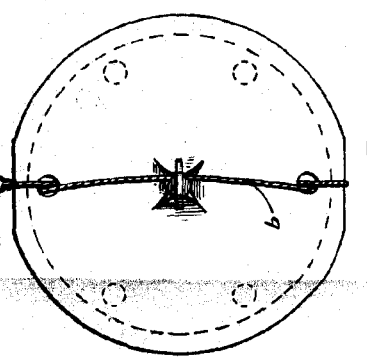

FIG-3

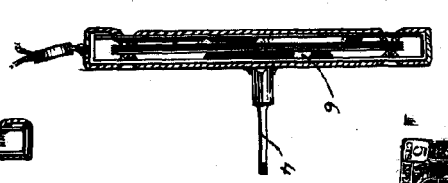

FIG-4

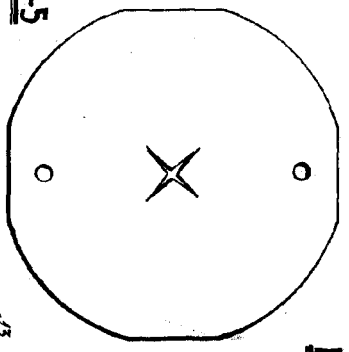

FIG-5

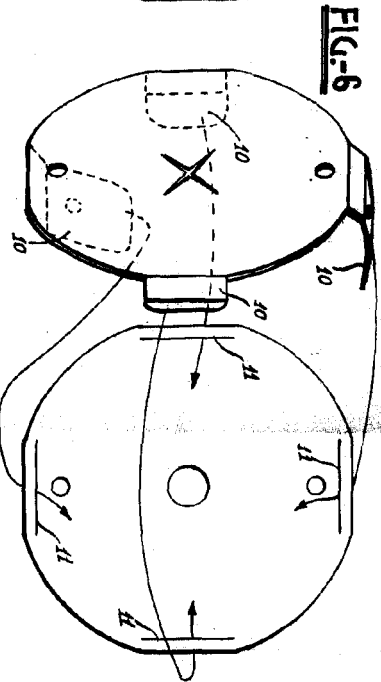

FIG-6

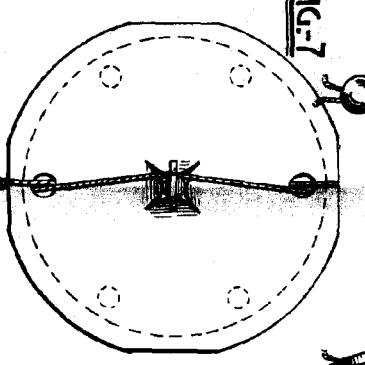

FIG-7

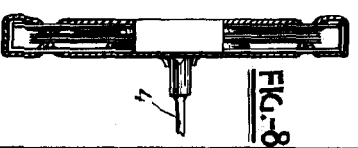

FIG-8

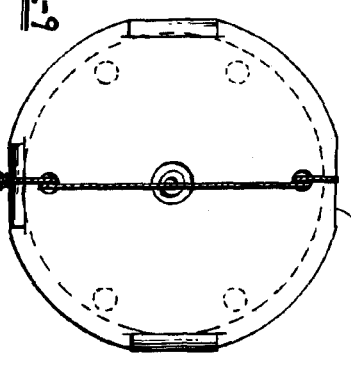

FIG-9

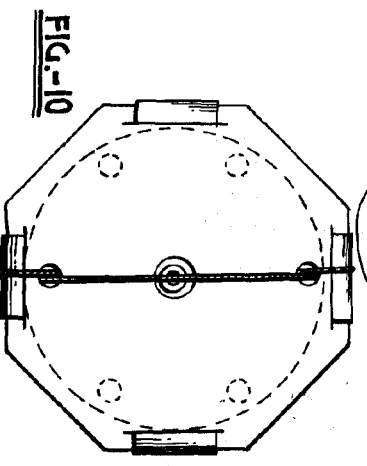

FIG-10

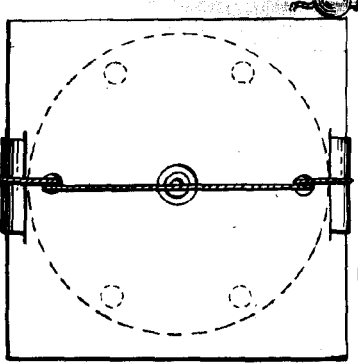

FIG-11

Handwritten signature or mark at the bottom left corner of the page.